

UNIVERSITE DE BOURGOGNE

UFR de Sciences Humaines

THÈSE

Pour obtenir le grade de
Docteur de l'Université de Bourgogne
Discipline : Archéologie

par

Vivien BARRIERE

7 décembre 2012

Les portes de l'enceinte antique d'Autun et leurs modèles
(Gaule, Italie, provinces occidentales de l'Empire romain)

Directeur de thèse
Olivier de CAZANOVE

Volume III – Annexes

Jury

BONETTO, Jacopo, Professeur (Università di Padova)

DESSALES, Hélène, Maître de Conférences (Ecole Normale Supérieure – Paris)

GUILLAUMET, Jean-Paul, Directeur de Recherches (UMR 6298 ARTEHiS)

REDDE, Michel, Professeur (EPHE, Sciences historiques et philologiques)

ROBERT, Renaud, Professeur (Université de Bordeaux III)

Table des matières

Détermination des unités stratigraphiques (US) et phasage	5
Localisation des US : la porte d'Arroux	6
Proposition de phasage pour la porte d'Arroux	9
Localisation des US : la porte Saint-André	11
Proposition de phasage pour la porte Saint-André	14
Liste des fiches d'unités stratigraphiques (US)	17
Porte d'Arroux (PAX)	17
Porte Saint-André (PSA)	32
Documentation sur les portes romaines d'Autun	63
Plan des deux portes urbaines d' <i>Augustodunum</i> conservées en élévation	67
Porte d'Arroux	67
Porte Saint-André.....	69
Relevés en élévation des portes d'Arroux et de Saint-André	73
Documentation photographique sur les portes urbaines d' <i>Augustodunum</i>	85
Porte d'Arroux	85
Porte Saint-André.....	112
Porte de Rome.....	126
Porte Saint-Andoche	129
Restitution du projet architectural	142
Le projet de la porte d'Arroux	142
Le projet de la porte Saint-André	144
Eléments relatifs à l'histoire longue des portes romaines d'Autun.....	146
La chapelle des Ganay	146
Les tirants de fer de la galerie de la porte Saint-André	147
Les blocs de la corniche sommitale de la porte Saint-André.....	148

Photographies du XX ^{ème} siècle	149
Evolution des abords de la porte Saint-André avant l'aménagement du square piétonnier	149
Les clichés de Gourbeix : les portes romaines en 1966	152
Relevés architecturaux anciens des portes romaines d'Autun	154
Principaux relevés architecturaux et plans anciens	154
Evaluation des relevés par superposition avec le contour orthophotographique.....	168
Français 4 031 (copies des dessins originaux de J. Léauté).....	168
Relevé réalisé par L. Boudan (vers 1700).....	169
Relevé de la porte d'Arroux (façade côté campagne) dans Montfaucon 1719.....	170
Dessin de M. Joubert dans Rosny 1802	172
Vue de l'élévation côté campagne dans Laborde 1816.....	173
Relevé des architectes Van Clénputte et Moutier (1816).....	174
Relevé d'A.-M. Chenavard (1841)	175
Relevé aquarellé original de J. Roidot-Deléage (dans AAM)	176
Estampe réalisée par la Société éduenne à partir des relevés de J. Roidot-Deléage.....	177
Relevé réalisé par L. Moissonnier (3 ^{ème} quart du XIX ^{ème} siècle)	178
Relevé de la face arrière de la porte d'Arroux par L. Sauvageot (1901)	179
Relevé photogrammétrique réalisé par A. Carrier-Guillomet.....	180
Atlas des portes urbaines monumentales de l'Occident romain	182
Carte générale des sites retenus	185
Le nombre de baies des portes urbaines	186
Forme des tours de flanquement des portes urbaines	189
Chronologie de la construction des portes urbaines	193
Catalogue résumé de la base de données relative aux portes urbaines monumentales de l'Occident romain	206

Détermination des unités stratigraphiques (US) et phasage

La localisation des US est indiquée sur des relevés sommaires des élévations (façade campagne et face arrière).

Pour les US situées à l'intérieur des baies centrales des portes, j'ai utilisé un pierre-à-pierre (réalisé sur une mosaïque d'une dizaine de clichés redressés). Il est en effet impossible de photographier l'ensemble d'une paroi de baie centrale en un seul cliché. Etant donné qu'il n'est possible de redresser qu'un seul plan et que parfois, pour des raisons de structure architecturale¹ ou de conservation, des éléments n'appartiennent pas au plan général du parement des parois, ces dessins sont partiellement faux. Je les présente toutefois pour deux raisons : d'abord, ils permettent d'indiquer la localisation des US n'appartenant à aucune des deux élévations des portes, ensuite, ils permettent de documenter les traces laissés par les différents systèmes de fermeture.

Pour les US situées sur les parois intérieures des baies latérales, le même procédé aurait nécessité la réalisation d'une mosaïque d'une trentaine de clichés au minimum par paroi : j'ai donc décidé de les indiquer sur des clichés non redressés pris obliquement depuis l'extérieur.

¹ La porte Saint-André présente, sur ses quatre arcs tournés vers la campagne, un resserrement du passage sur une soixantaine de centimètres. Autre élément saillant par rapport au parement des parois latérales des baies centrales : les impostes. Certains de ces éléments ont été tronqués, ceux qui restent sont faux puisqu'ils n'ont pas subi le redressement numérique.

Localisation des US : la porte d'Arroux

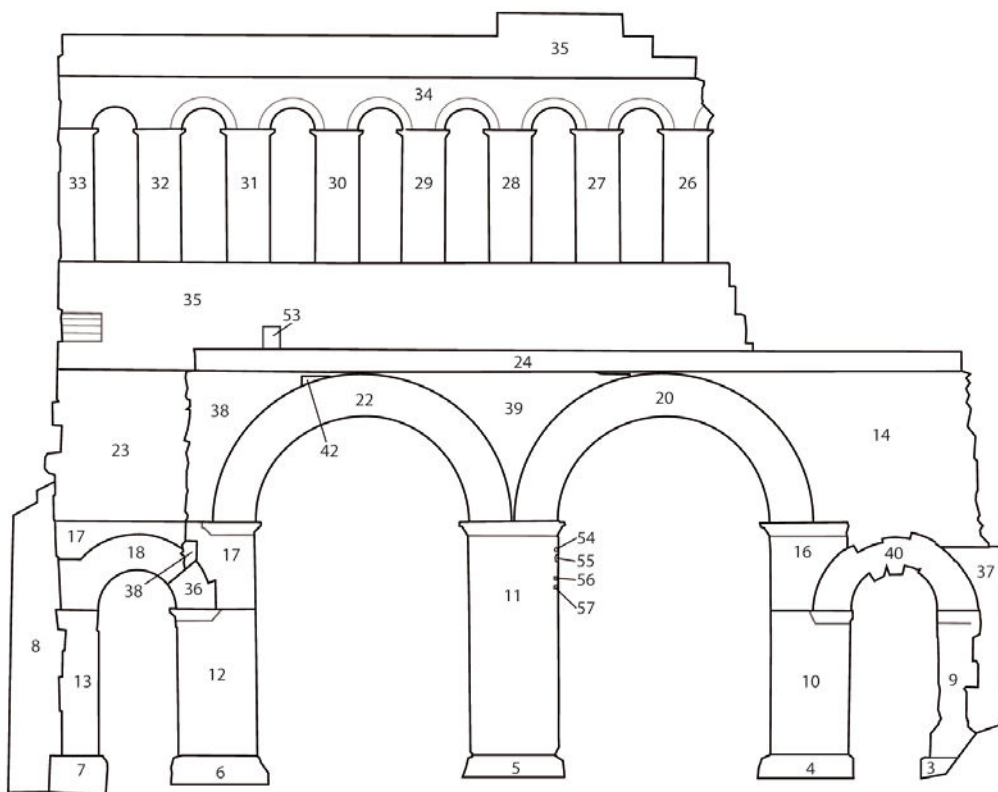
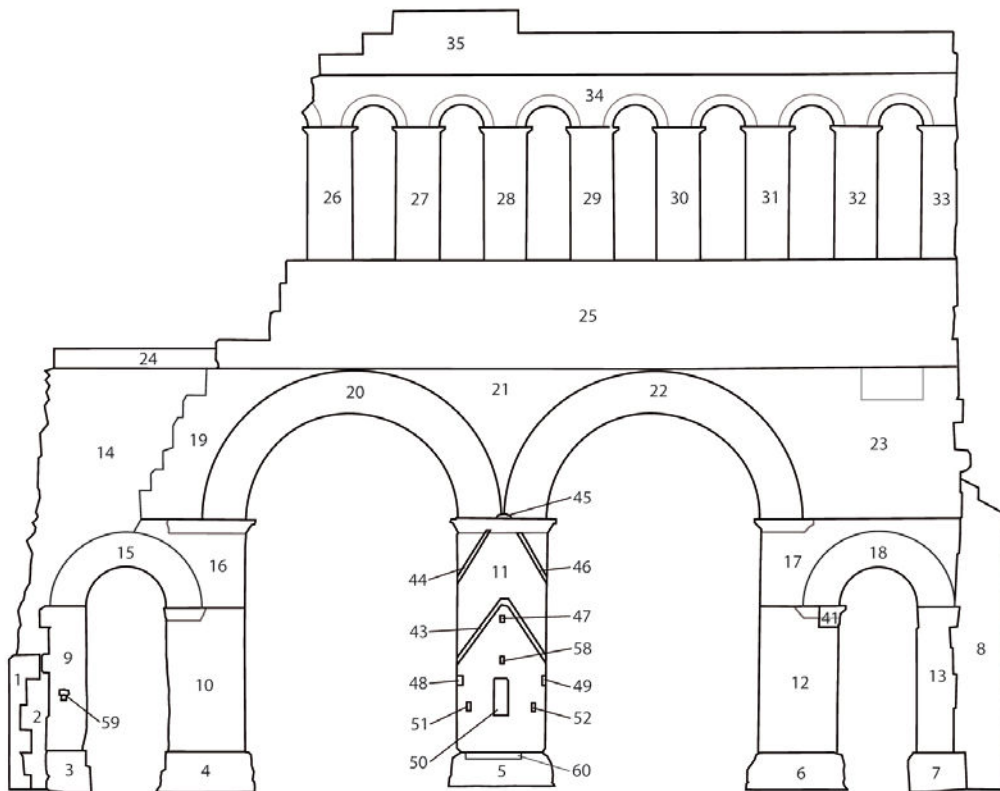

Localisation des US : les baies centrales de la porte d'Arroux

Baie occidentale

Paroi Est

Paroi Ouest

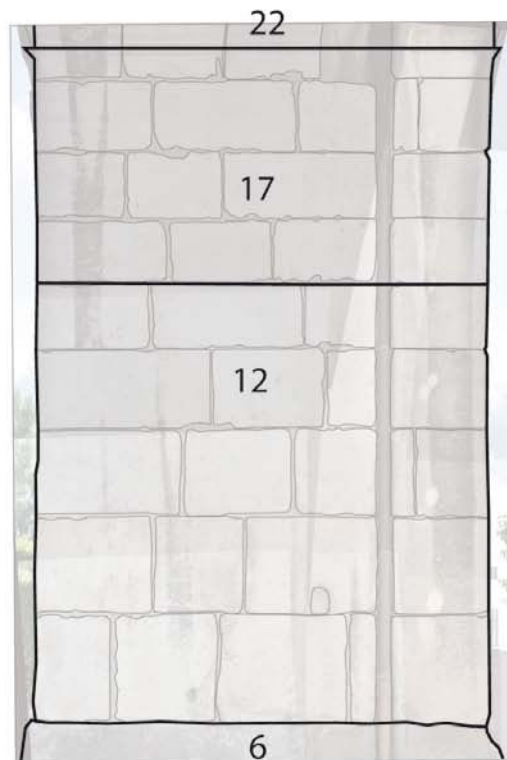
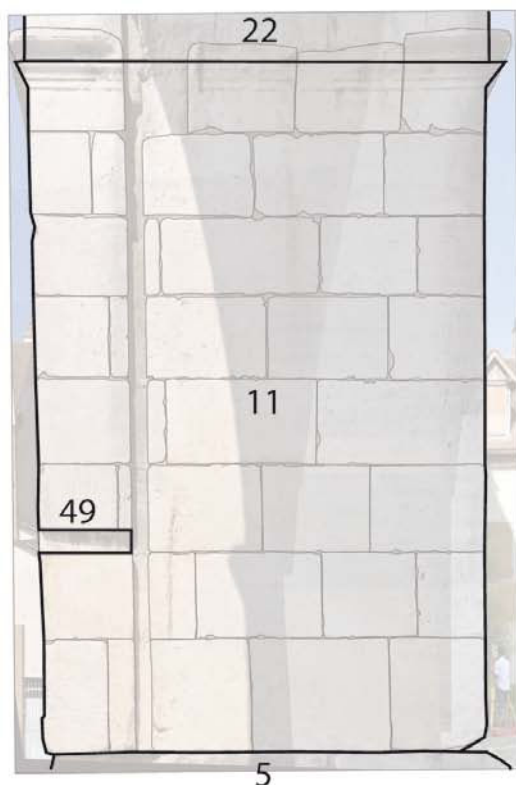

0 m  1 m

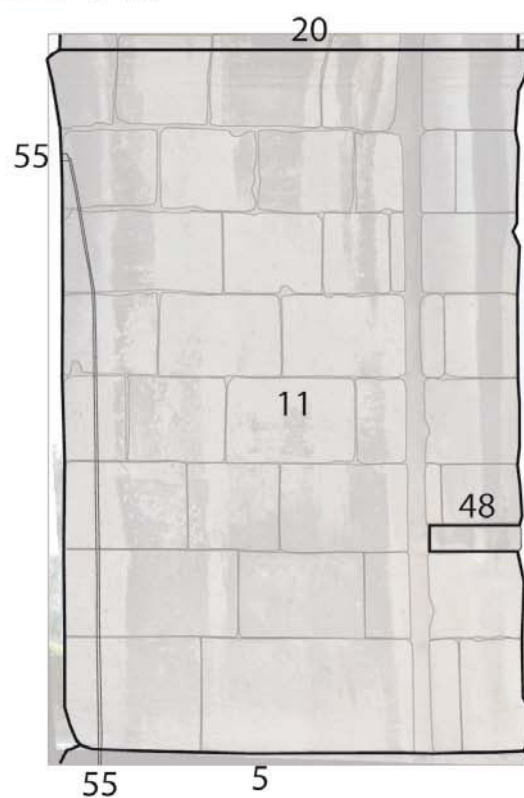
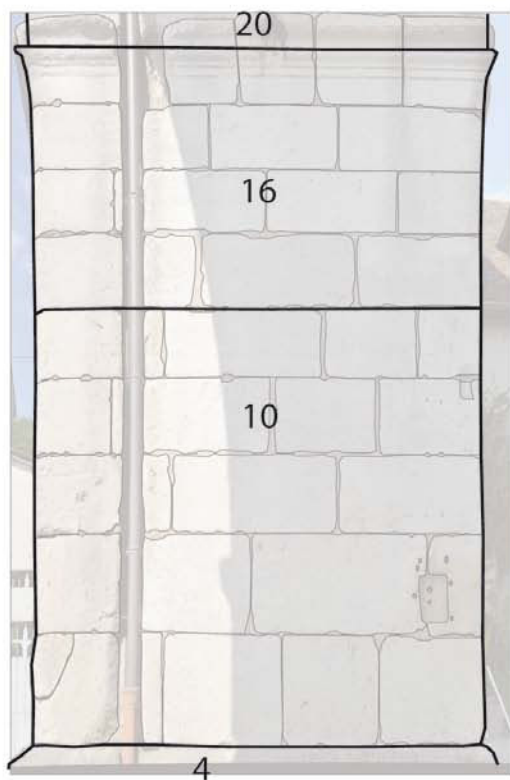

Baie orientale

Paroi Est

Paroi Ouest

Localisation des US : les baies latérales de la porte d'Arroux

Baie latérale occidentale : paroi orientale (seule conservée)

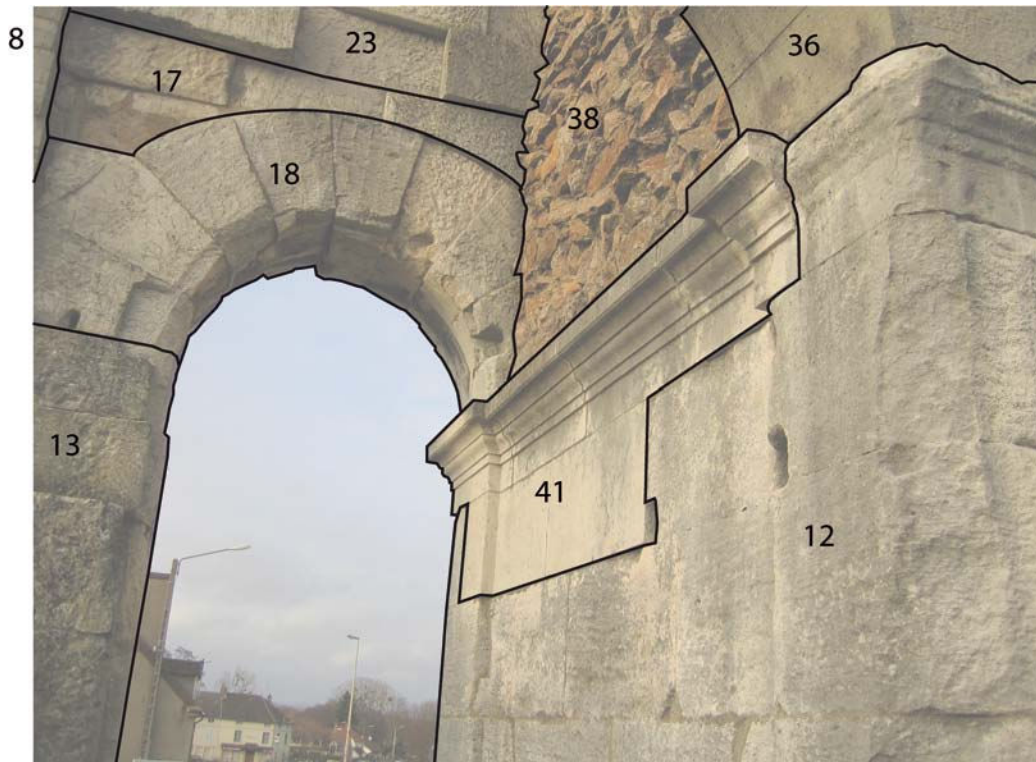

Baie latérale orientale : paroi orientale
(la seule photographiable)

En haut : PAX-14 (couverture)

Au centre : PAX-9 (mur)

En bas : PAX-3 (soubassement)

Proposition de phasage pour la porte d'Arroux

Certaines US dont l'interprétation m'échappe, laissées en blanc, ne sont rattachées à aucune phase.

Phase 1 gris foncé

Phase de construction (époque augustéenne).

Phase 2 vert

Aménagement d'une chapelle à Notre-Dame d'Arroux (fin de l'époque médiévale – début de l'époque moderne ?).

Phase 3 rouge

Fixation d'un support métallique long pour lampadaire à gaz (entre 1846 et 1851).

Phase 3bis jaune

Fixation d'un support métallique court pour lampadaire à gaz (années 1860-1870).

Phase 4 orange

Travaux de consolidation réalisés en 1875.

Phase 5 bleu

Travaux de restauration réalisés en 1902-1903.

Proposition de phasage pour la porte d'Arroux

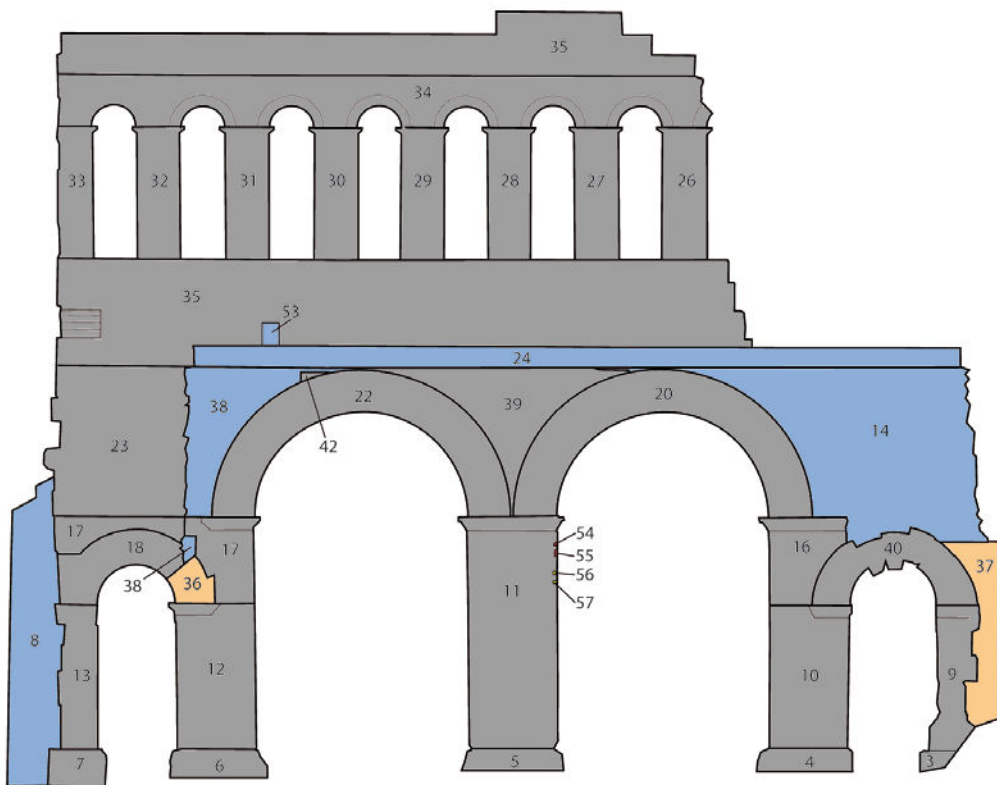
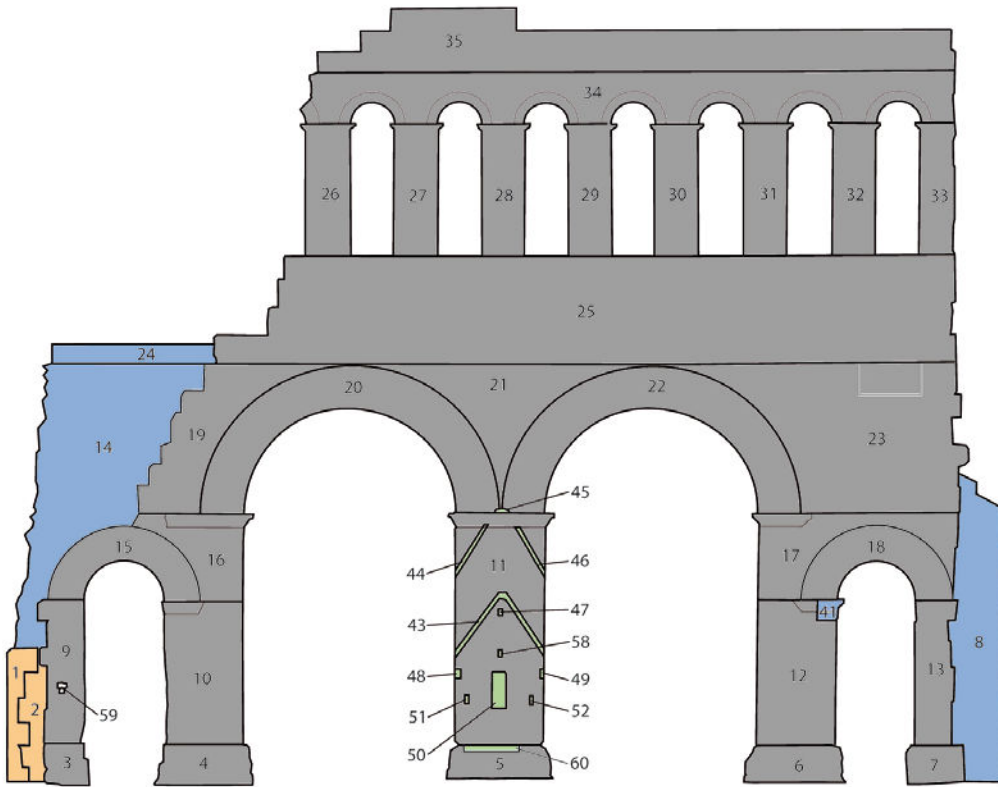

Localisation des US : la porte Saint-André

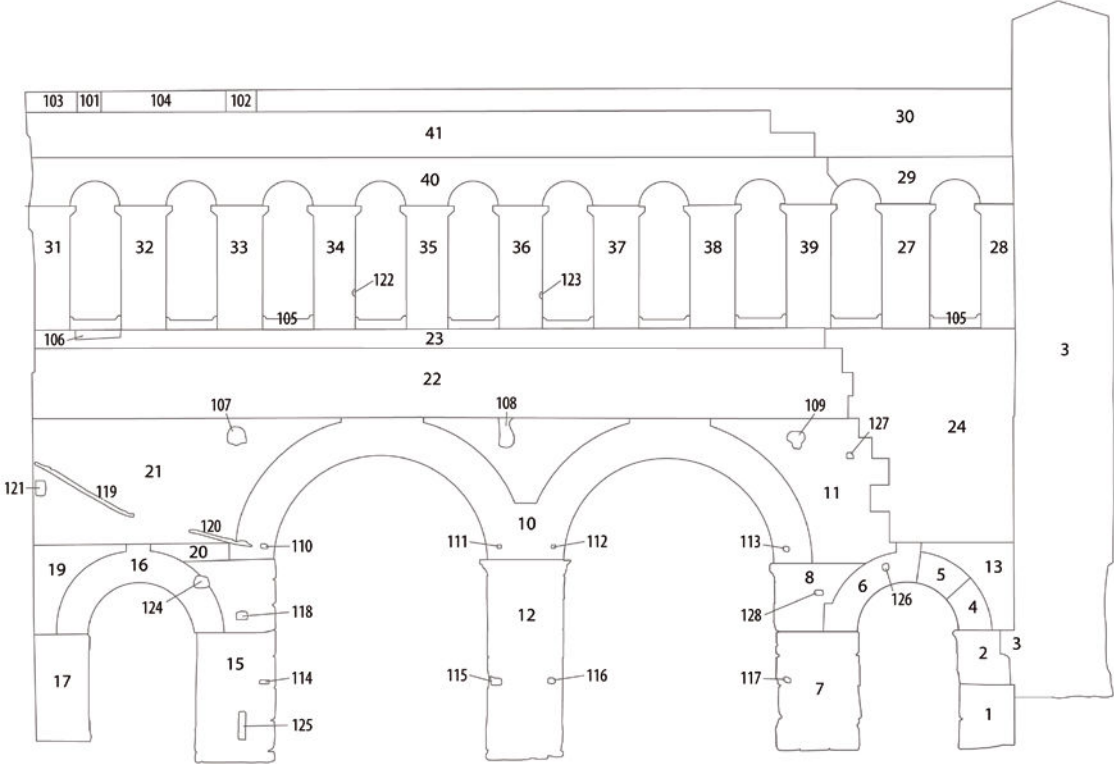
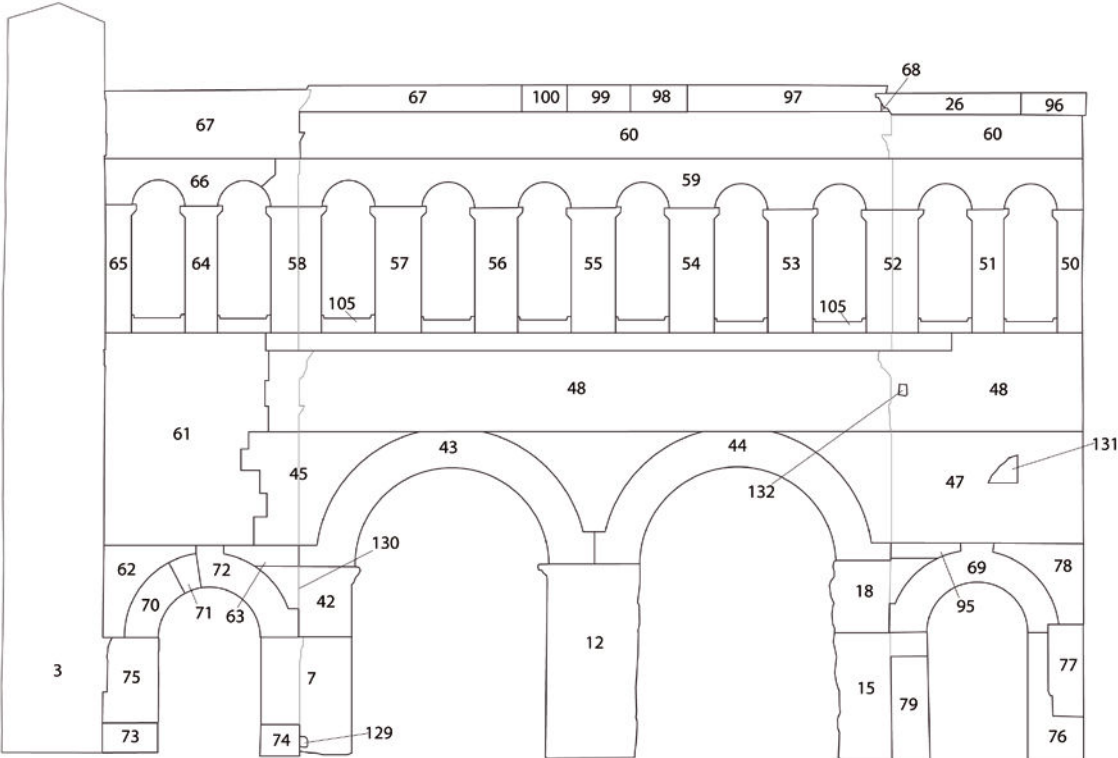

Localisation des US : les baies centrales de la porte Saint-André

Baie septentrionale Paroi Sud

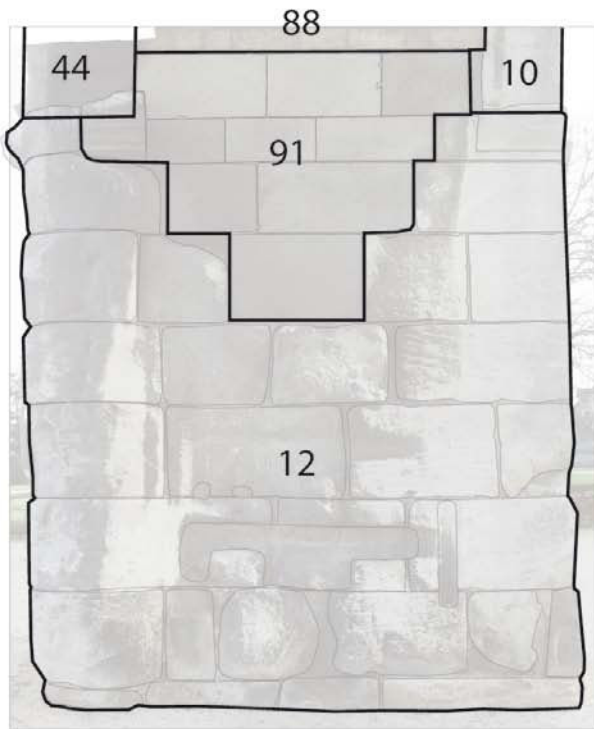

Paroi Nord

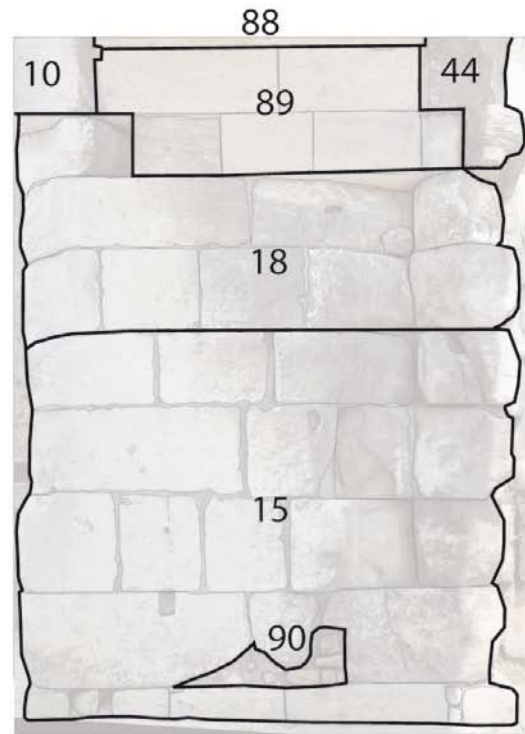

0 m  1 m

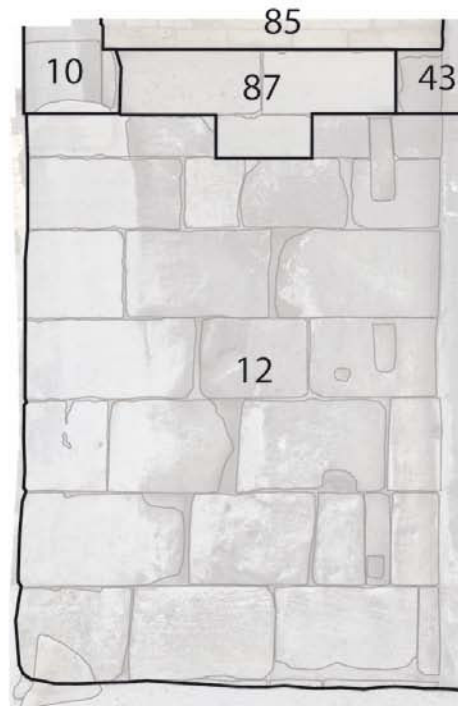
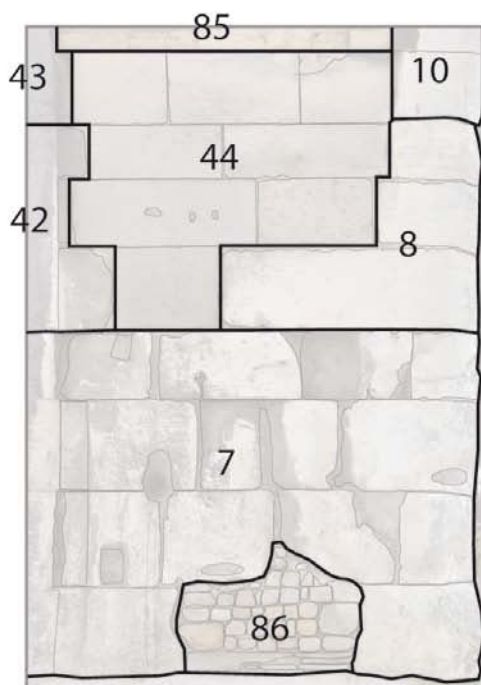

Baie méridionale Paroi Sud

Paroi Nord

Localisation des US : les baies latérales de la porte Saint-André

Baie septentrionale Paroi Sud

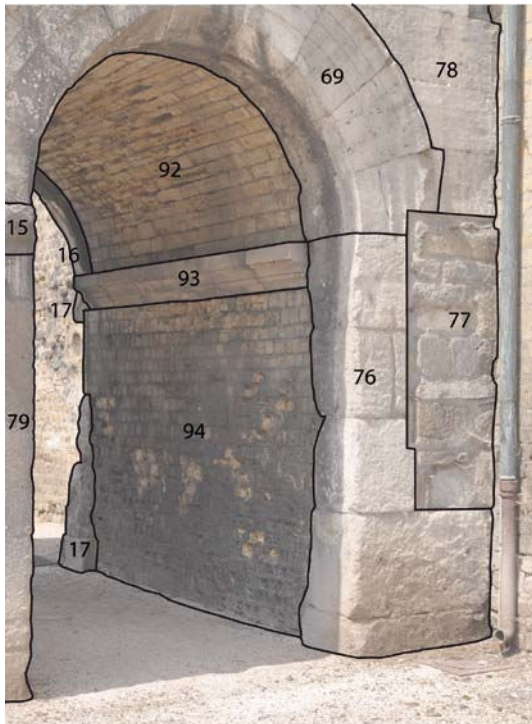

Paroi Nord

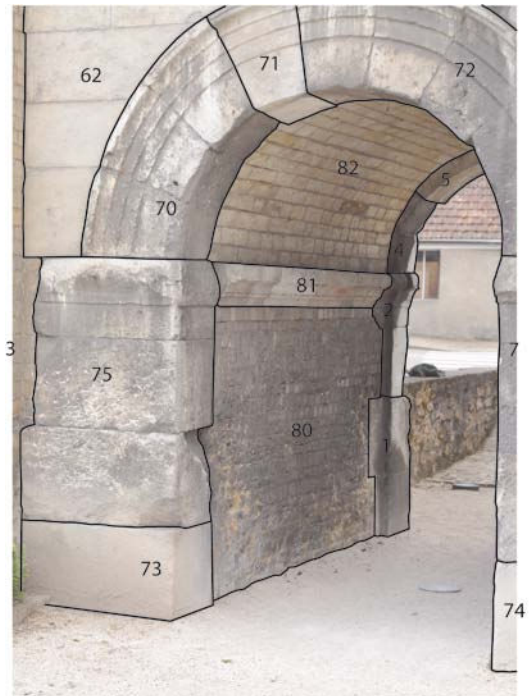
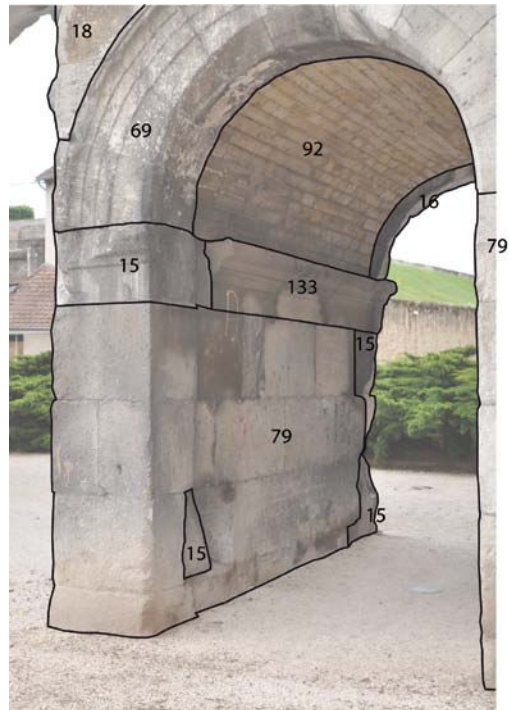

Baie méridionale Paroi Sud

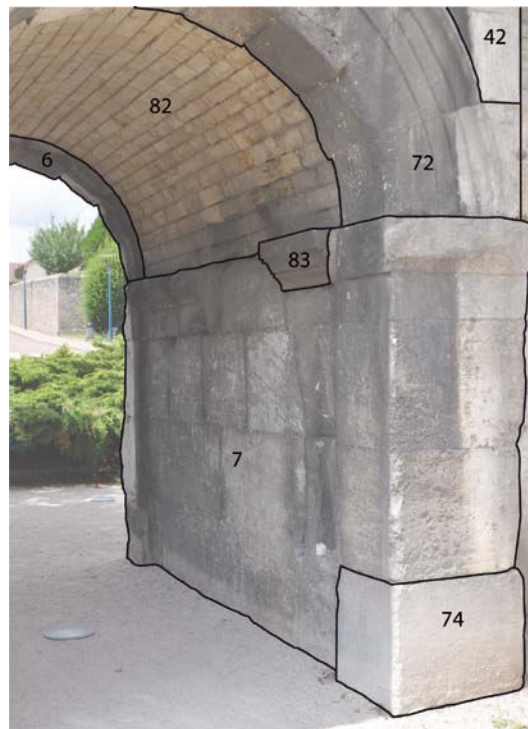

Paroi Nord

Proposition de phasage pour la porte Saint-André

Phase 1 gris foncé

Phase de construction (époque augustéenne).

Phase 2 gris clair

Réfection antique (époque tardive ?).

Phase 3 bleu clair

Système de fermeture (époque médiévale ?).

Phase 4 bleu foncé

Possible système de fermeture, peut-être contemporain du précédent. Il peut également s'agir d'un système d'accroche lié à un dispositif ornemental.

Phase 5 vert

Aménagement d'un bâtiment annexe de l'église Saint-André à l'ouest de la porte.

Phase 6 mauve

Construction d'un muret adossé au piédroit latéral nord et parallèle au parement de la tour² (fin des années 1780 – début des années 1790).

Phase 7 marron foncé

Réparations ponctuelles antérieures ou contemporaines à l'intervention de Viollet-le-Duc.

Phase 8 marron clair

Travaux de restauration confiés à Viollet-le-Duc (1847-1849).

Phase 9 jaune clair

Remplacement de blocs antiques par des pierres neuves (1972-1976 ?).

² Muret encore visible dans les années 1820, sans doute supprimé lors des travaux de terrassement préalables à l'intervention de Viollet-le-Duc.

Proposition de phasage pour la porte Saint-André

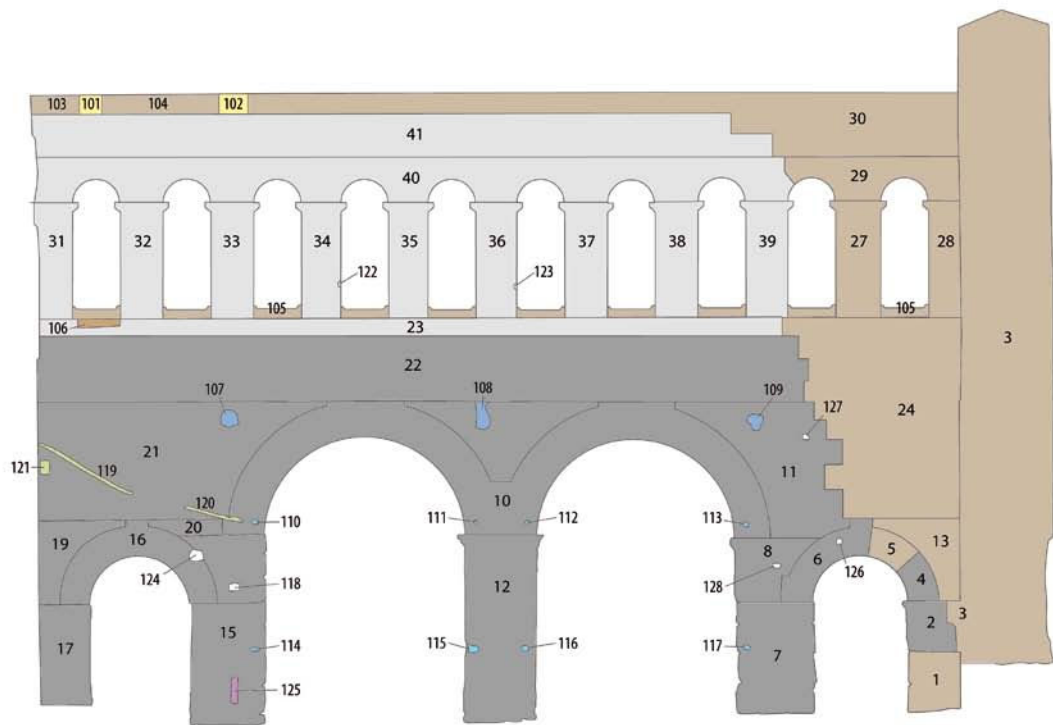
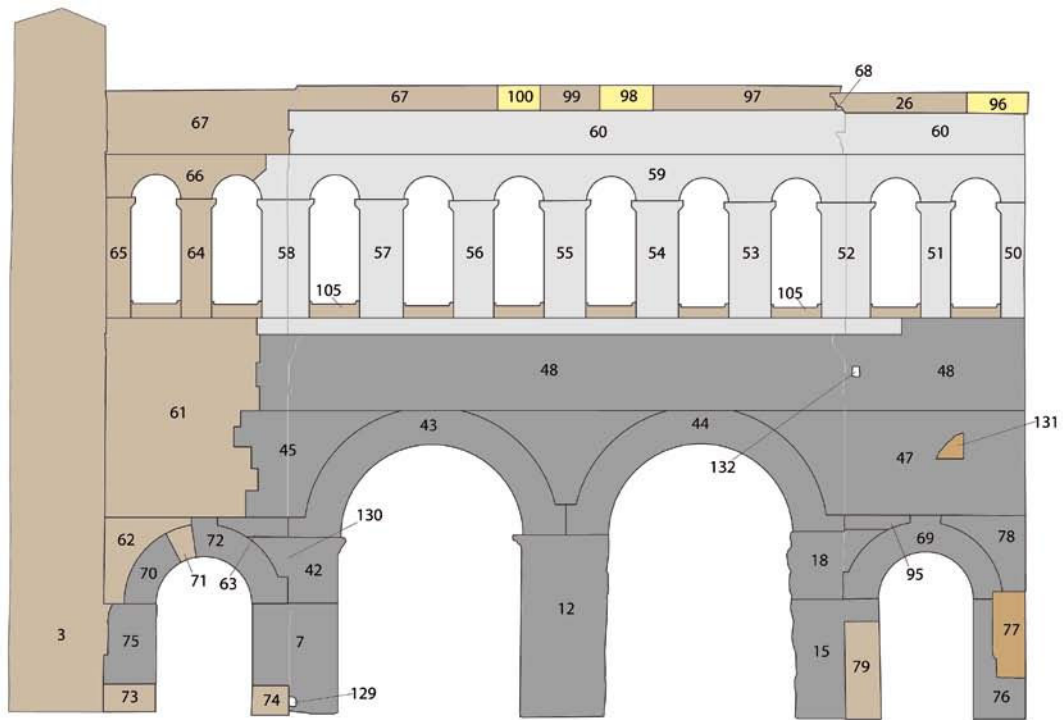

Liste des fiches d'unités stratigraphiques (US)

Porte d'Arroux (PAX)

US : PAX 1

Edifice : PAX
Genre : construite
Structure : contrefort
Localisation : contre le flanc est de la porte
Sous : 14
Contre : 2 ; 9
Sur : 2, chaussée
Egale à : -
Contemporaine de : 2
Antérieure à : 14
Postérieure à : 9
Description : 6 blocs les uns sur les autres ; l'arête supérieure du bloc du haut est chanfreinée.
Décor : aucun
Matériaux : calcaire oolithique (?)
Interprétation : contrefort ajouté dans la seconde moitié du XIX^{ème} siècle afin d'empêcher que les poussées qui s'exercent sur PAX-9 ne fragilisent l'arc clavé PAX-15.

US : PAX 2

Edifice : PAX
Genre : construite
Structure : contrefort
Localisation : contre le flanc est de la porte
Sous : 1 ; 9
Contre : 1 ; 3 ; 9
Sur : chaussée
Egale à : -
Contemporaine de : 1
Antérieure à : -
Postérieure à : 9
Description : petit appareil maçonné ; une vingtaine d'assises de moellons irréguliers

Décor : aucun

Matériaux : granit de Couhard
Interprétation : contrefort ajouté dans la seconde moitié du XIX^{ème} siècle afin d'empêcher que les poussées qui s'exercent sur PAX-9 ne fragilisent l'arc clavé PAX-15.

US : PAX 3

Edifice : PAX
Genre : construite
Structure : soubassement
Localisation : baie latérale orientale
Sous : 9
Contre : 2
Sur : chaussée
Egale à : -
Contemporaine de : 4 ; 5 ; 6 ; 7
Antérieure à : 2 ; 9
Postérieure à :
Description : deux assises de blocs
Décor : aucun
Matériaux : grès arkose du Bois-des-Cros
Interprétation : transition entre les fondations et l'élévation en calcaire des piédroits

US : PAX 4

Edifice : PAX
Genre : construite
Structure : soubassement
Localisation : entre la baie latérale et la baie centrale orientales
Sous : 10
Contre : -
Sur : chaussée
Egale à : -

Contemporaine de : 3 ; 5 ; 6 ; 7
Antérieure à : 10
Postérieure à : -
Description : deux assises de blocs ; sur le flanc de la baie centrale, un sillon vertical (lié au fonctionnement de la herse) a été ménagé
Décor : aucun
Matériaux : grès arkose du Bois-des-Cros
Interprétation : transition entre les fondations et l'élévation en calcaire des piédroits

US : PAX 5

Edifice : PAX
Genre : construite
Structure : soubassement
Localisation : piédroit central
Sous : 11
Contre : 60
Sur : chaussée
Egale à : -
Contemporaine de : 3 ; 4 ; 6 ; 7
Antérieure à : 11, 60
Postérieure à : -
Description : deux assises de blocs
Décor : aucun
Matériaux : grès arkose du Bois-des-Cros
Interprétation : transition entre les fondations et l'élévation en calcaire des piédroits

US : PAX 6

Edifice : PAX
Genre : construite
Structure : soubassement
Localisation : entre la baie centrale et la baie latérale occidentales
Sous : 12
Contre : -
Sur : chaussée
Egale à : -
Contemporaine de : 3 ; 4 ; 5 ; 7
Antérieure à : 12
Postérieure à : -
Description : deux assises de blocs ; sur le flanc de la baie centrale, un sillon vertical (lié au fonctionnement de la herse) a été ménagé. Sur le flanc opposé, du côté de la

baie latérale, un espace quadrangulaire a été ménagé (logement d'un vantail ?) sur une longueur de 183,5 cm. Sur le lit d'attente, on distingue une cavité qui pourrait être un trou de louve.

Décor : aucun

Matériaux : grès arkose du Bois-des-Cros
Interprétation : transition entre les fondations et l'élévation en calcaire des piédroits

US : PAX 7

Edifice : PAX
Genre : construite
Structure : soubassement
Localisation : piédroit le plus occidental
Sous : 8 ; 13 ; 42 ; 84
Contre : 8 ; 86
Sur : chaussée ; 74 ; 86
Egale à : -
Contemporaine de : 3 ; 4 ; 5 ; 6
Antérieure à : 8 ; 13 ; 42 ; 74 ; 84 ; 86
Postérieure à : -
Description : deux assises de blocs
Décor : aucun
Matériaux : grès arkose du Bois-des-Cros
Interprétation : transition entre les fondations et l'élévation en calcaire des piédroits

US : PAX 8

Edifice : PAX
Genre : construite
Structure : contrefort
Localisation : contre le flanc occidental de la façade campagne
Sous : -
Contre : 7 ; 13 ; 17 ; 18 ; 23
Sur : sol
Egale à : -
Contemporaine de : -
Antérieure à : -
Postérieure à : 7 ; 13 ; 17 ; 18 ; 23
Description : contrefort en petit appareil assisé de moellons quadrangulaires qui présente un fruit marqué sur son flanc occidental

Décor : aucun
Matériaux : moellons de module moyen
Interprétation : contrefort ajouté lors de la phase de travaux 1901-1904 afin d'empêcher que les poussées qui s'exercent sur PAX-13 ne fragilisent l'arc clavé PAX-18.

US : PAX 9

Edifice : PAX
Genre : construite
Structure : piédroit
Localisation : baie latérale orientale
Sous : 14 ; 15 ; 37 ; 40
Contre : 1 ; 2 ; 14 ; 37 ; 59
Sur : 2 ; 3
Egale à : -
Contemporaine de : 10
Antérieure à : 1 ; 2 ; 15 ; 59
Postérieure à : 3
Description : 5 assises / blocs qui portent une trace linéaire verticale correspondant à la zone de contact avec la tour de flanquement (disparue), côté campagne. Sur la face arrière, le 3^{ème} bloc en partant du haut porte le même type de trace indiquant l'emplacement de la tour de flanquement.
Décor : imposte avec moulurations linéaires au sommet du piédroit (totalement effacée)
Matériaux : calcaire oolithique
Interprétation : piédroit datant de la phase de construction

US : PAX 10

Edifice : PAX
Genre : construite
Structure : piédroit
Localisation : entre la baie latérale et la baie centrale orientales
Sous : 15 ; 16 ; 40
Contre : -
Sur : 4

Egale à : -
Contemporaine de : 9
Antérieure à : 15 ; 16 ; 40
Postérieure à : 4
Description : 5 assises ; une partie de la face de parement du bloc de droite de la première assise en partant du bas a été remis en place après avoir chuté (début XXI^{ème} s.) ; sur le flanc de la baie centrale, un sillon vertical (lié au fonctionnement de la herse) a été ménagé. Sur la face arrière du piédroit, on observe deux limites de ravalement verticales séparées d'environ 85 cm (arrachement d'un mur).
Décor : imposte avec moulurations linéaires au sommet du piédroit (très érodée mais visible)
Matériaux : calcaire oolithique
Interprétation : piédroit datant de la phase de construction

US : PAX 11

Edifice : PAX
Genre : construite
Structure : piédroit
Localisation : piédroit central
Sous : 20 ; 22 ; 45
Contre : 43 ; 44 ; 46 ; 47 ; 48 ; 49 ; 50 ; 51 ; 52 ; 54 ; 55 ; 56 ; 57 ; 58
Sur : 5 ; 60
Egale à : -
Contemporaine de : -
Antérieure à : 20 ; 22 ; 43 ; 44 ; 45 ; 46 ; 47 ; 48 ; 49 ; 50 ; 51 ; 52 ; 54 ; 55 ; 56 ; 57 ; 58 ; 60
Postérieure à : 5
Description : 8 assises ; sur les flancs est et ouest, deux sillons verticaux ont été ménagés (liés au fonctionnement des herses)
Décor : imposte avec moulurations linéaires au sommet du piédroit sur ses quatre parois
Matériaux : calcaire oolithique
Interprétation : piédroit datant de la phase de construction ; les nombreuses marques négatives qu'il porte en façade sont liées à la présence d'une chapelle consacrée à Notre-Dame d'Arroux. Celles que l'on voit

sur la face arrière sont liées à des dispositifs d'éclairage public.

US : PAX 12

Edifice : PAX

Genre : construite

Structure : piédroit

Localisation : entre la baie centrale et la baie latérale occidentales

Sous : 17 ; 18 ; 36 ; 41

Contre : 41

Sur : 6

Egale à : -

Contemporaine de : 13

Antérieure à : 17 ; 18 ; 36 ; 41

Postérieure à : 6

Description : 5 assises ; sur le flanc de la baie centrale, un sillon vertical (lié au fonctionnement de la herse) a été ménagé. Sur la face arrière, on observe deux limites de ravalement verticales espacées d'environ 85 cm dont l'une se prolonge jusqu'au 2^{ème} claveau de la voûte PAX-22 (arrachement d'un mur).

Décor : imposte avec moulurations linéaires au sommet du piédroit

Matériaux : calcaire oolithique

Interprétation : piédroit datant de la phase de construction

US : PAX 13

Edifice : PAX

Genre : construite

Structure : piédroit

Localisation : baie latérale occidentale

Sous : 18

Contre : 8

Sur : 7

Egale à : -

Contemporaine de : 12

Antérieure à : 8 ; 18

Postérieure à : 7

Description : 5 assises / blocs présentant une limite verticale correspondant à la zone de contact avec la tour de flanquement (disparue)

Décor : imposte avec moulurations linéaires au sommet du piédroit

Matériaux : calcaire oolithique

Interprétation : piédroit datant de la phase de construction

US : PAX 14

Edifice : PAX

Genre : construite

Structure : massif assisé

Localisation : partie supérieure du côté oriental de la porte, sur toute la profondeur de la porte, entre la façade campagne et la face arrière. Visible également comme couverture voûtée de la baie orientale, entre les deux arcs clavés 15 et 40.

Sous : 24

Contre : 9 ; 15 ; 16 ; 19 ; 20 ; 39

Sur : 1, 9, 15, 16, 19, 20 ; 37 ; 40

Egale à : -

Contemporaine de : 38

Antérieure à : 24

Postérieure à : 1 ; 9 ; 15 ; 16 ; 19 ; 20 ; 37 ; 39 ; 40

Description : massif en petit appareil de moellons assisés et maçonnés ; présence de 3 assises de briques

Décor : aucun

Matériaux : granit de Couhard, briques

Interprétation : ce massif appartient à une phase de restauration (travaux de 1901-1904) ; il recouvre et protège le blocage antique qui surplombait le passage latéral oriental.

US : PAX 15

Edifice : PAX

Genre : construite

Structure : arc clavé

Localisation : façade de la baie latérale orientale

Sous : 14 ; 16

Contre : 14 ; 16

Sur : 9 ; 10

Egale à : -

Contemporaine de : -

Antérieure à : 14 ; 16

Postérieure à : 9 ; 10

Description : 9 claveaux ; arc en berceau

Décor : archivoltte extradossée à trois bandes

Matériaux : calcaire oolithique

Interprétation : phase de construction

US : PAX 16

Edifice : PAX

Genre : construite

Structure : mur

Localisation : baie latérale orientale

Sous : 14 ; 19 ; 20

Contre : 14, 15, 40

Sur : 10 ; 15 ; 40

Egale à : -

Contemporaine de : -

Antérieure à : 14 ; 19 ; 20

Postérieure à : 15 ; 40

Description : 4 assises ; sur le flanc de la baie centrale, un sillon vertical (lié au fonctionnement de la herse) a été ménagé. Sur la face arrière du piédroit, on observe deux limites de ravalement verticales séparées d'environ 85 cm (arrachement d'un mur).

Décor : imposte au sommet du piédroit qui n'a pas été retaillée, ni côté campagne, ni sur la face arrière.

Matériaux : calcaire oolithique

Interprétation : phase de construction ; le sommet de cette US sert de plan de naissance à la grande voûte orientale.

US : PAX 17

Edifice : PAX

Genre : construite

Structure : mur

Localisation : baie latérale occidentale

Sous : 22 ; 23 ; 38

Contre : 8 ; 18 ; 36 ; 38

Sur : 12 ; 18 ; 36 ; 38

Egale à : -

Contemporaine de : -

Antérieure à : 8 ; 22 ; 23 ; 36 ; 38

Postérieure à : 18

Description : 4 assises ; sur le flanc de la baie centrale, un sillon vertical (lié au fonctionnement de la herse) a été ménagé ; en façade, une limite verticale correspondant à la zone de contact avec la tour de flanquement (disparue). Sur la face arrière du piédroit, on observe deux limites de ravalement verticales séparées d'environ 85 cm (arrachement d'un mur) ; deux agrafes métalliques (XIX^{ème} siècle)

relie les blocs deux à deux sur la face arrière.

Décor : imposte au sommet du piédroit qui a été retaillée

Matériaux : calcaire oolithique

Interprétation : phase de construction ; le sommet de cette US sert de plan de naissance à la grande voûte occidentale.

US : PAX 18

Edifice : PAX

Genre : construite

Structure : arc clavé

Localisation : baie latérale occidentale

Sous : 17

Contre : 17

Sur : 12 ; 13 ; 41

Egale à : -

Contemporaine de : -

Antérieure à : 17 ; 41

Postérieure à : 12 ; 13

Description : 9 claveaux ; arc en berceau ; la face arrière de cette US est visible du fait de la disparition de la voûte du passage occidental ; une limite verticale correspondant à la zone de contact avec la tour de flanquement (disparue)

Décor : archivoltte extradossée à trois bandes

Matériaux : calcaire oolithique

Interprétation : phase de construction

US : PAX 19

Edifice : PAX

Genre : construite

Structure : mur

Localisation : côté campagne, à droite du grand arc clavé oriental, entre son imposte et l'architrave

Sous : 14 ; 25

Contre : 14 ; 20

Sur : 16 ; 20

Egale à : -

Contemporaine de : -

Antérieure à : 14 ; 24 ; 25

Postérieure à : 16 ; 20

Description : 6 assises ; leur interruption présente un profil en escalier ; à trois endroits ponctuels, la face de parement a éclaté

Décor : aucun
Matériaux : calcaire oolithique
Interprétation : phase de construction

US : PAX 20

Edifice : PAX
Genre : construite
Structure : voûte clavée
Localisation : partie supérieure du 1^{er} niveau, côté oriental, visible sur la façade comme sur la face arrière
Sous : 14 ; 19 ; 21 ; 25 ; 39
Contre : 14 ; 19 ; 21 ; 22 ; 39 ; 45
Sur : 11 ; 16
Egale à : -
Contemporaine de : 22
Antérieure à : 14 ; 19 ; 21 ; 24 ; 39 ; 45
Postérieure à : 11 ; 16
Description : voûte en berceau constituée de 15 assises de claveaux ; laquelle sert de couverture au passage central oriental ; deux sillons ont été pratiqués dans ses flancs pour permettre la circulation de la herse. Sur les parois internes de la saignée verticale pratiquée pour que la herse puisse s'escamoter, on observe des stries verticales serrées et des lignes horizontales ondulées.
Décor : archivolté extradossée à trois bandes
Matériaux : calcaire oolithique
Interprétation : phase de construction

US : PAX 21

Edifice : PAX
Genre : construite
Structure : mur
Localisation : entre les extradossés des baies centrales, côté campagne
Sous : 25
Contre : 20 ; 22
Sur : 20 ; 22 ; 45
Egale à : -
Contemporaine de : -
Antérieure à : 25 ; 45
Postérieure à : 20 ; 22
Description : 4 assises
Décor : aucun décor
Matériaux : calcaire oolithique
Interprétation : phase de construction

US : PAX 22

Edifice : PAX
Genre : construite
Structure : voûte clavée
Localisation : partie supérieure du 1^{er} niveau, côté occidental, visible sur la façade comme sur la face arrière
Sous : 21 ; 23 ; 24 ; 25 ; 38 ; 39 ; 42
Contre : 20 ; 21 ; 23 ; 38 ; 39 ; 42 ; 45
Sur : 11 ; 17
Egale à : -
Contemporaine de : 20
Antérieure à : 21 ; 23 ; 24 ; 25 ; 38 ; 39 ; 42 ; 45
Postérieure à : 11 ; 17
Description : voûte en berceau constituée de 15 assises de claveaux ; voûte en berceau qui sert de couverture au passage central occidental ; deux sillons ont été pratiqués dans ses flancs pour permettre la circulation de la herse. Sur les parois internes de la saignée verticale pratiquée pour que la herse puisse s'escamoter, on observe des stries verticales serrées et des lignes horizontales ondulées.
Décor : archivolté extradossée à trois bandes
Matériaux : calcaire oolithique
Interprétation : phase de construction

US : PAX 23

Edifice : PAX
Genre : construite
Structure : mur
Localisation : côté campagne, à gauche du grand arc clavé occidental, entre son imposte et l'architrave
Sous : 25
Contre : 8 ; 22 ; 38
Sur : 8 ; 17 ; 22
Egale à : -
Contemporaine de : -
Antérieure à : 8 ; 25 ; 38
Postérieure à : 17 ; 22
Description : 6 assises ; une limite verticale correspondant à la zone de contact avec la tour de flanquement (disparue) ; la face de parement de l'un des blocs situés immédiatement sous l'architrave a éclaté

(gel ?). Sur le revers de la façade, ces assises ne sont pas ravalées, comportent des traces d'outils et ne forment pas une surface plane.

Décor : aucun décor

Matériaux : calcaire oolithique

Interprétation : phase de construction

US : PAX 24

Edifice : PAX

Genre : construite

Structure : plateforme

Localisation : au-dessus des trois baies cintrées les plus à l'est

Sous : -

Contre : 25

Sur : 14 ; 22 ; 38 ; 39 ; 42

Egale à : -

Contemporaine de : -

Antérieure à : -

Postérieure à : 14 ; 22 ; 38 ; 39 ; 42

Description : une assise de bloc qui tient lieu de bordure délimitant les quatre côtés de la plateforme ; le sol de la plateforme est constitué d'un petit appareil de moellons quadrangulaires qui créent des pentes afin de collecter les eaux pluviales et les évacuer dans des tuyaux disposés dans les sillons de herse.

Décor : aucun décor

Matériaux : blocs de petit module

Interprétation : phase de restauration liée aux travaux de 1901-1904

US : PAX 25

Edifice : PAX

Genre : construite

Structure : mur / entablement

Localisation : au-dessus des trois baies les plus à l'ouest, entre l'extrados des grandes baies et la base des piédroits soutenant les 7 arcades

Sous : 26 ; 27 ; 28 ; 29 ; 30 ; 31 ; 32 ; 33

Contre : 24 ; 53

Sur : 19 ; 20 ; 21 ; 22 ; 23

Egale à : -

Contemporaine de : -

Antérieure à : 26 ; 27 ; 28 ; 29 ; 30 ; 31 ; 32 ; 33 ; 53

Postérieure à : 19 ; 20 ; 21 ; 22 ; 23

Description : 4 assises dont les 3 plus basses constituent l'entablement intermédiaire ; une limite verticale correspondant à la zone de contact avec la tour de flanquement (disparue). La frise est lisse mais, sur le revers de la façade, on observe un bloc prévu pour l'architrave qui a été retourné afin de servir dans la frise. La corniche n'est saillante qu'en façade. Sur le revers de la façade, ces assises ne sont pas ravalées, comportent des traces d'outils et ne forment pas une surface plane. Des agrafes métalliques lient les blocs d'une assise à l'autre sur le flanc occidental. Sur le revers de la façade, à l'aplomb du piédroit PSA-28, on observe une zone ravalée qui pourrait correspondre à un aménagement lié au système de manœuvre des herses. D'une manière générale, on observe sur le revers à la fois des stries verticales serrées et des lignes horizontales ondulées qui ont été causées par le frottement des herses.

Décor : L'architrave est composée de 3 bandeaux, d'un talon et d'un listel. La corniche comporte notamment des modillons ornés ainsi que des motifs de fleurons dans les caissons de ses soffites.

Matériaux : calcaire oolithique

Interprétation : phase de construction

US : PAX 26

Edifice : PAX

Genre : construite

Structure : piédroit

Localisation : galerie supérieure

Sous : 34

Contre : -

Sur : 25

Egale à : -

Contemporaine de : 27 ; 28 ; 29 ; 30 ; 31 ; 32 ; 33

Antérieure à : 34

Postérieure à : 25

Description : composé de 5 blocs empilés les uns sur les autres (le piédroit est constitué d'un seul bloc de largeur et de profondeur)

Décor : sur les blocs est sculpté un pilastre cannelé Les pilastres sont rudentés

jusqu'au premier tiers puis cannelés. Les impostes taillées sur le plus haut des cinq blocs sont en légère saillie par rapport au pilastre. Ses quatre faces sont visibles.
Matériaux : calcaire oolithique
Interprétation : phase de construction

US : PAX 27

Edifice : PAX

Genre : construite

Structure : piédroit

Localisation : galerie supérieure

Sous : 34

Contre : -

Sur : 25

Egale à : -

Contemporaine de : 26 ; 28 ; 29 ; 30 ; 31 ; 32 ; 33

Antérieure à : 34

Postérieure à : 25

Description : composé de 5 blocs empilés les uns sur les autres (le piédroit est constitué d'un seul bloc de largeur et de profondeur)

Décor : sur les blocs est sculpté un pilastre cannelé Les pilastres sont rudentés jusqu'au premier tiers puis cannelés. Les impostes taillées sur le plus haut des cinq blocs sont en légère saillie par rapport au pilastre. Ses quatre faces sont visibles.

Matériaux : calcaire oolithique

Interprétation : phase de construction

US : PAX 28

Edifice : PAX

Genre : construite

Structure : piédroit

Localisation : galerie supérieure

Sous : 34

Contre : -

Sur : 25

Egale à : -

Contemporaine de : 26 ; 27 ; 29 ; 30 ; 31 ; 32 ; 33

Antérieure à : 34

Postérieure à : 25

Description : composé de 5 blocs empilés les uns sur les autres (le piédroit est constitué d'un seul bloc de largeur et de profondeur)

Décor : sur les blocs est sculpté un pilastre cannelé Les pilastres sont rudentés jusqu'au premier tiers puis cannelés. Les impostes taillées sur le plus haut des cinq blocs sont en légère saillie par rapport au pilastre. Ses quatre faces sont visibles.

Matériaux : calcaire oolithique

Interprétation : phase de construction

US : PAX 29

Edifice : PAX

Genre : construite

Structure : piédroit

Localisation : galerie supérieure

Sous : 34

Contre : -

Sur : 25

Egale à : -

Contemporaine de : 26 ; 27 ; 28 ; 30 ; 31 ; 32 ; 33

Antérieure à : 34

Postérieure à : 25

Description : composé de 5 blocs empilés les uns sur les autres (le piédroit est constitué d'un seul bloc de largeur et de profondeur)

Décor : sur les blocs est sculpté un pilastre cannelé Les pilastres sont rudentés jusqu'au premier tiers puis cannelés. Les impostes taillées sur le plus haut des cinq blocs sont en légère saillie par rapport au pilastre. Ses quatre faces sont visibles.

Matériaux : calcaire oolithique

Interprétation : phase de construction

US : PAX 30

Edifice : PAX

Genre : construite

Structure : piédroit

Localisation : galerie supérieure

Sous : 34

Contre : -

Sur : 25

Egale à : -

Contemporaine de : 26 ; 27 ; 28 ; 29 ; 31 ; 32 ; 33

Antérieure à : 34

Postérieure à : 25

Description : composé de 5 blocs empilés les uns sur les autres (le piédroit est

constitué d'un seul bloc de largeur et de profondeur)

Décor : sur les blocs est sculpté un pilastre cannelé Les pilastres sont rudentés jusqu'au premier tiers puis cannelés. Les impostes taillées sur le plus haut des cinq blocs sont en légère saillie par rapport au pilastre. Ses quatre faces sont visibles.

Matériaux : calcaire oolithique

Interprétation : phase de construction

US : PAX 31

Edifice : PAX

Genre : construite

Structure : piédroit

Localisation : galerie supérieure

Sous : 34

Contre : -

Sur : 25

Egale à : -

Contemporaine de : 26 ; 27 ; 28 ; 29 ; 30 ; 32 ; 33

Antérieure à : 34

Postérieure à : 25

Description : composé de 5 blocs empilés les uns sur les autres (le piédroit est constitué d'un seul bloc de largeur et de profondeur)

Décor : sur les blocs est sculpté un pilastre cannelé Les pilastres sont rudentés jusqu'au premier tiers puis cannelés. Les impostes taillées sur le plus haut des cinq blocs sont en légère saillie par rapport au pilastre. Ses quatre faces sont visibles.

Matériaux : calcaire oolithique

Interprétation : phase de construction

US : PAX 32

Edifice : PAX

Genre : construite

Structure : piédroit

Localisation : galerie supérieure

Sous : 34

Contre : -

Sur : 25

Egale à : -

Contemporaine de : 26 ; 27 ; 28 ; 29 ; 30 ; 31 ; 33

Antérieure à : 34

Postérieure à : 25

Description : composé de 5 blocs empilés les uns sur les autres (le piédroit est constitué d'un seul bloc de largeur et de profondeur)

Décor : sur les blocs est sculpté un pilastre cannelé Les pilastres sont rudentés jusqu'au premier tiers puis cannelés. Les impostes taillées sur le plus haut des cinq blocs sont en légère saillie par rapport au pilastre. Ses quatre faces sont visibles.

Matériaux : calcaire oolithique

Interprétation : phase de construction

US : PAX 33

Edifice : PAX

Genre : construite

Structure : piédroit

Localisation : galerie supérieure

Sous : 34

Contre : -

Sur : 25

Egale à : -

Contemporaine de : 26 ; 27 ; 28 ; 29 ; 30 ; 31 ; 32

Antérieure à : 34

Postérieure à : 25

Description : composé de 5 blocs empilés les uns sur les autres (le piédroit est constitué d'un seul bloc de largeur et de profondeur) ; une limite verticale correspondant à la zone de contact avec la tour de flanquement (disparue). Des agrafes métalliques lient les blocs d'une assise à l'autre sur le flanc occidental.

Décor : sur les blocs est sculpté un pilastre cannelé Les pilastres sont rudentés jusqu'au premier tiers puis cannelés. Les impostes taillées sur le plus haut des cinq blocs sont en légère saillie par rapport au pilastre. Ses quatre faces sont visibles.

Matériaux : calcaire oolithique

Interprétation : phase de construction

US : PAX 34

Edifice : PAX

Genre : construite

Structure : système de clavage

Localisation : sommet des arcades de la galerie supérieure de la façade campagne,

entre les piédroits et l'entablement sommital
Sous : 35
Contre : -
Sur : 26 ; 27 ; 28 ; 29 ; 30 ; 31 ; 32 ; 33
Egale à : -
Contemporaine de : -
Antérieure à : 35
Postérieure à : 26 ; 27 ; 28 ; 29 ; 30 ; 31 ; 32 ; 33
Description : système de clavage constitué d'un unique claveau tenant lieu de clé de voûte et de deux sommiers. Chaque sommier est donc commun à deux arcades et supporte le chapiteau de pilastre. Les blocs des chapiteaux sont des parpaings de 52 cm de haut. Des agrafes métalliques lient les blocs d'une assise à l'autre sur le flanc occidental.
Décor : les huit chapiteaux ne sont pas tous strictement identiques, le chapiteau le plus occidental est de taille réduite (en raison de la présence de la tour de flanquement) ; les 3 chapiteaux les plus orientaux présentent un motif dentelé sur la demi-feuille du calice tournée vers le centre du chapiteau ; archivoltas extradossées en façade. Au revers de la façade, les deux blocs de chapiteaux les plus à l'ouest ont été laissés bruts de taille tandis que les six autres ont été sommairement épannelés ; les archivoltas des arcades n'ont qu'un bandeau, les pilastres sont lisses. Des deux côtés de la façade, les impostes des arcades débordent et recouvrent le corps du pilastre.

Matériaux : calcaire oolithique
Interprétation : phase de construction

US : PAX 35

Edifice : PAX
Genre : construite
Structure : mur
Localisation : partie sommitale de la façade campagne
Sous : -
Contre : -
Sur : 34
Egale à : -
Contemporaine de : -

Antérieure à : -
Postérieure à : 34
Description : entablement sommital composé d'une architrave, d'une frise lisse et d'une corniche. La corniche n'est aujourd'hui plus composée que de trois blocs qui sont saillants côté campagne. Des agrafes métalliques lient les blocs d'une assise à l'autre sur le flanc occidental.
Décor : architrave à trois bandes ; corniche modillonnaire (8) avec des motifs de fleurons dans les caissons
Matériaux : calcaire oolithique
Interprétation : phase de construction

US : PAX 36

Edifice : PAX
Genre : construite
Structure : claveaux
Localisation : piédroit situé entre la baie latérale et la baie centrale occidentales ; sur la face arrière du corps campagne
Sous : 17 ; 38
Contre : 17
Sur : 12
Egale à : -
Contemporaine de : -
Antérieure à : 38
Postérieure à : 12 ; 17
Description : un sommier et un claveau ordinaire ; la restauration est lisible
Décor : aucun décor
Matériaux : calcaire oolithique
Interprétation : une phase de restauration (travaux de 1875) ; lisibilité de la restauration (couleur du matériau et absence de décor)

US : PAX 37

Edifice : PAX
Genre : construite
Structure : contrefort assurant la transition entre les blocs du piédroit le plus oriental de la porte et le bâti voisin
Localisation : extrémité orientale de la façade ville
Sous : 14
Contre : 9 ; 40
Sur : sol ; 40
Egale à : -

Contemporaine de : -
Antérieure à : 14
Postérieure à : 9 ; 40
Description : 10 blocs quadrangulaires superposés
Décor : aucun décor
Matériaux : calcaire oolithique (?)
Interprétation : fonction de soutènement, appartient à une phase de restauration

US : PAX 38

Edifice : PAX
Genre : construite
Structure : massif assisé
Localisation : partie supérieure occidentale de la façade côté ville, couvre toute la profondeur de la porte jusqu'au revers de la façade campagne
Sous : 24
Contre : 22 ; 23 ; 42
Sur : 17, 22, 42
Egale à : -
Contemporaine de : 14
Antérieure à : 24
Postérieure à : 17 ; 22 ; 23 ; 42
Description : massif en petit appareil de moellons assisés et maçonnés
Décor : aucun
Matériaux : granit de Couhard, quelques briques
Interprétation : ce massif appartient à une phase de restauration (travaux de 1901-1904) ; il recouvre et protège la moitié occidentale de l'extrados de la baie centrale occidentale.

US : PAX 39

Edifice : PAX
Genre : construite
Structure : mur
Localisation : entre les extrados des baies centrales, sur la face arrière
Sous : 24
Contre : 14 ; 20 ; 22
Sur : 20 ; 22
Egale à : -
Contemporaine de : -
Antérieure à : 14 ; 24
Postérieure à : 20 ; 22
Description : 4 assises (7 blocs au total)

Décor : aucun décor
Matériaux : calcaire oolithique
Interprétation : phase de construction

US : PAX 40

Edifice : PAX
Genre : construite
Structure : arc clavé
Localisation : face arrière de la baie latérale orientale
Sous : 14 ; 16 ; 37
Contre : 16 ; 37
Sur : 9 ; 10
Egale à : -
Contemporaine de : -
Antérieure à : 14 ; 16 ; 37
Postérieure à : 9 ; 10
Description : 9 claveaux ; arc en berceau dont certains claveaux avaient partiellement glissé avant la mise en place du contrefort 37. On observe une limite de ravalement verticale (arrachement d'un mur).
Décor : archivoltte extradossée à trois bandes
Matériaux : calcaire oolithique
Interprétation : phase de construction

US : PAX 41

Edifice : PAX
Genre : construite
Structure : mur
Localisation : sur le flanc occidental du piédroit séparant la baie centrale et la baie latérale occidentales
Sous : 18
Contre : 12
Sur : 12
Egale à : -
Contemporaine de :-
Antérieure à :-
Postérieure à : 12 ; 18
Description : 2 assises (6 blocs au total)
Décor : assise dont la partie supérieure est taillée comme imposte (moultures rectilignes)
Matériaux : calcaire oolithique (?)
Interprétation : phase de restauration (travaux de 1901-1904) ; des pierres

neuves pour remplacer des blocs antiques jugés trop abîmés

US : PAX 42

Edifice : PAX

Genre : construite

Structure : bloc

Localisation : sur la face arrière, immédiatement à gauche du sommet de l'extrados de la grande voûte occidentale

Sous : 38

Contre : 22 ; 38

Sur : 22

Egale à : -

Contemporaine de :-

Antérieure à : 38

Postérieure à : 22

Description : bloc fragmentaire dont le lit de pose ou la face de joint a été taillé de manière à s'adapter à l'extrados de la voûte.

Décor : aucun décor

Matériaux : calcaire oolithique

Interprétation : seul vestige visible du massif de culée occidental au niveau de la face arrière ; phase de construction

US : PAX 43

Edifice : PAX

Genre : construite

Structure : creusement

Localisation : façade du piédroit central

Creusé dans : 11

Egale à : -

Contemporaine de : -

Antérieure à : -

Postérieure à : 11

Description : cavité en forme de chevron (quasiment symétrique) en forme d'angle aigu dont la pointe est dirigée vers le sommet du piédroit

Interprétation : cavité ménagée pour permettre le logement de la toiture de la chapelle de Notre-Dame d'Arroux.

US : PAX 44

Edifice : PAX

Genre : construite

Structure : creusement

Localisation : façade du piédroit central

Creusé dans : 11

Egale à : -

Contemporaine de : 45 ; 46

Antérieure à : -

Postérieure à : 11

Description : cavité rectiligne oblique

Interprétation : cavité ménagée pour permettre le logement de la toiture de la chapelle de Notre-Dame d'Arroux.

US : PAX 45

Edifice : PAX

Genre : construite

Structure : creusement

Localisation : façade du piédroit central

Creusé dans : 20 ; 22

Egale à : -

Contemporaine de : 44 ; 46

Antérieure à : -

Postérieure à : 20 ; 22

Description : cavité de petite taille

Interprétation : cavité ménagée pour permettre le logement du pignon de la toiture de la chapelle de Notre-Dame d'Arroux.

US : PAX 46

Edifice : PAX

Genre : construite

Structure : creusement

Localisation : façade du piédroit central

Creusé dans : 11

Egale à : -

Contemporaine de : 44 ; 45

Antérieure à : -

Postérieure à : 11

Description : cavité rectiligne oblique

Interprétation : cavité ménagée pour permettre le logement de la toiture de la chapelle de Notre-Dame d'Arroux.

US : PAX 47

Edifice : PAX

Genre : construite

Structure : creusement

Localisation : façade du piédroit central

Creusé dans : 11

Egale à : -

Contemporaine de : -

Antérieure à : -

Postérieure à : 11

Description : cavité rectangulaire bien plus haute que large située au centre du piédroit central juste en-dessous de la pointe du chevron formé par PAX-43.

Interprétation : structure liée à l'édification de la chapelle de Notre-Dame d'Arroux.

US : PAX 48

Edifice : PAX

Genre : construite

Structure : creusement

Localisation : façade et flanc oriental du piédroit central

Creusé dans : 11

Egale à : -

Contemporaine de : 49

Antérieure à : -

Postérieure à : 11

Description : cavité rectangulaire en façade qui se prolonge le long du flanc du piédroit jusqu'au sillons de herse.

Interprétation : structure liée à l'édification de la chapelle de Notre-Dame d'Arroux.

US : PAX 49

Edifice : PAX

Genre : construite

Structure : creusement

Localisation : façade et flanc occidental du piédroit central

Creusé dans : 11

Egale à : -

Contemporaine de : 48

Antérieure à : -

Postérieure à : 11

Description : cavité rectangulaire en façade qui se prolonge le long du flanc du piédroit jusqu'au sillons de herse.

Interprétation : structure liée à l'édification de la chapelle de Notre-Dame d'Arroux.

US : PAX 50

Edifice : PAX

Genre : construite

Structure : creusement

Localisation : façade du piédroit central

Creusé dans : 11

Egale à : -

Contemporaine de : -

Antérieure à : -

Postérieure à : 11

Description : niche rectangulaire ménagée au centre du piédroit central ; une fixation métallique dans sa partie basse

Interprétation : structure liée à l'édification de la chapelle de Notre-Dame d'Arroux ; niche destinée à abriter la statue cultuelle de la Vierge.

US : PAX 51

Edifice : PAX

Genre : construite

Structure : creusement

Localisation : façade du piédroit central

Creusé dans : 11

Egale à : -

Contemporaine de : -

Antérieure à : -

Postérieure à : 11

Description : cavité rectangulaire bien plus haute que large, de petite taille, située à gauche de la niche centrale

Interprétation : structure liée à l'édification de la chapelle de Notre-Dame d'Arroux.

US : PAX 52

Edifice : PAX

Genre : construite

Structure : creusement

Localisation : façade du piédroit central

Creusé dans : 11

Egale à : -

Contemporaine de : -

Antérieure à : -

Postérieure à : 11

Description : cavité rectangulaire bien plus haute que large, de petite taille, située à droite de la niche centrale

Interprétation : structure liée à l'édification de la chapelle de Notre-Dame d'Arroux.

US : PAX 53

Edifice : PAX

Genre : construite

Structure : creusement

Localisation : revers du pan de galerie supérieure de la façade côté campagne, à cheval sur la face arrière de l'architrave et

de la frise lisse de l'entablement intermédiaire
Creusé dans : 25
Egale à : -
Contemporaine de : -
Antérieure à : 25
Postérieure à : -
Description : cavité quadrangulaire plus haute que large, située à l'aplomb du sillon de herse ménagé sur le flanc oriental du piédroit séparant la baie latérale occidentale de la baie centrale voisine
Interprétation : cavité ayant accueilli un collecteur d'eaux pluviales en plomb ; phase de restauration liée aux travaux de 1901-1904.

US : PAX 54

Edifice : PAX
Genre : construite
Structure : creusement
Localisation : au niveau du piédroit central, à l'angle entre sa face arrière et son flanc oriental
Creusé dans : 11
Egale à : -
Contemporaine de :
Antérieure à :
Postérieure à :
Description : cavité rectangulaire de très petite taille
Interprétation : fixation supérieure d'un support d'éclairage public (2^{ème} état : support court)

US : PAX 55

Edifice : PAX
Genre : construite
Structure : creusement
Localisation : au niveau du piédroit central, à l'angle entre sa face arrière et son flanc oriental
Creusé dans : 11
Egale à : -
Contemporaine de :
Antérieure à :
Postérieure à :

Description : cavité rectangulaire de très petite taille liée à une grande saignée pratiquée dans le piédroit jusqu'au sol
Interprétation : fixation inférieure d'un support d'éclairage public et cavité permettant le passage d'un tuyau de gaz (?) (2^{ème} état : support court)

US : PAX 56

Edifice : PAX
Genre : construite
Structure : creusement
Localisation : au niveau du piédroit central, à l'angle entre sa face arrière et son flanc oriental
Creusé dans : 11
Egale à : -
Contemporaine de :
Antérieure à :
Postérieure à :
Description : cavité rectangulaire de très petite taille
Interprétation : fixation supérieure d'un support d'éclairage public (1^{er} état : support long)

US : PAX 57

Edifice : PAX
Genre : construite
Structure : creusement
Localisation : au niveau du piédroit central, à l'angle entre sa face arrière et son flanc oriental
Creusé dans : 11
Egale à : -
Contemporaine de :
Antérieure à :
Postérieure à :
Description : cavité rectangulaire de très petite taille
Interprétation : fixation inférieure d'un support d'éclairage public (1^{er} état : support long)

US : PAX 58

Edifice : PAX
Genre : construite
Structure : creusement
Localisation : façade du piédroit central
Creusé dans : 11

Egale à : -
Contemporaine de : -
Antérieure à : -
Postérieure à : 11
Description : cavité rectangulaire de petite taille située immédiatement au-dessus de la niche centrale
Interprétation : structure liée à l'édification de la chapelle de Notre-Dame d'Arroux.

US : PAX 59

Edifice : PAX
Genre : construite
Structure : creusement
Localisation : façade du piédroit oriental de la baie latérale orientale
Creusé dans : 9
Egale à : -
Contemporaine de : -
Antérieure à : -
Postérieure à : 9
Description : deux cavités quadrangulaires accolées l'une en-dessous de l'autre
Interprétation : ?

US : PAX 60

Edifice : PAX
Genre : construite
Structure : creusement
Localisation : sur la façade, au sommet du soubassement du piédroit central
Creusé dans : 5
Egale à : -
Contemporaine de : -
Antérieure à : -
Postérieure à : 5
Description : cavité au profil rectangulaire
Interprétation : structure liée à l'édification de la chapelle de Notre-Dame d'Arroux (support de l'autel ?).

Porte Saint-André (PSA)

US : PSA 1

Edifice : PSA
Genre : construite
Structure : piédroit
Localisation : face arrière, baie latérale sud
Sous : 2 ; 3
Contre : 3 ; 80
Sur : sol
Egale à : -
Contemporaine de : 3
Antérieure à : 80
Postérieure à : 2
Description : au moins deux assises de grand appareil ; à 58 cm de distance par rapport à la façade, les blocs présentent un retrait de 7 cm.
Décor : aucun décor
Matériaux : calcaire oolithique (?)
Interprétation : travaux de restauration
Viollet-le-Duc (1847-1849)

US : PSA 2

Edifice : PSA
Genre : construite
Structure : piédroit
Localisation : face arrière, baie latérale sud
Sous : 3 ; 4 ; 13 ; 82
Contre : 3 ; 80 ; 81
Sur : 1
Egale à : -
Contemporaine de : 7
Antérieure à : 3 ; 4 ; 13 ; 80 ; 81 ; 82
Postérieure à : -
Description : deux assises / blocs ; le bloc du bas présente une zone non ravalée, saillante de 4 cm et large de 5 cm, qui témoigne de l'emplacement de la tour de flanquement méridionale (disparue).
Décor : imposte à moulures linéaires sculptée sur la partie supérieure de l'assise supérieure
Matériaux : calcaire oolithique
Interprétation : phase de construction

US : PSA 3

Edifice : PSA

Genre : construite
Structure : contrefort
Localisation : contre le flanc sud de la porte
Sous : -
Contre : 1 ; 2 ; 13 ; 24 ; 28 ; 29 ; 30 ; 61 ; 62 ; 65 ; 66 ; 67 ; 73 ; 75
Sur : sol ; 1 ; 2 ; 75
Egale à : -
Contemporaine de : 1 ; 13 ; 24 ; 28 ; 29 ; 30 ; 61 ; 62 ; 65 ; 66 ; 67 ; 73
Antérieure à : -
Postérieure à : 75
Description : contrefort en petit appareil supposé s'élever à l'emplacement du mur de la tour de flanquement sud ; sa hauteur excède celle de la corniche sommitale ; sa paroi sud, soigneusement parementée, est percée par une ouverture cintrée au niveau de la galerie supérieure. De manière générale (à l'exception de l'entablement sommital), le petit appareil du contrefort est chaîné avec les blocs de la porte. Plusieurs pointes métalliques ont été installées sur les flancs est et ouest pour empêcher l'escalade. Cf. étude modulaire dans t. I, chapitre trois.
Décor : aucun décor
Matériaux : moellons de grès
Interprétation : travaux de restauration
Viollet-le-Duc (1847-1849) ; contrefort permettant de gérer les poussées occasionnées par les diverses baies de la porte et évitant ainsi qu'elles ne se concentrent sur le piédroit sud de la baie latérale sud.

US : PSA 4

Edifice : PSA
Genre : construite
Structure : arc clavé
Localisation : face arrière, baie latérale sud
Sous : 5 ; 13
Contre : 13 ; 82
Sur : 2
Egale à : 6

Contemporaine de : 6
Antérieure à : 5 ; 13 ; 82
Postérieure à : 2
Description : un sommier et un claveau ordinaire ; profondeur du sommier : 51 cm ; longueur du sommier : 63 cm. La première bande apparaît à 29,5 cm de l'intrados, la 2nde à 40,5 cm, la 3^{ème} à 47 cm. Chaque bande crée un ressaut de 2 cm. L'archivolte extradossée constitue une partie saillante de 5 cm environ.
Décor : archivolte extradossée à trois bandes très effacée sur le 2^{ème} claveau ; bonne conservation du décor sur le sommier en revanche.
Matériaux : calcaire oolithique
Interprétation : phase de construction

US : PSA 5

Edifice : PSA
Genre : construite
Structure : arc clavé
Localisation : face arrière, baie latérale sud
Sous : 13
Contre : 4 ; 6 ; 13 ; 82
Sur : 4
Egale à : -
Contemporaine de : -
Antérieure à : 13 ; 82
Postérieure à : 4 ; 6
Description : deux claveaux aux arêtes et au décor très nets
Décor : archivolte extradossée à trois bandes
Matériaux : calcaire oolithique (?)
Interprétation : travaux de restauration Viollet-le-Duc (1847-1849) ; des pierres neuves pour remplacer deux claveaux antiques

US : PSA 6

Edifice : PSA
Genre : construite
Structure : arc clavé
Localisation : face arrière, baie latérale sud
Sous : 8 ; 9 ; 11 ; 24
Contre : 5 ; 8 ; 9 ; 13 ; 82
Sur : 7
Egale à : 4
Contemporaine de : 4

Antérieure à : 5 ; 8 ; 9 ; 11 ; 13 ; 24 ; 82
Postérieure à : 7
Description : 5 claveaux dont un sommier à extradados vertical et une clé de voûte dont l'extradados est horizontal
Décor : archivolte extradossée à trois bandes
Matériaux : calcaire oolithique
Interprétation : phase de construction

US : PSA 7

Edifice : PSA
Genre : construite
Structure : piédroit
Localisation : piédroit situé entre la baie latérale et la baie centrale sud
Sous : 6 ; 8 ; 42 ; 72 ; 83
Contre : 74 ; 83
Sur : sol ; 74
Egale à : -
Contemporaine de : 2
Antérieure à : 6 ; 8 ; 42 ; 72 ; 74 ; 83
Postérieure à : -
Description : au moins quatre assises visibles sur les flancs des deux passages méridionaux, sur la façade et sur la face arrière. Nombreuses traces liées au dispositif de fermeture sur les flancs.
Décor : impostes à moulures linéaires
Matériaux : calcaire oolithique
Interprétation : phase de construction

US : PSA 8

Edifice : PSA
Genre : construite
Structure : mur
Localisation : entre la baie latérale sud et la baie centrale voisine, entre le plan de naissance de l'arc latéral et celui de l'arc central
Sous : 9 ; 10 ; 84
Contre : 6 ; 84
Sur : 6 ; 7
Egale à : -
Contemporaine de : -
Antérieure à : 9 ; 10 ; 84
Postérieure à : 6 ; 7
Description : 3 assises
Décor : imposte à moulures linéaires
Matériaux : calcaire oolithique

Interprétation : phase de construction

US : PSA 9

Edifice : PSA

Genre : construite

Structure : bloc

Localisation : entre le sommier méridional de la baie centrale sud et la clé de voûte de l'arc latéral sud (face arrière)

Sous : 11 ; 24

Contre : 6 ; 10

Sur : 6 ; 8

Egale à : -

Contemporaine de : 10

Antérieure à : 11 ; 24

Postérieure à : 6 ; 8

Description : un bloc de transition entre le sommier de l'arc central et la clé de voûte de l'arc latéral. Son lit de pose correspond au plan de naissance de l'arc central, son lit d'attente, à celui de l'extrados horizontal de l'arc latéral. La face de joint du bloc est taillée de manière à s'adapter à la courbure de l'extrados de l'arc latéral.

Décor : aucun décor

Matériaux : calcaire oolithique

Interprétation : phase de construction

US : PSA 10

Edifice : PSA

Genre : construite

Structure : arc clavé (x2)

Localisation : premier niveau de la face arrière de la porte

Sous : 11 ; 14 ; 21 ; 22 ; 88

Contre : 9 ; 11 ; 14 ; 20 ; 21 ; 84 ; 85 ; 88 ; 89 ; 91

Sur : 8 ; 12 ; 18

Egale à : -

Contemporaine de : 9 ; 20

Antérieure à : 11 ; 14 ; 21 ; 22 ; 84 ; 85 ; 88 ; 91

Postérieure à : 8 ; 12 ; 18

Description : deux arcs en berceau constitués chacun de 15 claveaux ; les clés de voûte ont un extrados horizontal constitué par trois claveaux ; les deux arcs partagent un sommier commun (au niveau du piédroit central). Les deux autres sommiers ont un extrados vertical.

Décor : archivoltas extradossées à trois bandes qui sont bûchées nettement au niveau de la partie centrale de chaque arc.

Matériaux : calcaire oolithique

Interprétation : phase de construction

US : PSA 11

Edifice : PSA

Genre : construite

Structure : mur

Localisation : sur la face arrière, à droite de l'extrados du grand arc méridional

Sous : 22 ; 24

Contre : 10 ; 24

Sur : 9 ; 10

Egale à : -

Contemporaine de : -

Antérieure à : 22 ; 24

Postérieure à : 9 ; 10

Description : 5 assises

Décor : aucun décor

Matériaux : calcaire oolithique

Interprétation : phase de construction

US : PSA 12

Edifice : PSA

Genre : construite

Structure : piédroit

Localisation : piédroit central

Sous : 10 ; 43 ; 44 ; 87 ; 91

Contre : 91

Sur : sol

Egale à : -

Contemporaine de : -

Antérieure à : 10 ; 43 ; 44 ; 87 ; 91

Postérieure à : -

Description : 8 assises. Nombreuses traces liées au dispositif de fermeture sur les flancs.

Décor : impostes à moulures linéaires ; les impostes s'interrompent au niveau des flancs du piédroit central (sous les passages) afin de ménager un logement pour les vantaux de bois.

Matériaux : calcaire oolithique

Interprétation : phase de construction

US : PSA 13

Edifice : PSA
 Genre : construite
 Structure : mur
 Localisation : entre l'extrados de l'arc latéral sud et le contrefort
 Sous : 24
 Contre : 4 ; 5 ; 6
 Sur : 2 ; 3
 Egale à : -
 Contemporaine de : 3
 Antérieure à : 24
 Postérieure à : 2 ; 4 ; 5 ; 6
 Description : 4 assises qui s'adaptent au profil courbe de l'extrados de l'arc voisin
 Décor : aucun décor
 Matériaux : calcaire oolithique (?)
 Interprétation : travaux de restauration
 Viollet-le-Duc (1847-1849)

US : PSA 14

Edifice : PSA
 Genre : construite
 Structure : mur
 Localisation : entre les extrados des deux arcs centraux, juste en-dessous de l'entablement intermédiaire
 Sous : 22
 Contre : 10
 Sur : 10
 Egale à : -
 Contemporaine de : -
 Antérieure à : 22
 Postérieure à : 10
 Description : 3 assises qui s'adaptent au profil courbe de l'extrados de chaque arc central
 Décor : aucun décor
 Matériaux : calcaire oolithique
 Interprétation : phase de construction

US : PSA 15

Edifice : PSA
 Genre : construite
 Structure : piédroit
 Localisation : entre la baie latérale nord et la baie centrale voisine
 Sous : 16 ; 18 ; 79 ; 90 ; 92
 Contre : 79 ; 90 ; 133
 Sur : sol ; 79 ; 90

Egale à : -

Contemporaine de : 17
 Antérieure à : 16 ; 18 ; 79 ; 90 ; 92 ; 133
 Postérieure à : -
 Description : 5 assises constituent ce piédroit qui est partiellement visible sur 6 faces (en raison de la présence de l'avant-corps). L'un des blocs de PSA-15 est englobé dans l'US PSA-79 (sur la paroi sud de la baie latérale nord). Nombreuses traces liées au dispositif de fermeture sur les flancs.
 Décor : impostes à moulures linéaires
 Matériaux : calcaire oolithique
 Interprétation : phase de construction

US : PSA 16

Edifice : PSA
 Genre : construite
 Structure : arc clavé
 Localisation : face arrière de la baie latérale nord
 Sous : 18 ; 19 ; 20 ; 21
 Contre : 18 ; 19 ; 20 ; 92
 Sur : 15 ; 17 ; 133
 Egale à : -
 Contemporaine de : -
 Antérieure à : 18 ; 19 ; 20 ; 21 ; 92 ; 133
 Postérieure à : 15 ; 17
 Description : 9 claveaux ; la clé de voûte présente un extrados horizontal.
 Décor : archivoltte extradossée à trois bandes
 Matériaux : calcaire oolithique
 Interprétation : phase de construction

US : PSA 17

Edifice : PSA
 Genre : construite
 Structure : piédroit
 Localisation : face arrière de la baie latérale nord
 Sous : 16 ; 19 ; 92
 Contre : 93 ; 94
 Sur : sol
 Egale à : -
 Contemporaine de : 15
 Antérieure à : 16 ; 19 ; 92 ; 93 ; 94
 Postérieure à : -
 Description : 5 assises

Décor : l'imposte est complètement effacée
Matériaux : calcaire oolithique
Interprétation : phase de construction

US : PSA 18

Edifice : PSA
Genre : construite
Structure : mur
Localisation : entre la baie latérale nord et la baie centrale voisine, entre le plan de naissance de l'arc latéral et celui de l'arc central
Sous : 10 ; 20 ; 44 ; 89
Contre : 16 ; 69
Sur : 15 ; 16 ; 69
Egale à : -
Contemporaine de : -
Antérieure à : 10 ; 20 ; 44 ; 89
Postérieure à : 15 ; 16 ; 69
Description : 3 assises s'adaptant au profil courbe de l'extrados de l'arc latéral
Décor : l'imposte est complètement effacée
Matériaux : calcaire oolithique
Interprétation : phase de construction

US : PSA 19

Edifice : PSA
Genre : construite
Structure : mur
Localisation : face arrière de la baie latérale nord
Sous : 21
Contre : 16
Sur : 16 ; 17
Egale à : -
Contemporaine de : -
Antérieure à : 21
Postérieure à : 16 ; 17
Description : 4 assises s'adaptant à l'extrados de l'arc latéral nord
Décor : aucun décor
Matériaux : calcaire oolithique
Interprétation : phase de construction

US : PSA 20

Edifice : PSA
Genre : construite
Structure : bloc

Localisation : entre le sommier nord de la baie centrale nord et la clé de voûte de l'arc latéral nord (face arrière)

Sous : 21
Contre : 10 ; 16
Sur : 16 ; 18
Egale à : -
Contemporaine de : 10
Antérieure à : 21
Postérieure à : 16 ; 18
Description : un bloc de transition entre le sommier de l'arc central et la clé de voûte de l'arc latéral. Son lit de pose correspond au plan de naissance de l'arc central, son lit d'attente, à celui de l'extrados horizontal de l'arc latéral. La face de joint du bloc est taillée de manière à s'adapter à la courbure de l'extrados de l'arc latéral.
Décor : aucun décor
Matériaux : calcaire oolithique
Interprétation : phase de construction

US : PSA 21

Edifice : PSA
Genre : construite
Structure : mur
Localisation : entre l'extrados de l'arc central nord et la tour de flanquement
Sous : 22
Contre : 10
Sur : 10 ; 16 ; 19 ; 20
Egale à : -
Contemporaine de : -
Antérieure à : 22
Postérieure à : 10 ; 16 ; 19 ; 20
Description : 6 assises
Décor : aucun décor
Matériaux : calcaire oolithique
Interprétation : phase de construction

US : PSA 22

Edifice : PSA
Genre : construite
Structure : mur / entablement
Localisation : sommet du premier niveau de la porte
Sous : 23 ; 24
Contre : 24
Sur : 10 ; 11 ; 21
Egale à : -

Contemporaine de : -
Antérieure à : 23 ; 24
Postérieure à : 10 ; 11 ; 21
Description : 3 assises correspondant à l'architrave, à la frise lisse et à la corniche
Décor : architrave à trois bandes, corniche modillonnaire à moulures linéaires
Matériaux : calcaire oolithique
Interprétation : phase de réfection antique

US : PSA 23

Edifice : PSA
Genre : construite
Structure : mur
Localisation : assise immédiatement au-dessus de l'entablement intermédiaire (face arrière)
Sous : 31 ; 32 ; 33 ; 34 ; 35 ; 36 ; 37 ; 38 ; 39 ; 105 ; 106
Contre : 24
Sur : 22
Egale à : -
Contemporaine de : -
Antérieure à : 31 ; 32 ; 33 ; 34 ; 35 ; 36 ; 37 ; 38 ; 39 ; 105 ; 106
Postérieure à : 22
Description : une seule assise de blocs en grand appareil servant de support aux différents piliers de la galerie
Décor : aucun décor
Matériaux : grès arkose
Interprétation : phase de construction

US : PSA 24

Edifice : PSA
Genre : construite
Structure : mur
Localisation : sur la partie de la face arrière en contact avec le contrefort
Sous : 27 ; 28 ; 105
Contre : 11 ; 22 ; 23
Sur : 6 ; 9 ; 13
Egale à : -
Contemporaine de : -
Antérieure à : 27 ; 28 ; 105
Postérieure à : 6 ; 9 ; 11 ; 13 ; 22 ; 23
Description : 9 assises dont trois forment l'entablement intermédiaire
Décor : architrave à trois bandes, corniche modillonnaire à moulures linéaires

Matériaux : calcaire oolithique (?)
Interprétation : travaux de restauration
Viollet-le-Duc (1847-1849)

US : PSA 25

Edifice : PSA
Genre : construite
Structure : voûte
Localisation : intérieur de la galerie supérieure
Sous : -
Contre : 31 ; 32 ; 33 ; 34 ; 35 ; 36 ; 37 ; 38 ; 39 ; 40 ; 50 ; 51 ; 52 ; 53 ; 54 ; 55 ; 56 ; 57 ; 58 ; 59 ; 105
Sur : 105 ?
Egale à : -
Contemporaine de : 105
Antérieure à : -
Postérieure à : 31 ; 32 ; 33 ; 34 ; 35 ; 36 ; 37 ; 38 ; 39 ; 40 ; 50 ; 51 ; 52 ; 53 ; 54 ; 55 ; 56 ; 57 ; 58 ; 59
Description : ensemble composé de piliers en petit appareil doublant chaque pilier en grand appareil antique et d'une voûte transversale tenant lieu de couverture à la galerie
Décor : aucun décor
Matériaux : ?
Interprétation : doublement et voûte de la galerie intérieure par Viollet-le-Duc (1847-1849)

US : PSA 26

Edifice : PSA
Genre : construite
Structure : corniche
Localisation : sommet de l'avant-corps septentrional (façade)
Sous : toiture
Contre : 68 ; 96
Sur : 60
Egale à : 67 ; 97 ; 99
Contemporaine de : 67 ; 97 ; 99
Antérieure à : 96
Postérieure à : 60 ; 68
Description : deux blocs de corniche
Décor : corniche modillonnaire avec moulures linéaires
Matériaux : calcaire oolithique (?)

Interprétation : travaux de restauration
Viollet-le-Duc (1847-1849)

US : PSA 27

Edifice : PSA
Genre : construite
Structure : piédroit
Localisation : face arrière de la galerie supérieure
Sous : 29
Contre : 105
Sur : 24
Egale à : -
Contemporaine de : 28 ; 105
Antérieure à : 29
Postérieure à : 24
Description : 6 blocs ; la largeur du pilier correspond à celle d'un bloc ; la base du pilastre porte à faux
Décor : base de pilastre avec tore inférieur ; deux impostes de part et d'autre du corps du pilastre
Matériaux : calcaire oolithique (?)
Interprétation : travaux de restauration
Viollet-le-Duc (1847-1849)

US : PSA 28

Edifice : PSA
Genre : construite
Structure : piédroit
Localisation : face arrière de la galerie supérieure
Sous : 29
Contre : 3 ; 105
Sur : 24
Egale à : -
Contemporaine de : 3 ; 27 ; 105
Antérieure à : 29
Postérieure à : 24
Description : 6 blocs ; la largeur du pilier correspond à celle d'un bloc ; la base du pilastre porte à faux
Décor : base de pilastre avec tore inférieur ; une imposte à gauche du corps du pilastre
Matériaux : calcaire oolithique (?)
Interprétation : travaux de restauration
Viollet-le-Duc (1847-1849)

US : PSA 29

Edifice : PSA
Genre : construite
Structure : système de clavage
Localisation : sommet des arcades de la galerie supérieure de la face arrière, entre les piédroits et l'entablement sommital
Sous : 30
Contre : 3 ; 40
Sur : 27 ; 28 ; 40
Egale à : -
Contemporaine de : 3
Antérieure à : 30
Postérieure à : 27 ; 28 ; 40
Description : système de clavage constitué d'un unique claveau tenant lieu de clé de voûte et de deux sommiers. Un sommier est donc commun à deux arcades et supporte le chapiteau de pilastre – sauf en ce qui concerne le dernier pilier en contact avec le contrefort.
Décor : archivoltas extradossées ; deux chapiteaux, l'un est entier, l'autre est un chapiteau d'angle ; la taille des chapiteaux est épurée, ils ne présentent que la forme de deux volutes (absence de cannelures, de godrons, d'oves, de perles et pirouettes...)
Matériaux : calcaire oolithique (?)
Interprétation : travaux de restauration
Viollet-le-Duc (1847-1849)

US : PSA 30

Edifice : PSA
Genre : construite
Structure : mur / entablement
Localisation : face arrière de la galerie supérieure, partie sommitale
Sous : toiture
Contre : 3 ; 41 ; 102
Sur : 29 ; 40 ; 41
Egale à : 103 ; 104
Contemporaine de : 3 ; 103 ; 104
Antérieure à : 102
Postérieure à : 29 ; 10 ; 41
Description : 3 assises formant l'entablement sommital, une architrave, une frise lisse et une corniche saillante
Décor : architrave à deux bandes, corniche modillonnaire à moulures linéaires
Matériaux : calcaire oolithique (?)

Interprétation : travaux de restauration
Viollet-le-Duc (1847-1849)

US : PSA 31

Edifice : PSA
Genre : construite
Structure : piédroit
Localisation : face arrière de la galerie supérieure
Sous : 40
Contre : 105
Sur : 23
Egale à : -
Contemporaine de : 32 ; 33 ; 34 ; 35 ; 36 ; 37 ; 38 ; 39
Antérieure à : 40 ; 105
Postérieure à : 23
Description : 5 blocs ; la largeur du pilier correspond à celle d'un bloc
Décor : la base de pilastre avec tore inférieur est complètement effacée ; une imposte à droite du corps du pilastre
Matériaux : grès arkose
Interprétation : phase de réfection antique

US : PSA 32

Edifice : PSA
Genre : construite
Structure : piédroit
Localisation : face arrière de la galerie supérieure
Sous : 40
Contre : 105
Sur : 23
Egale à : -
Contemporaine de : 31 ; 33 ; 34 ; 35 ; 36 ; 37 ; 38 ; 39
Antérieure à : 40 ; 105
Postérieure à : 23
Description : 5 blocs ; la largeur du pilier correspond à celle d'un bloc
Décor : la base de pilastre avec tore inférieur est complètement effacée ; deux impostes de part et d'autre du corps du pilastre
Matériaux : grès arkose
Interprétation : phase de réfection antique

US : PSA 33

Edifice : PSA

Genre : construite
Structure : piédroit
Localisation : face arrière de la galerie supérieure
Sous : 40
Contre : 105
Sur : 23
Egale à : -
Contemporaine de : 31 ; 32 ; 34 ; 35 ; 36 ; 37 ; 38 ; 39
Antérieure à : 40 ; 105
Postérieure à : 23
Description : 5 blocs ; la largeur du pilier correspond à celle d'un bloc ; la base du pilastre porte à faux
Décor : base de pilastre avec tore inférieur ; deux impostes de part et d'autre du corps du pilastre
Matériaux : grès arkose
Interprétation : phase de réfection antique

US : PSA 34

Edifice : PSA
Genre : construite
Structure : piédroit
Localisation : face arrière de la galerie supérieure
Sous : 40
Contre : 105
Sur : 23
Egale à : -
Contemporaine de : 31 ; 32 ; 33 ; 35 ; 36 ; 37 ; 38 ; 39
Antérieure à : 40 ; 105
Postérieure à : 23
Description : 5 blocs ; la largeur du pilier correspond à celle d'un bloc ; la base du pilastre porte à faux
Décor : base de pilastre avec tore inférieur ; deux impostes de part et d'autre du corps du pilastre
Matériaux : grès arkose
Interprétation : phase de réfection antique

US : PSA 35

Edifice : PSA
Genre : construite
Structure : piédroit
Localisation : face arrière de la galerie supérieure

Sous : 40
Contre : 105
Sur : 23
Egale à : -
Contemporaine de : 31 ; 32 ; 33 ; 34 ; 36 ;
37 ; 38 ; 39
Antérieure à : 40 ; 105
Postérieure à : 23
Description : 5 blocs ; la largeur du pilier
correspond à celle d'un bloc ; la base du
pilastre porte à faux
Décor : base de pilastre avec tore
inférieur ; deux impostes de part et d'autre
du corps du pilastre
Matériaux : grès arkose
Interprétation : phase de réfection antique

US : PSA 36

Edifice : PSA
Genre : construite
Structure : piédroit
Localisation : face arrière de la galerie
supérieure
Sous : 40
Contre : 105
Sur : 23
Egale à : -
Contemporaine de : 31 ; 32 ; 33 ; 34 ; 35 ;
37 ; 38 ; 39
Antérieure à : 40 ; 105
Postérieure à : 23
Description : 5 blocs ; la largeur du pilier
correspond à celle d'un bloc ; la base du
pilastre porte à faux
Décor : base de pilastre avec tore
inférieur ; deux impostes de part et d'autre
du corps du pilastre
Matériaux : grès arkose
Interprétation : phase de réfection antique

US : PSA 37

Edifice : PSA
Genre : construite
Structure : piédroit
Localisation : face arrière de la galerie
supérieure
Sous : 40
Contre : 105
Sur : 23
Egale à : -

Contemporaine de : 31 ; 32 ; 33 ; 34 ; 35 ;
36 ; 38 ; 39
Antérieure à : 40 ; 105
Postérieure à : 23
Description : 6 blocs ; la largeur du pilier
correspond à celle d'un bloc ; la base du
pilastre porte à faux
Décor : base de pilastre avec tore
inférieur ; deux impostes de part et d'autre
du corps du pilastre
Matériaux : grès arkose
Interprétation : phase de réfection antique

US : PSA 38

Edifice : PSA
Genre : construite
Structure : piédroit
Localisation : face arrière de la galerie
supérieure
Sous : 40
Contre : 105
Sur : 23
Egale à : -
Contemporaine de : 31 ; 32 ; 33 ; 34 ; 35 ;
36 ; 37 ; 39
Antérieure à : 40 ; 105
Postérieure à : 23
Description : 5 blocs ; la largeur du pilier
correspond à celle d'un bloc ; la base du
pilastre porte à faux
Décor : base de pilastre avec tore
inférieur ; deux impostes de part et d'autre
du corps du pilastre
Interprétation : phase de réfection antique

US : PSA 39

Edifice : PSA
Genre : construite
Structure : piédroit
Localisation : face arrière de la galerie
supérieure
Sous : 40
Contre : 105
Sur : 23 ; 24
Egale à : -
Contemporaine de : 31 ; 32 ; 33 ; 34 ; 35 ;
36 ; 37 ; 38
Antérieure à : 24 ; 40 ; 105
Postérieure à : 23

Description : 6 blocs ; la largeur du pilier correspond à celle d'un bloc ; la base du pilastre porte à faux
Décor : base de pilastre avec tore inférieur ; deux impostes de part et d'autre du corps du pilastre
Matériaux : grès arkose
Interprétation : phase de réfection antique

US : PSA 40

Edifice : PSA
Genre : construite
Structure : système de clavage
Localisation : face arrière de la galerie supérieure, sommet des arcades
Sous : 29 ; 30 ; 41
Contre : 29
Sur : 31 ; 32 ; 33 ; 34 ; 35 ; 36 ; 37 ; 38 ; 39
Egale à : -
Contemporaine de : -
Antérieure à : 29 ; 30 ; 41
Postérieure à : 31 ; 32 ; 33 ; 34 ; 35 ; 36 ; 37 ; 38 ; 39
Description : système de clavage (2 assises) constitué d'un unique claveau tenant lieu de clé de voûte et de deux sommiers. Chaque sommier est donc commun à deux arcades (à l'exception du pilier situé à l'extrémité nord de la galerie) et supporte un chapiteau de pilastre.
Décor : archivoltas extradossées ; les chapiteaux de pilastres présentent notamment deux volutes, trois oves et une rangée de perles et pirouettes. Pour une description plus approfondie, cf. t. I, chapitre trois ; le décor n'est plus visible dans la partie nord de la galerie.
Matériaux : grès arkose
Interprétation : phase de réfection antique

US : PSA 41

Edifice : PSA
Genre : construite
Structure : mur / entablement
Localisation : face arrière de la galerie supérieure
Sous : 30 ; 101 ; 102 ; 103 ; 104
Contre : 30
Sur : 40
Egale à : -

Contemporaine de : -
Antérieure à : 30 ; 101 ; 102 ; 103 ; 104
Postérieure à : 40

Description : 2 assises correspondant à l'architrave et la frise lisse (entablement sommital)
Décor : architrave à deux bandes ; le décor n'est plus visible dans la partie nord de la galerie.
Matériaux : grès arkose
Interprétation : phase de réfection antique

US : PSA 42

Edifice : PSA
Genre : construite
Structure : mur
Localisation : façade côté campagne, entre la baie latérale sud et la baie centrale voisine
Sous : 43 ; 63
Contre : 72 ; 84
Sur : 7
Egale à : -
Contemporaine de : -
Antérieure à : 43 ; 63 ; 84
Postérieure à : 7
Description : 3 assises s'adaptant au sud au profil courbe de l'extrados de l'arc latéral et créant un décrochement lié à la présence de l'avant-corps latéral sud
Décor : imposte à moulures linéaires
Matériaux : calcaire oolithique
Interprétation : phase de construction

US : PSA 43

Edifice : PSA
Genre : construite
Structure : arc clavé
Localisation : façade, grand arc méridional
Sous : 45 ; 46 ; 48 ; 85
Contre : 44 ; 45 ; 46 ; 63 ; 84 ; 85 ; 87
Sur : 12 ; 42
Egale à : -
Contemporaine de : 44 ; 63
Antérieure à : 45 ; 46 ; 48 ; 84 ; 85 ; 87
Postérieure à : 12 ; 42
Description : arc en berceau constitué de 13 claveaux ; les clés de voûte ont un extrados horizontal constitué par trois

claveaux ; les deux sommiers ont un extradossé vertical.

Décor : archivoltes extradossées à trois bandes

Matériaux : calcaire oolithique

Interprétation : phase de construction

US : PSA 44

Edifice : PSA

Genre : construite

Structure : arc clavé

Localisation : façade, grand arc septentrional

Sous : 46 ; 47 ; 48

Contre : 43 ; 46 ; 47 ; 88 ; 89 ; 91 ; 95

Sur : 12 ; 18 ; 89 ; 91

Egale à : -

Contemporaine de : 43 ; 95

Antérieure à : 46 ; 47 ; 48 ; 88 ; 89 ; 91

Postérieure à : 12 ; 18

Description : arc en berceau constitué de 13 claveaux ; les clés de voûte ont un extradossé horizontal constitué par trois claveaux ; les deux sommiers ont un extradossé vertical.

Décor : archivoltes extradossées à trois bandes

Matériaux : calcaire oolithique

Interprétation : phase de construction

US : PSA 45

Edifice : PSA

Genre : construite

Structure : mur

Localisation : en façade, à gauche de l'extrados du grand arc méridional et sur l'avant-corps méridional

Sous : 48 ; 61

Contre : 43 ; 61

Sur : 43 ; 63

Egale à : -

Contemporaine de : -

Antérieure à : 48 ; 61

Postérieure à : 43 ; 63

Description : 5 assises s'adaptant au nord au profil courbe de l'extrados du grand arc méridional et créant un décrochement lié à la présence de l'avant-corps latéral sud

Décor : aucun décor

Matériaux : calcaire oolithique

Interprétation : phase de construction

US : PSA 46

Edifice : PSA

Genre : construite

Structure : mur

Localisation : en façade, entre l'extrados des deux arcs centraux

Sous : 48

Contre : 43 ; 44

Sur : 43 ; 44

Egale à : -

Contemporaine de : -

Antérieure à : 48

Postérieure à : 43 ; 44

Description : 4 assises s'adaptant au profil courbe de l'extrados des deux arcs centraux

Décor : aucun décor

Matériaux : calcaire oolithique

Interprétation : phase de construction

US : PSA 47

Edifice : PSA

Genre : construite

Structure : mur

Localisation : en façade, à droite de l'extrados du grand arc septentrional et sur l'avant-corps nord jusqu'au contact avec la tour

Sous : 48

Contre : tour ; 44

Sur : 44 ; 69 ; 78 ; 95

Egale à : -

Contemporaine de : -

Antérieure à : 48

Postérieure à : 44 ; 69 ; 78 ; 95

Description : 4 assises de blocs de grand appareil s'adaptant au sud au profil courbe de l'extrados du grand arc septentrional et créant un décrochement lié à la présence de l'avant-corps latéral nord ; on observe en négatif, sur la façade de l'avant-corps, les traces laissées par un arc ogival

Décor : aucun décor

Matériaux : calcaire oolithique

Interprétation : phase de construction

US : PSA 48

Edifice : PSA

Genre : construite

Structure : mur

Localisation : partie sommitale du premier niveau en façade et première assise du second niveau

Sous : 49 ; 50 ; 51 ; 105

Contre : tour ; 49 ; 61

Sur : 43 ; 44 ; 45 ; 46 ; 47

Egale à : -

Contemporaine de : -

Antérieure à : 49 ; 50 ; 51 ; 61 ; 105

Postérieure à : 43 ; 44 ; 45 ; 46 ; 47

Description : 4 assises de blocs de grand appareil ; les trois plus basses constituent l'entablement intermédiaire avec son architrave, sa frise lisse et sa corniche saillante dont la conservation est moindre dans la partie nord de la façade ; les deux blocs de la quatrième assise appartiennent structurellement au deuxième niveau de la porte. Quelques centimètres avant le parement actuel de la tour, on observe une zone non ravalée témoignant de l'emplacement originel du parement de la tour de flanquement.

Décor : architrave à trois bandes ; corniche modillonnaire avec moulures linéaires ; le décor est continu entre le corps central, les flancs des avant-corps et la façade des avant-corps.

Matériaux : calcaire oolithique

Interprétation : phase de construction

US : PSA 49

Edifice : PSA

Genre : construite

Structure : mur

Localisation : en façade, assise immédiatement au-dessus de l'entablement intermédiaire

Sous : 52 ; 53 ; 54 ; 55 ; 56 ; 57 ; 58 ; 105

Contre : 48 ; 61

Sur : 48

Egale à : -

Contemporaine de : -

Antérieure à : 52 ; 53 ; 54 ; 55 ; 56 ; 57 ; 58 ; 61 ; 105

Postérieure à : 48

Description : une seule assise de blocs en grand appareil servant de support aux différents piliers de la galerie

Décor : aucun décor

Matériaux : grès arkose

Interprétation : phase de réfection antique

US : PSA 50

Edifice : PSA

Genre : construite

Structure : piédroit

Localisation : façade de la galerie supérieure

Sous : 59

Contre : tour, 105

Sur : 48

Egale à : -

Contemporaine de : 51 ; 52 ; 53 ; 54 ; 55 ; 56 ; 57 ; 58

Antérieure à : 59 ; 105

Postérieure à : 48

Description : 5 blocs ; la largeur du pilier correspond à celle d'un bloc ; la base du pilastre porte à faux

Décor : base de pilastre avec tore inférieur ; une imposte à gauche du corps du pilastre

Matériaux : grès arkose

Interprétation : phase de réfection antique

US : PSA 51

Edifice : PSA

Genre : construite

Structure : piédroit

Localisation : façade de la galerie supérieure

Sous : 59

Contre : 105

Sur : 48

Egale à : -

Contemporaine de : 50 ; 52 ; 53 ; 54 ; 55 ; 56 ; 57 ; 58

Antérieure à : 59 ; 105

Postérieure à : 48

Description : 6 blocs ; la largeur du pilier correspond à celle d'un bloc ; la base du pilastre porte à faux

Décor : base de pilastre avec tore inférieur ; deux impostes de part et d'autre du corps du pilastre

Matériaux : grès arkose
Interprétation : phase de réfection antique

US : PSA 52

Edifice : PSA
Genre : construite
Structure : piédroit
Localisation : façade de la galerie supérieure
Sous : 59
Contre : 105
Sur : 49
Egale à : -
Contemporaine de : 50 ; 51 ; 53 ; 54 ; 55 ; 56 ; 57 ; 58
Antérieure à : 59 ; 105
Postérieure à : 49
Description : 5 blocs ; la largeur du pilier correspond à celle d'un bloc ; la base du pilastre porte à faux ; le pilier crée un décrochement lié à la présence de l'avant-corps nord.
Décor : base de pilastre avec tore inférieur ; deux impostes de part et d'autre du corps du pilastre
Matériaux : grès arkose
Interprétation : phase de réfection antique

US : PSA 53

Edifice : PSA
Genre : construite
Structure : piédroit
Localisation : façade de la galerie supérieure
Sous : 59
Contre : 105
Sur : 49
Egale à : -
Contemporaine de : 50 ; 51 ; 52 ; 54 ; 55 ; 56 ; 57 ; 58
Antérieure à : 59 ; 105
Postérieure à : 49
Description : 5 blocs ; la largeur du pilier correspond à celle d'un bloc ; la base du pilastre porte à faux
Décor : base de pilastre avec tore inférieur ; deux impostes de part et d'autre du corps du pilastre
Matériaux : grès arkose
Interprétation : phase de réfection antique

US : PSA 54

Edifice : PSA
Genre : construite
Structure : piédroit
Localisation : façade de la galerie supérieure
Sous : 59
Contre : 105
Sur : 49
Egale à : -
Contemporaine de : 50 ; 51 ; 52 ; 53 ; 55 ; 56 ; 57 ; 58
Antérieure à : 59 ; 105
Postérieure à : 49
Description : 5 blocs ; la largeur du pilier correspond à celle d'un bloc ; la base du pilastre porte à faux
Décor : base de pilastre avec tore inférieur ; deux impostes de part et d'autre du corps du pilastre
Matériaux : grès arkose
Interprétation : phase de réfection antique

US : PSA 55

Edifice : PSA
Genre : construite
Structure : piédroit
Localisation : façade de la galerie supérieure
Sous : 59
Contre : 105
Sur : 49
Egale à : -
Contemporaine de : 50 ; 51 ; 52 ; 53 ; 54 ; 56 ; 57 ; 58
Antérieure à : 59 ; 105
Postérieure à : 49
Description : 5 blocs ; la largeur du pilier correspond à celle d'un bloc ; la base du pilastre porte à faux
Décor : base de pilastre avec tore inférieur ; deux impostes de part et d'autre du corps du pilastre
Matériaux : grès arkose
Interprétation : phase de réfection antique

US : PSA 56

Edifice : PSA

Genre : construite

Structure : piédroit

Localisation : façade de la galerie supérieure

Sous : 59

Contre : 105

Sur : 49

Egale à : -

Contemporaine de : 50 ; 51 ; 52 ; 53 ; 54 ; 55 ; 57 ; 58

Antérieure à : 59 ; 105

Postérieure à : 49

Description : 5 blocs ; la largeur du pilier correspond à celle d'un bloc ; la base du pilastre porte à faux

Décor : base de pilastre avec tore inférieur ; deux impostes de part et d'autre du corps du pilastre

Matériaux : grès arkose

Interprétation : phase de réfection antique

US : PSA 57

Edifice : PSA

Genre : construite

Structure : piédroit

Localisation : façade de la galerie supérieure

Sous : 59

Contre : 105

Sur : 49

Egale à : -

Contemporaine de : 50 ; 51 ; 52 ; 53 ; 54 ; 55 ; 56 ; 58

Antérieure à : 59 ; 105

Postérieure à : 49

Description : 5 blocs ; la largeur du pilier correspond à celle d'un bloc ; la base du pilastre porte à faux

Décor : base de pilastre avec tore inférieur ; deux impostes de part et d'autre du corps du pilastre

Matériaux : grès arkose

Interprétation : phase de réfection antique

US : PSA 58

Edifice : PSA

Genre : construite

Structure : piédroit

Localisation : façade de la galerie supérieure

Sous : 59

Contre : 105

Sur : 49

Egale à : -

Contemporaine de : 50 ; 51 ; 52 ; 53 ; 54 ; 55 ; 56 ; 57

Antérieure à : 59 ; 105

Postérieure à : 49

Description : 5 blocs ; la largeur du pilier correspond à celle d'un bloc ; la base du pilastre porte à faux ; le pilier crée un décrochement lié à la présence de l'avant-corps sud.

Décor : base de pilastre avec tore inférieur ; deux impostes de part et d'autre du corps du pilastre

Matériaux : grès arkose

Interprétation : phase de réfection antique

US : PSA 59

Edifice : PSA

Genre : construite

Structure : système de clavage

Localisation : façade de la galerie supérieure, sommet des arcades

Sous : 60 ; 66 ; 67

Contre : tour ; 66

Sur : 50 ; 51 ; 52 ; 53 ; 54 ; 55 ; 56 ; 57 ; 58

Egale à : -

Contemporaine de : -

Antérieure à : 60 ; 66 ; 67

Postérieure à : 50 ; 51 ; 52 ; 53 ; 54 ; 55 ; 56 ; 57 ; 58

Description : système de clavage (2 assises) constitué d'un unique claveau tenant lieu de clé de voûte et de deux sommiers. Chaque sommier est donc commun à deux arcades (à l'exception du pilier situé à l'extrémité nord de la galerie) et supporte un chapiteau de pilastre.

Décor : archivoltas extradossées ; les chapiteaux de pilastres présentent notamment deux volutes, trois oves et une rangée de perles et pirouettes. Pour une description plus approfondie, cf. t. I, chapitre trois.

Matériaux : grès arkose

Interprétation : phase de réfection antique

US : PSA 60

Edifice : PSA
 Genre : construite
 Structure : mur / entablement
 Localisation : façade de la galerie supérieure
 Sous : 26 ; 67 ; 68 ; 96 ; 97 ; 98 ; 99 ; 100
 Contre : tour ; 67
 Sur : 59
 Egale à : -
 Contemporaine de : -
 Antérieure à : 26 ; 67 ; 68 ; 96 ; 97 ; 98 ; 99 ; 100
 Postérieure à : 59
 Description : 2 assises correspondant à l'architrave et la frise lisse (entablement sommital) ; des agrafes métalliques lient ou ont lié les blocs d'une même assise deux à deux
 Décor : architrave à deux bandes
 Matériaux : grès arkose
 Interprétation : phase de réfection antique

US : PSA 61

Edifice : PSA
 Genre : construite
 Structure : mur
 Localisation : en façade, avant-corps méridional
 Sous : 64 ; 65 ; 105
 Contre : 3 ; 45 ; 48 ; 49
 Sur : 62 ; 63 ; 72
 Egale à : -
 Contemporaine de : 3
 Antérieure à : 64 ; 65 ; 105
 Postérieure à : 45 ; 48 ; 49 ; 62 ; 63 ; 72
 Description : 9 assises dont trois constituent l'entablement intermédiaire (architrave, frise lisse, corniche saillante)
 Décor : architrave à deux bandes, corniche modillonnaire à moulures linéaires
 Matériaux : calcaire oolithique (?)
 Interprétation : travaux de restauration
 Viollet-le-Duc (1847-1849)

US : PSA 62

Edifice : PSA
 Genre : construite
 Structure : mur

Localisation : en façade, avant-corps méridional

Sous : 61
 Contre : 3 ; 70 ; 71 ; 72
 Sur : 3 ; 70 ; 71 ; 75
 Egale à : -
 Contemporaine de : 3
 Antérieure à : 61
 Postérieure à : 70 ; 71 ; 72 ; 75
 Description : 4 assises de blocs en grand appareil qui s'adaptent au nord au profil courbe de l'extrados de l'arc latéral sud
 Décor : aucun décor
 Matériaux : calcaire oolithique (?)
 Interprétation : travaux de restauration
 Viollet-le-Duc (1847-1849)

US : PSA 63

Edifice : PSA
 Genre : construite
 Structure : bloc
 Localisation : entre le sommier sud de la baie centrale sud et la clé de voûte de l'arc latéral sud (façade)
 Sous : 45 ; 61
 Contre : 43 ; 72
 Sur : 42 ; 72
 Egale à : -
 Contemporaine de : 43
 Antérieure à : 45 ; 61
 Postérieure à : 42 ; 72
 Description : un bloc de transition entre le sommier de l'arc central et la clé de voûte de l'arc latéral. Son lit de pose correspond au plan de naissance de l'arc central, son lit d'attente, à celui de l'extrados horizontal de l'arc latéral. La face de joint du bloc est taillée de manière à s'adapter à la courbure de l'extrados de l'arc latéral.
 Décor : aucun décor
 Matériaux : calcaire oolithique
 Interprétation : phase de construction

US : PSA 64

Edifice : PSA
 Genre : construite
 Structure : piédroit
 Localisation : façade de la galerie supérieure
 Sous : 66

Contre : 105
Sur : 61
Egale à : -
Contemporaine de : 65 ; 105
Antérieure à : 66
Postérieure à : 61
Description : 5 blocs ; la largeur du pilier correspond à celle d'un bloc ; la base du pilastre porte à faux
Décor : base de pilastre avec tore inférieur ; deux impostes de part et d'autre du corps du pilastre
Matériaux : calcaire oolithique (?)
Interprétation : travaux de restauration
Viollet-le-Duc (1847-1849)

US : PSA 65

Edifice : PSA
Genre : construite
Structure : piédroit
Localisation : façade de la galerie supérieure
Sous : 66
Contre : 3 ; 105
Sur : 61
Egale à : -
Contemporaine de : 3 ; 64 ; 105
Antérieure à : 66
Postérieure à : 61
Description : 5 blocs ; la largeur du pilier correspond à celle d'un bloc ; la base du pilastre porte à faux
Décor : base de pilastre avec tore inférieur ; une imposte à droite du corps du pilastre
Matériaux :
Interprétation : travaux de restauration
Viollet-le-Duc (1847-1849)

US : PSA 66

Edifice : PSA
Genre : construite
Structure : système de clavage
Localisation : façade de la galerie supérieure, sommet des arcades
Sous : 67
Contre : 3 ; 59
Sur : 59 ; 64 ; 65
Egale à : -
Contemporaine de : 3

Antérieure à : 67
Postérieure à : 64 ; 65
Description : système de clavage constitué d'un unique claveau tenant lieu de clé de voûte et de deux sommiers. Un sommier est donc commun à deux arcades et supporte le chapiteau de pilastre – sauf en ce qui concerne le dernier pilier en contact avec le contrefort.
Décor : archivoltas extradossées à deux bandes ; deux chapiteaux, l'un est entier, l'autre est un chapiteau d'angle ; la taille des chapiteaux est épurée, ils ne présentent que la forme de deux volutes (absence de cannelures, de godrons, d'oves, de perles et pirouettes...)
Matériaux : calcaire oolithique (?)
Interprétation : travaux de restauration
Viollet-le-Duc (1847-1849)

US : PSA 67

Edifice : PSA
Genre : construite
Structure : mur / entablement
Localisation : sommet de l'avant-corps méridional
Sous : toiture
Contre : 3 ; 60 ; 100
Sur : 59 ; 60 ; 66
Egale à : 26 ; 97 ; 99
Contemporaine de : 3 ; 26 ; 97 ; 99
Antérieure à : 100
Postérieure à : 59 ; 60 ; 66
Description : 3 assises constituant l'entablement sommital (architrave, frise lisse et corniche saillante)
Décor : architrave à deux bandes ; corniche modillonnaire à moulures linéaires
Matériaux : calcaire oolithique (?)
Interprétation : travaux de restauration
Viollet-le-Duc (1847-1849)

US : PSA 68

Edifice : PSA
Genre : construite
Structure : bloc
Localisation : sommet de la porte côté campagne, à l'angle entre le corps central et le flanc de l'avant-corps nord
Sous : toiture

Contre : 26 ; 97

Sur : 60

Egale à : -

Contemporaine de : -

Antérieure à : 26 ; 97

Postérieure à : 60

Description : unique bloc antique de la corniche sommitale qui soit aujourd'hui en place (Viollet-le-Duc en avait laissé 5 autres, non contigus à celui-ci) ; ce bloc forme un angle.

Décor : corniche modillonnaire à moulures linéaires

Matériaux : grès arkose

Interprétation : phase de réfection antique

US : PSA 69

Edifice : PSA

Genre : construite

Structure : arc clavé

Localisation : en façade, avant-corps septentrional

Sous : 18 ; 47 ; 78 ; 95

Contre : 18 ; 78 ; 92 ; 95

Sur : 15 ; 76 ; 77

Egale à : -

Contemporaine de : -

Antérieure à : 18 ; 47 ; 77 ; 78 ; 95

Postérieure à : 15 ; 76

Description : 9 claveaux ; la clé de voûte présente un extradados horizontal et le sommier sud, un extradados vertical qui correspond à l'arête sud de l'avant-corps.

Décor : archivoltte extradossée à trois bandes

Matériaux : calcaire oolithique

Interprétation : phase de construction

US : PSA 70

Edifice : PSA

Genre : construite

Structure : arc clavé

Localisation : en façade, avant-corps méridional

Sous : 62 ; 71

Contre : 62 ; 71 ; 82

Sur : 75

Egale à : 72

Contemporaine de : 72

Antérieure à : 62 ; 71 ; 82

Postérieure à : 75

Description : 3 claveaux dont le sommier à extradados courbe

Décor : archivoltte extradossée à trois bandes

Matériaux : calcaire oolithique

Interprétation : phase de construction

US : PSA 71

Edifice : PSA

Genre : construite

Structure : arc clavé

Localisation : en façade, avant-corps méridional

Sous : 62

Contre : 62 ; 70 ; 72 ; 82

Sur : 70

Egale à : -

Contemporaine de : -

Antérieure à : 62 ; 82

Postérieure à : 70 ; 72

Description : un claveau au contact de la clé de voûte originelle

Décor : archivoltte extradossée à trois bandes

Matériaux : calcaire oolithique (?)

Interprétation : travaux de restauration

Viollet-le-Duc (1847-1849) ; une pierre neuve ayant remplacé un claveau antique (lisibilité de la restauration)

US : PSA 72

Edifice : PSA

Genre : construite

Structure : arc clavé

Localisation : en façade, avant-corps méridional

Sous : 42 ; 61 ; 63

Contre : 42 ; 62 ; 63 ; 71 ; 82

Sur : 7 ; 71

Egale à : 70

Contemporaine de : 70

Antérieure à : 42 ; 61 ; 62 ; 63 ; 71 ; 82

Postérieure à : 7

Description : 5 claveaux dont la clé de voûte à extradados horizontal et un sommier à extradados vertical correspondant à l'arête de l'avant-corps sud.

Décor : archivoltte extradossée à trois bandes

Matériaux : calcaire oolithique
Interprétation : phase de construction

US : PSA 73

Edifice : PSA
Genre : construite
Structure : piédroit
Localisation : piédroit sud de la baie latérale sud, côté campagne, au contact avec le contrefort
Sous : 75
Contre : 3 ; 80
Sur : sol
Egale à : -
Contemporaine de : -
Antérieure à : 80
Postérieure à : 75
Description : au moins un bloc de grand appareil ; netteté des arêtes
Décor : aucun décor
Matériaux : calcaire oolithique (?)
Interprétation : travaux de restauration
Viollet-le-Duc (1847-1849) ; intervention en sous-œuvre visant à remplacer un bloc antique par une pierre neuve

US : PSA 74

Edifice : PSA
Genre : construite
Structure : piédroit
Localisation : piédroit nord de l'avant-corps méridional, en façade
Sous : 7
Contre : 7
Sur : sol
Egale à : -
Contemporaine de : -
Antérieure à : -
Postérieure à : 7
Description : deux blocs de grand appareil (le second est exactement au niveau du sol) ; netteté des arêtes ; visible sur 3 côtés (paroi nord de la baie latérale sud, façade de l'avant-corps, flanc nord de l'avant-corps).
Décor : aucun décor
Matériaux : calcaire oolithique (?)
Interprétation : travaux de restauration
Viollet-le-Duc (1847-1849) ; intervention

en sous-œuvre visant à remplacer un bloc antique par une pierre neuve

US : PSA 75

Edifice : PSA
Genre : construite
Structure : piédroit
Localisation : piédroit sud de l'avant-corps méridional, en façade, au contact avec le contrefort
Sous : 3 ; 62 ; 70 ; 82
Contre : 3 ; 80 ; 81
Sur : 73
Egale à : -
Contemporaine de : 7
Antérieure à : 3 ; 62 ; 70 ; 73 ; 80 ; 81 ; 82
Postérieure à : -
Description : 3 blocs qui, à l'intérieur du passage latéral, forment un retrait de 6,5 cm.
Décor : imposte à moulures linéaires
Matériaux : calcaire oolithique
Interprétation : phase de construction

US : PSA 76

Edifice : PSA
Genre : construite
Structure : piédroit
Localisation : piédroit nord de l'avant-corps septentrional, en façade, au contact avec la tour
Sous : 69 ; 77 ; 94
Contre : tour ; 77 ; 94
Sur : sol ; 94
Egale à : -
Contemporaine de : 15
Antérieure à : 69 ; 77 ; 94
Postérieure à : -
Description : au moins 5 blocs de grand appareil présentant un retrait de 9,5 cm à l'intérieur du passage latéral (à 58 cm de la façade).
Décor : impostes à moulures linéaires
Matériaux : calcaire oolithique
Interprétation : phase de construction

US : PSA 77

Edifice : PSA
Genre : construite
Structure : mur

Localisation : en façade, au contact avec la tour, sur le piédroit nord de la baie latérale nord

Sous : 69 ; 78

Contre : tour ; 76

Sur : 76

Egale à : -

Contemporaine de : -

Antérieure à : -

Postérieure à : 69 ; 76 ; 78 ; tour

Description : environ 8 assises irrégulières

Décor : aucun décor

Matériaux : blocs de moyen appareil et moellons de grand module ; il s'agit sans doute du bouchage d'un creusement antérieur dont les limites avaient été pratiquées de manière chanfreinée.

Interprétation : réparation d'époque indéterminée, sans doute liée à la présence d'une annexe de l'église Saint-André accolée à l'avant-corps nord de la porte.

US : PSA 78

Edifice : PSA

Genre : construite

Structure : mur

Localisation : en façade, avant-corps septentrional en contact avec la tour

Sous : 47

Contre : tour ; 69

Sur : 69 ; 77

Egale à : -

Contemporaine de : -

Antérieure à : 47 ; 77

Postérieure à : 69

Description : 4 assises qui s'adaptent au sud au profil courbe de l'extrados de l'arc latéral ; sur l'assise supérieure, on observe en négatif les traces laissées par un arc ogival.

Décor : aucun décor

Matériaux : calcaire oolithique

Interprétation : phase de construction

US : PSA 79

Edifice : PSA

Genre : construite

Structure : piédroit

Localisation : piédroit sud de l'avant-corps nord, en façade

Sous : 15 ; 93

Contre : 15

Sur : 15

Egale à : -

Contemporaine de : -

Antérieure à : 93

Postérieure à : 15

Description : 4 assises de blocs visibles sur 3 côtés : le flanc sud de l'avant-corps, la façade de l'avant-corps et le flanc sud du passage latéral nord. 17 blocs au total dont la majorité sont visibles sur le flanc du passage latéral. Un bloc de l'US PSA-15 est entièrement englobé par les blocs de PSA-79 (deuxième assise en partant du sol). La paroi nord de cette US présente un léger retrait 58 cm après la façade.

Décor : aucun décor

Matériaux : calcaire oolithique (?)

Interprétation : travaux de restauration Viollet-le-Duc (1847-1849) ; intervention en sous-œuvre visant à substituer des pierres neuves aux blocs antiques abîmés

US : PSA 80

Edifice : PSA

Genre : construite

Structure : mur

Localisation : paroi sud de la baie latérale sud

Sous : 81

Contre : 1 ; 2 ; 73 ; 75

Sur : sol

Egale à : -

Contemporaine de : -

Antérieure à : 81

Postérieure à : 1 ; 2 ; 73 ; 75

Description : 22 assises visibles d'un petit appareil de moellons assisés, maçonnés et taillés de manière homogène ; *opus vittatum* ; 1,95 m de hauteur par rapport au sol ; longueur maximale de 3,33 m, longueur minimale de 2,97 m ; présence d'un clou entre la 2^{ème} et la 3^{ème} assise en partant du haut ; hauteur moyenne des moellons : 8,86 cm.

Décor :

Matériaux : grès jaune (de couleur grise au niveau du parement)

Interprétation : travaux de restauration
Viollet-le-Duc (1847-1849) ; ce mur en
petit appareil remplace un mur antique en
grand appareil (déjà disparu à l'époque de
Viollet-le-Duc).

US : PSA 81

Edifice : PSA
Genre : construite
Structure : assise
Localisation : paroi sud de la baie latérale
sud
Sous : 82
Contre : 2 ; 75
Sur : 80
Egale à : -
Contemporaine de : -
Antérieure à : 82
Postérieure à : 2 ; 75 ; 80
Description : assise composée de 4 blocs
(69 cm, 82 cm, 68,5 cm et 79,5 cm de long
d'est en ouest x 28 cm de haut)
Décor : imposte à moulures linéaires
Matériaux : calcaire oolithique (?)
Interprétation : travaux de restauration
Viollet-le-Duc (1847-1849) ; lisibilité de la
restauration (couleur claire des blocs et
netteté de la taille)

US : PSA 82

Edifice : PSA
Genre : construite
Structure : voûte
Localisation : couverture de la baie latérale
sud
Sous : -
Contre : 4 ; 5 ; 6 ; 70 ; 71 ; 72
Sur : 2 ; 7 ; 75 ; 81 ; 83
Egale à : -
Contemporaine de : -
Antérieure à : -
Postérieure à : 2 ; 4 ; 5 ; 6 ; 7 ; 70 ; 71 ;
72 ; 75 ; 81 ; 83
Description : 31 assises de petit appareil ;
moellons rectangulaires allongés ; la voûte
s'adapte au profil des claveaux neufs
ajoutés par Viollet-le-Duc qui ont la
particularité de présenter un retrait de
quelques centimètres sur leur face arrière.

Multiples graffitis et inscriptions : *Léger,*
R.M (2x), Le 10 Juin 1916 [ou 1976]

Décor : aucun décor

Matériaux : grès jaune

Interprétation : travaux de restauration
Viollet-le-Duc (1847-1849)

US : PSA 83

Edifice : PSA
Genre : construite
Structure : bloc
Localisation : paroi nord de la baie latérale
sud
Sous : 82
Contre : 7
Sur : 7
Egale à : -
Contemporaine de : -
Antérieure à : 82
Postérieure à : 7
Description : un bloc de petite taille : 26,5
cm de haut x 73,5 cm de long ; ce bloc
correspond à la moitié de la hauteur de
l'assise au sein de laquelle il a été intégré
Décor : imposte à moulures linéaires
Matériaux : calcaire oolithique (?)
Interprétation : travaux de restauration
Viollet-le-Duc (1847-1849) ; lisibilité de la
restauration ; une pierre neuve pour
remplacer ponctuellement l'imposte qui
était abîmée.

US : PSA 84

Edifice : PSA
Genre : construite
Structure : mur
Localisation : paroi sud de la baie centrale
sud
Sous : 85
Contre : 8 ; 10 ; 42 ; 43
Sur : 7 ; 8 ; 42
Egale à : -
Contemporaine de : -
Antérieure à : 85
Postérieure à : 7 ; 8 ; 10 ; 42 ; 43
Description : 4 assises (8 blocs au total)
présentant de multiples traces de
piquetage ; l'une de ces assises est située
au-dessus du plan de naissance des arcs,
les trois autres, en-dessous.

Décor : aucun décor
Matériaux : calcaire oolithique (?)
Interprétation : travaux de restauration
Viollet-le-Duc (1847-1849)

US : PSA 85

Edifice : PSA
Genre : construite
Structure : voûte
Localisation : couverture de la baie centrale sud
Sous : -
Contre : 10 ; 43
Sur : 10 ; 43 ; 84 ; 87
Egale à : -
Contemporaine de : -
Antérieure à : -
Postérieure à : 10 ; 43 ; 84 ; 87
Description : 53 d'assises d'un petit appareil maçonné type *opus vittatum* ; les assises situées à proximité de la clé de voûte sont moins larges que celles situées au niveau des départs de la voûte.
Décor : aucun décor
Matériaux : grès jaune
Interprétation : travaux de restauration
Viollet-le-Duc (1847-1849)

US : PSA 86

Edifice : PSA
Genre : construite
Structure : mur
Localisation : paroi sud de la baie centrale sud, au niveau du sol
Sous : 7
Contre : 7
Sur : sol
Egale à : -
Contemporaine de : -
Antérieure à : -
Postérieure à : 7
Description : au moins 3 assises de briques (14 cm de hauteur) sur lesquelles reposent jusqu'à 6 assises de petit appareil de moellons de taille et de couleur diverses ; hauteur maximale de 87 cm x longueur maximale de 119 cm
Décor : aucun décor
Matériaux : brique, grès, granit

Interprétation : réparation en sous-œuvre d'époque indéterminée correspondant plus ou moins à la taille d'un bloc de grand appareil

US : PSA 87

Edifice : PSA
Genre : construite
Structure : mur
Localisation : paroi nord de la baie centrale sud
Sous : 85
Contre : 10 ; 12 ; 43
Sur : 12
Egale à : -
Contemporaine de : -
Antérieure à : 85
Postérieure à : 10 ; 12 ; 43
Description : 2 assises situées de part et d'autre du plan de naissance des arcs : la plus haute compte 2 blocs qui s'insèrent entre les deux sommiers des arcs clavés, la plus basse n'en possède qu'un.
Décor : aucun décor
Matériaux : calcaire oolithique (?)
Interprétation : travaux de restauration
Viollet-le-Duc (1847-1849) ; lisibilité de la restauration

US : PSA 88

Edifice : PSA
Genre : construite
Structure : voûte
Localisation : couverture de la baie centrale nord
Sous : -
Contre : 10 ; 44
Sur : 10 ; 89 ; 91
Egale à : -
Contemporaine de : -
Antérieure à : -
Postérieure à : 10 ; 44 ; 89 ; 91
Description : 54 assises de petit appareil ; moellons de forme rectangulaire allongée
Décor : aucun décor ; le contact entre l'arc tourné vers la ville et la voûte est beaucoup moins rectiligne que celui entre la voûte et l'arc de la façade côté campagne.
Matériaux : grès jaune

Interprétation : travaux de restauration
Viollet-le-Duc (1847-1849)

US : PSA 89

Edifice : PSA
Genre : construite
Structure : mur
Localisation : paroi nord de la baie centrale nord
Sous : 88
Contre : 10 ; 18 ; 44
Sur : 48
Egale à : -
Contemporaine de : -
Antérieure à : 89
Postérieure à : 10 ; 18 ; 44
Description : deux assises (2 x 2 blocs) situées de part et d'autre du plan de naissance des arcs
Décor : aucun décor
Matériaux : calcaire oolithique (?)
Interprétation : travaux de restauration
Viollet-le-Duc (1847-1849) ; lisibilité de la restauration (couleur claire des blocs et netteté de leurs arêtes)

US : PSA 90

Edifice : PSA
Genre : construite
Structure : mur
Localisation : paroi nord de la baie centrale nord
Sous : 15
Contre : 15
Sur : 15
Egale à : -
Contemporaine de : -
Antérieure à : -
Postérieure à : 15
Description : 10 cailloux et / ou moellons de petit module ; hauteur maximale de 34 cm x longueur maximale de 80 cm.
Décor : aucun décor
Matériaux : grès jaune (?)
Interprétation : réparation d'époque indéterminée

US : PSA 91

Edifice : PSA
Genre : construite

Structure : mur

Localisation : paroi sud de la baie centrale nord

Sous : 44 ; 88

Contre : 10 ; 12 ; 44

Sur : 12

Egale à : -

Contemporaine de : -

Antérieure à : 88

Postérieure à : 10 ; 12 ; 44

Description : 4 assises de blocs de grand appareil (9 blocs au total) ; au moins deux blocs portent les traces de nombres (34 et 76 ?) – souvenirs probables du chantier de construction de Viollet-le-Duc. Une assise est située au-dessus du plan de naissance des arcs, les trois autres, en-dessous.

Décor : le bloc le plus à l'est de la 2^{ème} assise en partant du haut est, pour moitié, sculpté comme un bloc d'angle portant une imposte

Matériaux : calcaire oolithique (?)

Interprétation : travaux de restauration
Viollet-le-Duc (1847-1849) ; lisibilité de la restauration (netteté des arêtes des blocs)

US : PSA 92

Edifice : PSA

Genre : construite

Structure : voûte

Localisation : couverture de la baie latérale nord

Sous : -

Contre : 16 ; 69

Sur : 15 ; 17 ; 93 ; 133

Egale à : -

Contemporaine de : -

Antérieure à : -

Postérieure à : 15 ; 16 ; 17 ; 69 ; 93 ; 133

Description : 33 assises de claveaux ; longueur de la voûte mesurée au-dessus de l'imposte nord : 3,38 m ; le contact entre la voûte et l'arc tourné vers la ville n'est pas rectiligne, il se fait dans une zone qui oscille de manière globalement linéaire de 3 à 4 cm.

Décor : aucun décor

Matériaux : grès jaune

Interprétation : travaux de restauration
Viollet-le-Duc (1847-1849)

US : PSA 93

Edifice : PSA

Genre : construite

Structure : assise

Localisation : paroi nord de la baie latérale nord (contre la tour de flanquement)

Sous : 92

Contre : 17 ; 76

Sur : 94

Egale à : -

Contemporaine de : -

Antérieure à : 92

Postérieure à : 17 ; 76 ; 94

Description : assise constituée de 6 blocs d'imposte ; 336 cm de longueur x 28 cm de hauteur ; longueur des blocs d'est en ouest : 53 cm, 58 cm, 58,5 cm, 60 cm, 55 cm et 48,5 cm. L'imposte est saillante de 18,5 cm par rapport au parement. Quelques traces d'outils sur la face de joint du bloc la plus occidentale (tourné vers la ville).

Décor : imposte à moulures linéaires

Matériaux : calcaire oolithique (?)

Interprétation : travaux de restauration

Viollet-le-Duc (1847-1849) ; lisibilité de la restauration

US : PSA 94

Edifice : PSA

Genre : construite

Structure : mur

Localisation : paroi nord de la baie latérale nord (au contact de la tour de flanquement)

Sous : 93

Contre : 17 ; 76

Sur : sol ; 17 ; 76

Egale à : -

Contemporaine de : -

Antérieure à :

Postérieure à :

Description : cf. étude modulaire présentée dans t. I, chapitre trois. 23 assises visibles sur 2,25 m de haut ; longueur maximale observable de 3,50 m (sous l'imposte) ; longueur minimale : 3,10 m (au niveau du sol) ; petit appareil de moellons quadrangulaires type *opus vittatum*

Décor :

Matériaux : grès jaune (de couleur grise au niveau du parement ; la couleur jaune réapparaît pour les moellons très érodés)
Interprétation : travaux de restauration
Viollet-le-Duc (1847-1849)

US : PSA 95

Edifice : PSA

Genre : construite

Structure :

Localisation : entre le sommier nord de la baie centrale nord et la clé de voûte de l'arc latéral nord (façade)

Sous : 47

Contre : 44 ; 69

Sur : 18 ; 69

Egale à :

Contemporaine de : 44

Antérieure à : 47

Postérieure à : 18 ; 69

Description : un bloc de transition entre le sommier de l'arc central et la clé de voûte de l'arc latéral. Son lit de pose correspond au plan de naissance de l'arc central, son lit d'attente, à celui de l'extrados horizontal de l'arc latéral. La face de joint du bloc est taillée de manière à s'adapter à la courbure de l'extrados de l'arc latéral. On observe en négatif, les traces laissées par le départ d'un arc ogival.

Décor : aucun décor

Matériaux : calcaire oolithique

Interprétation : phase de construction

US : PSA 96

Edifice : PSA

Genre : construite

Structure : corniche

Localisation : sommet de l'avant-corps nord, en façade

Sous : toiture

Contre : 26

Sur : 60

Egale à : -

Contemporaine de : 98 ; 100

Antérieure à : -

Postérieure à : 26 ; 60

Description : la corniche est en réalité constituée de deux assises de blocs, l'assise inférieure compte 4 blocs, l'assise

supérieure, 3. Cet ensemble de blocs possède 5 modillons.
Décor : corniche modillonnaire avec moulures linéaires
Matériaux : calcaire oolithique (?)
Interprétation : travaux de réfection de la toiture (1972-1976) ?

US : PSA 97

Edifice : PSA
Genre : construite
Structure : corniche
Localisation : sommet du 2^{ème} niveau de la porte, en façade
Sous : toiture
Contre : 68 ; 98
Sur : 60
Egale à : -
Contemporaine de : 26 ; 67 ; 99
Antérieure à : 98
Postérieure à : 60 ; 68
Description : 3 blocs comportant 15 modillons
Décor : corniche modillonnaire avec moulures linéaires
Matériaux : calcaire oolithique (?)
Interprétation : travaux de restauration
Viollet-le-Duc (1847-1849)

US : PSA 98

Edifice : PSA
Genre : construite
Structure : corniche
Localisation : sommet du 2^{ème} niveau de la porte, en façade
Sous : toiture
Contre : 97 ; 99
Sur : 60
Egale à : -
Contemporaine de : 96 ; 100
Antérieure à : -
Postérieure à : 60 ; 97 ; 99
Description : la corniche est en réalité constituée de deux assises de blocs, l'assise inférieure compte 3 blocs, l'assise supérieure, 3. Cet ensemble de blocs possède 5 modillons.
Décor : corniche modillonnaire avec moulures linéaires
Matériaux : calcaire oolithique (?)

Interprétation : travaux de réfection de la toiture (1972-1976) ?

US : PSA 99

Edifice : PSA
Genre : construite
Structure : corniche
Localisation : sommet du 2^{ème} niveau de la porte, en façade
Sous : toiture
Contre : 98 ; 100
Sur : 60
Egale à : -
Contemporaine de : 26 ; 67 ; 97
Antérieure à : 98 ; 100
Postérieure à : 60
Description : 1 bloc comportant 5 modillons
Décor : corniche modillonnaire avec moulures linéaires
Matériaux : calcaire oolithique (?)
Interprétation : travaux de restauration
Viollet-le-Duc (1847-1849)

US : PSA 100

Edifice : PSA
Genre : construite
Structure : corniche
Localisation : sommet du 2^{ème} niveau de la porte, en façade
Sous : toiture
Contre : 67 ; 99
Sur : 60
Egale à : -
Contemporaine de : 96 ; 98
Antérieure à : -
Postérieure à : 60 ; 67 ; 99
Description : la corniche est en réalité constituée de deux assises de blocs, l'assise inférieure compte 2 blocs, l'assise supérieure, 2. Cet ensemble de blocs possède 4 modillons.
Décor : corniche modillonnaire avec moulures linéaires
Matériaux : calcaire oolithique (?)
Interprétation : travaux de réfection de la toiture (1972-1976) ?

US : PSA 101

Edifice : PSA
Genre : construite
Structure : corniche
Localisation : sommet du 2^{ème} niveau de la porte, sur la face arrière
Sous : toiture
Contre : 103 ; 104
Sur : 41
Egale à : -
Contemporaine de : 102
Antérieure à : -
Postérieure à : 41 ; 103 ; 104
Description : la corniche est en réalité constituée de deux assises de blocs, l'assise inférieure compte 1 bloc, l'assise supérieure, 2. Cet ensemble de blocs possède 2 modillons.
Décor : corniche modillonnaire avec moulures linéaires
Matériaux : calcaire oolithique (?)
Interprétation : travaux de réfection de la toiture (1972-1976) ?

US : PSA 102

Edifice : PSA
Genre : construite
Structure : corniche
Localisation : sommet du 2^{ème} niveau de la porte, sur la face arrière
Sous : toiture
Contre : 30 ; 104
Sur : 41
Egale à : -
Contemporaine de : 101
Antérieure à : -
Postérieure à : 30 ; 41 ; 104
Description : la corniche est en réalité constituée de deux assises de blocs, l'assise inférieure compte 1 bloc, l'assise supérieure, 2. Cet ensemble de blocs possède 3 modillons.
Décor : corniche modillonnaire avec moulures linéaires
Matériaux : calcaire oolithique (?)
Interprétation : travaux de réfection de la toiture (1972-1976) ?

US : PSA 103

Edifice : PSA
Genre : construite
Structure : corniche
Localisation : sommet du 2^{ème} niveau de la porte, sur la face arrière
Sous : toiture
Contre : 101
Sur : 41
Egale à : -
Contemporaine de : 30 ; 104
Antérieure à : 101
Postérieure à : 41
Description : 1 bloc comprenant 4 modillons
Décor : corniche modillonnaire avec moulures linéaires
Matériaux : calcaire oolithique (?)
Interprétation : travaux de restauration Viollet-le-Duc (1847-1849)

US : PSA 104

Edifice : PSA
Genre : construite
Structure : corniche
Localisation : sommet du 2^{ème} niveau de la porte, sur la face arrière
Sous : toiture
Contre : 101 ; 102
Sur : 41
Egale à : -
Contemporaine de : 30 ; 103
Antérieure à : 101 ; 102
Postérieure à : 41
Description : 2 blocs comprenant 9 modillons
Décor : corniche modillonnaire avec moulures linéaires
Matériaux : calcaire oolithique (?)
Interprétation : travaux de restauration Viollet-le-Duc (1847-1849)

US : PSA 105

Edifice : PSA
Genre : construite
Structure : dallage
Localisation : niveau de circulation de la galerie supérieure
Sous : -

Contre : 25 ; 28 ; 27 ; 31 ; 32 ; 33 ; 34 ;
35 ; 36 ; 37 ; 38 ; 39 ; 50 ; 51 ; 52 ; 53 ;
54 ; 55 ; 56 ; 57 ; 58 ; 64 ; 65

Sur : 23 ; 49

Egale à : -

Contemporaine de : 25 ?

Antérieure à :

Postérieure à : 23 ; 31 ; 32 ; 33 ; 34 ; 35 ;
36 ; 37 ; 38 ; 39 ; 49 ; 50 ; 51 ; 52 ; 53 ;
54 ; 55 ; 56 ; 57 ; 58

Description : dallage

Décor : aucun décor

Matériaux : ?

Interprétation : travaux de restauration

Viollet-le-Duc (1847-1849)

US : PSA 106

Edifice : PSA

Genre : construite

Structure : mur

Localisation : face arrière, en-dessous de
l'arcade la plus septentrionale

Sous : 105

Contre : 23

Sur : 23

Egale à :

Contemporaine de : -

Antérieure à : 105 ?

Postérieure à : 23

Description : plusieurs moellons pris dans
du mortier

Décor : aucun décor

Matériaux : ?

Interprétation : réparation ponctuelle peut-
être liée aux travaux de restauration

Viollet-le-Duc (1847-1849)

US : PSA 107

Edifice : PSA

Genre : construite

Structure : creusement

Localisation : sur la face arrière, sous
l'architrave, à l'aplomb du piédroit entre la
baie latérale nord et la baie centrale voisine

Creusé dans : 21

Egale à : -

Contemporaine de : 109 ; 109

Antérieure à : -

Postérieure à : 21

Description : cavité évasée de forme
circulaire mais qui pourrait avoir eu un
profil rectangulaire au fond de la cavité ;
elle est située à la jonction de 3 blocs,
entre un joint de lit et un joint montant.
Interprétation : système d'accroche ou
système permettant le maintien d'un
système de fermeture ? Impossible de
savoir si cela relève de l'époque tardive, de
l'époque médiévale ou de l'époque
moderne précoce.

US : PSA 108

Edifice : PSA

Genre : construite

Structure : creusement

Localisation : sur la face arrière, sous
l'architrave, à l'aplomb du piédroit central
Creusé dans : 14

Egale à : -

Contemporaine de : 107 ; 109

Antérieure à : -

Postérieure à : 14

Description : cavité au profil plus haut que
large ; la partie basse semble adopter un
profil quadrangulaire ; elle est située sur un
joint de lit (le même que PSA-107 et PSA-
109).

Interprétation : système d'accroche ou
système permettant le maintien d'un
système de fermeture ? Impossible de
savoir si cela relève de l'époque tardive, de
l'époque médiévale ou de l'époque
moderne précoce.

US : PSA 109

Edifice : PSA

Genre : construite

Structure : creusement

Localisation : sur la face arrière, sous
l'architrave, à l'aplomb du piédroit entre la
baie latérale sud et la baie centrale voisine
Creusé dans : 11

Egale à : -

Contemporaine de : 107 ; 108

Antérieure à : -

Postérieure à : 11

Description : cavité évasée de forme
circulaire mais qui pourrait avoir eu un

profil rectangulaire au fond de la cavité ; elle est située à cheval sur un joint de lit.
Interprétation : système d'accroche ou système permettant le maintien d'un système de fermeture ? Impossible de savoir si cela relève de l'époque tardive, de l'époque médiévale ou de l'époque moderne précoce.

US : PSA 110

Edifice : PSA
Genre : construite
Structure : creusement
Localisation : sommier nord du grand arc septentrional, face arrière
Creusé dans : 10
Egale à : -
Contemporaine de : 111 ; 112 ; 113 ; 114 ; 115 ; 116 ; 117
Antérieure à : -
Postérieure à : 10
Description : cavité de petite taille de forme rectangulaire
Interprétation : cavité liée à un système de fermeture d'époque tardive ou médiévale

US : PSA 111

Edifice : PSA
Genre : construite
Structure : creusement
Localisation : sommier sud du grand arc septentrional, face arrière
Creusé dans : 10
Egale à : -
Contemporaine de : 110 ; 112 ; 113 ; 114 ; 115 ; 116 ; 117
Antérieure à : -
Postérieure à : 10
Description : cavité de petite taille de forme rectangulaire
Interprétation : cavité liée à un système de fermeture d'époque tardive ou médiévale

US : PSA 112

Edifice : PSA
Genre : construite
Structure : creusement
Localisation : sommier nord du grand arc méridional, face arrière
Creusé dans : 10

Egale à : -
Contemporaine de : 110 ; 111 ; 113 ; 114 ; 115 ; 116 ; 117
Antérieure à : -
Postérieure à : 10
Description : cavité de petite taille de forme rectangulaire
Interprétation : cavité liée à un système de fermeture d'époque tardive ou médiévale

US : PSA 113

Edifice : PSA
Genre : construite
Structure : creusement
Localisation : sommier sud du grand arc méridional, face arrière
Creusé dans : 10
Egale à : -
Contemporaine de : 110 ; 111 ; 112 ; 114 ; 115 ; 116 ; 117
Antérieure à : -
Postérieure à : 10
Description : cavité de petite taille de forme rectangulaire
Interprétation : cavité liée à un système de fermeture d'époque tardive ou médiévale

US : PSA 114

Edifice : PSA
Genre : construite
Structure : creusement
Localisation : piédroit nord du grand arc septentrional, face arrière
Creusé dans : 15
Egale à : -
Contemporaine de : 110 ; 111 ; 112 ; 113 ; 115 ; 116 ; 117
Antérieure à : -
Postérieure à : 15
Description : cavité de petite taille de forme rectangulaire
Interprétation : cavité liée à un système de fermeture d'époque tardive ou médiévale

US : PSA 115

Edifice : PSA
Genre : construite
Structure : creusement
Localisation : piédroit central, face arrière
Creusé dans : 12

Egale à : -
Contemporaine de : 110 ; 111 ; 112 ; 113 ;
114 ; 116 ; 117
Antérieure à : -
Postérieure à : 12
Description : cavité de petite taille de
forme rectangulaire
Interprétation : cavité liée à un système de
fermeture d'époque tardive ou médiévale

US : PSA 116

Edifice : PSA
Genre : construite
Structure : creusement
Localisation : piédroit central, face arrière
Creusé dans : 12
Egale à : -
Contemporaine de : 110 ; 111 ; 112 ; 113 ;
114 ; 115 ; 117
Antérieure à : -
Postérieure à : 12
Description : cavité de petite taille de
forme rectangulaire
Interprétation : cavité liée à un système de
fermeture d'époque tardive ou médiévale

US : PSA 117

Edifice : PSA
Genre : construite
Structure : creusement
Localisation : piédroit sud du grand arc
méridional, face arrière
Creusé dans : 7
Egale à : -
Contemporaine de : 110 ; 111 ; 112 ; 113 ;
114 ; 115 ; 116
Antérieure à : -
Postérieure à : 7
Description : cavité de petite taille de
forme rectangulaire
Interprétation : cavité liée à un système de
fermeture d'époque tardive ou médiévale

US : PSA 118

Edifice : PSA
Genre : construite
Structure : creusement
Localisation : sur la face arrière, à droite
du sommier de l'arc latéral nord
Creusé dans : 18

Egale à : -
Contemporaine de : -
Antérieure à : -
Postérieure à : 18
Description : cavité quadrangulaire plus
large que haute
Interprétation : cavité d'infixation liée à
l'aménagement d'une annexe de l'église ?

US : PSA 119

Edifice : PSA
Genre : construite
Structure : creusement
Localisation : sur la face arrière, au contact
de la tour, sous l'entablement intermédiaire
et à l'aplomb de la baie latérale nord
Creusé dans : 21
Egale à : -
Contemporaine de : 120
Antérieure à : -
Postérieure à : 21
Description : creusement rectiligne oblique
Interprétation : cavité correspondant au
négatif de la toiture d'une annexe de
l'église (XV^{ème} s. – XVIII^{ème} s. ?)

US : PSA 120

Edifice : PSA
Genre : construite
Structure : creusement
Localisation : sur la face arrière, à
proximité du sommier nord du grand arc
septentrional
Creusé dans : 10 ; 21
Egale à : -
Contemporaine de : 119
Antérieure à : -
Postérieure à : 10 ; 21
Description : creusement rectiligne oblique
Interprétation : cavité correspondant au
négatif de la toiture d'une annexe de
l'église (XV^{ème} s. – XVIII^{ème} s. ?)

US : PSA 121

Edifice : PSA
Genre : construite
Structure : creusement
Localisation : sur la face arrière, au contact
avec la tour, sous la trace négative de
toiture PSA-119

Creusé dans : 21
Egale à : -
Contemporaine de : -
Antérieure à : -
Postérieure à : 21
Description : cavité quadrangulaire plus haute que large
Interprétation : cavité d'infixation probablement liée à l'aménagement d'une annexe de l'église (XV^{ème} s.-XVIII^{ème} s. ?)

US : PSA 122

Edifice : PSA
Genre : construite
Structure : creusement
Localisation : sur le 4^{ème} pilier du pan de la galerie supérieure tourné vers la ville (en partant du nord)
Creusé dans : 34
Egale à : -
Contemporaine de : 123 ?
Antérieure à : -
Postérieure à : 34
Description : cavité en forme de gamma majuscule inversé, de même module que PSA-123
Interprétation : élément de fixation (?) d'époque indéterminée

US : PSA 123

Edifice : PSA
Genre : construite
Structure : creusement
Localisation : sur le 6^{ème} pilier du pan de la galerie supérieure tourné vers la ville (en partant du nord)
Creusé dans : 36
Egale à : -
Contemporaine de : 122 ?
Antérieure à : -
Postérieure à : 36
Description : cavité quadrangulaire, de même module que PSA-122
Interprétation : élément de fixation (?) d'époque indéterminée

US : PSA 124

Edifice : PSA
Genre : construite
Structure : creusement

Localisation : sur la face arrière, sur la partie droite de l'extrados de l'arc latéral nord

Creusé dans : 16

Egale à : -

Contemporaine de : -

Antérieure à : -

Postérieure à : 16

Description : cavité globalement quadrangulaire aux bords abîmés
Interprétation : peut-être une cavité d'infixation liée à l'aménagement d'une annexe de l'église (?)

US : PSA 125

Edifice : PSA
Genre : construite
Structure : creusement
Localisation : sur la face arrière, sur le piédroit situé entre la baie latérale nord et la grande baie voisine
Creusé dans : 15
Egale à : -
Contemporaine de : -
Antérieure à : -
Postérieure à : 15
Description : creusement aux parois assez nettes, bien plus haut que large
Interprétation : trace négative liée à l'édification d'un muret de parcelle parallèle à la voie et perpendiculaire à la porte

US : PSA 126

Edifice : PSA
Genre : construite
Structure : creusement
Localisation : sur la face arrière, immédiatement à gauche de la clé de voûte de l'arc latéral méridional
Creusé dans : 6
Egale à : -
Contemporaine de : -
Antérieure à : -
Postérieure à : 6
Description : cavité globalement quadrangulaire
Interprétation : ?

US : PSA 127

Edifice : PSA
 Genre : construite
 Structure : creusement
 Localisation : sur la face arrière, sur la 2ème assise en-dessous de l'architrave, à l'aplomb du piédroit entre la baie latérale sud et la baie centrale voisine
 Creusé dans : 11
 Egale à : -
 Contemporaine de : -
 Antérieure à : -
 Postérieure à : 11
 Description : cavité globalement quadrangulaire
 Interprétation : ?

US : PSA 128

Edifice : PSA
 Genre : construite
 Structure : creusement
 Localisation : sur la face arrière, immédiatement au-dessus du sommier nord de l'arc latéral sud
 Creusé dans : 8
 Egale à : -
 Contemporaine de : -
 Antérieure à : -
 Postérieure à : 8
 Description : cavité globalement quadrangulaire
 Interprétation : ?

US : PSA 129

Edifice : PSA
 Genre : construite
 Structure : creusement
 Localisation : en façade, à la base du piédroit situé entre la baie latérale sud et la baie centrale voisine, au contact avec le départ du flanc de l'avant-corps
 Creusé dans : 7
 Egale à : -
 Contemporaine de : -
 Antérieure à : -
 Postérieure à : 7
 Description : cavité quadrangulaire de 30 cm de haut x 18 cm de large.
 Interprétation : ?

US : PSA 130

Edifice : PSA
 Genre : construite
 Structure : creusement
 Localisation : sur le flanc nord de l'avant-corps sud, au contact avec le corps central de la porte
 Creusé dans : 45
 Egale à : -
 Contemporaine de : -
 Antérieure à : -
 Postérieure à : 45
 Description : cavité parfaitement rectangulaire
 Interprétation : ?

US : PSA 131

Edifice : PSA
 Genre : construite
 Structure : mur
 Localisation : en façade, sur l'avant-corps nord, entre le sommet de l'arc et l'entablement intermédiaire
 Sous : 47
 Contre : 47
 Sur : 47
 Egale à : -
 Contemporaine de : -
 Antérieure à : -
 Postérieure à : 47
 Description : 6 assises de briques supportant au moins deux moellons
 Décor : aucun décor
 Matériaux : brique + grès (?)
 Interprétation : réparation d'époque indéterminée d'un bloc cassé

US : PSA 132

Edifice : PSA
 Genre : construite
 Structure : creusement
 Localisation : en façade, à l'extrémité sud de l'entablement intermédiaire de l'avant-corps septentrional
 Creusé dans : 48
 Egale à : -
 Contemporaine de : -
 Antérieure à : -
 Postérieure à : 48

Description : cavité rectangulaire plus haute que large
Interprétation : cavité d'infixation d'un élément de charpente de l'édifice au toit en appentis (?)

US : PSA 133

Edifice : PSA

Genre : construite

Structure : assise

Localisation : paroi sud de la baie latérale nord

Sous : 16 ; 92

Contre : 15

Sur : 15 ; 79

Egale à : -

Contemporaine de : -

Antérieure à : 92

Postérieure à : 15 ; 16 ; 79

Description : assise constituée de 3 blocs

Décor : imposte à moulures linéaires

Matériaux : calcaire oolithique (?)

Interprétation : travaux de restauration

Viollet-le-Duc (1847-1849)

Documentation sur les portes romaines d'Autun

Principaux repères topographiques

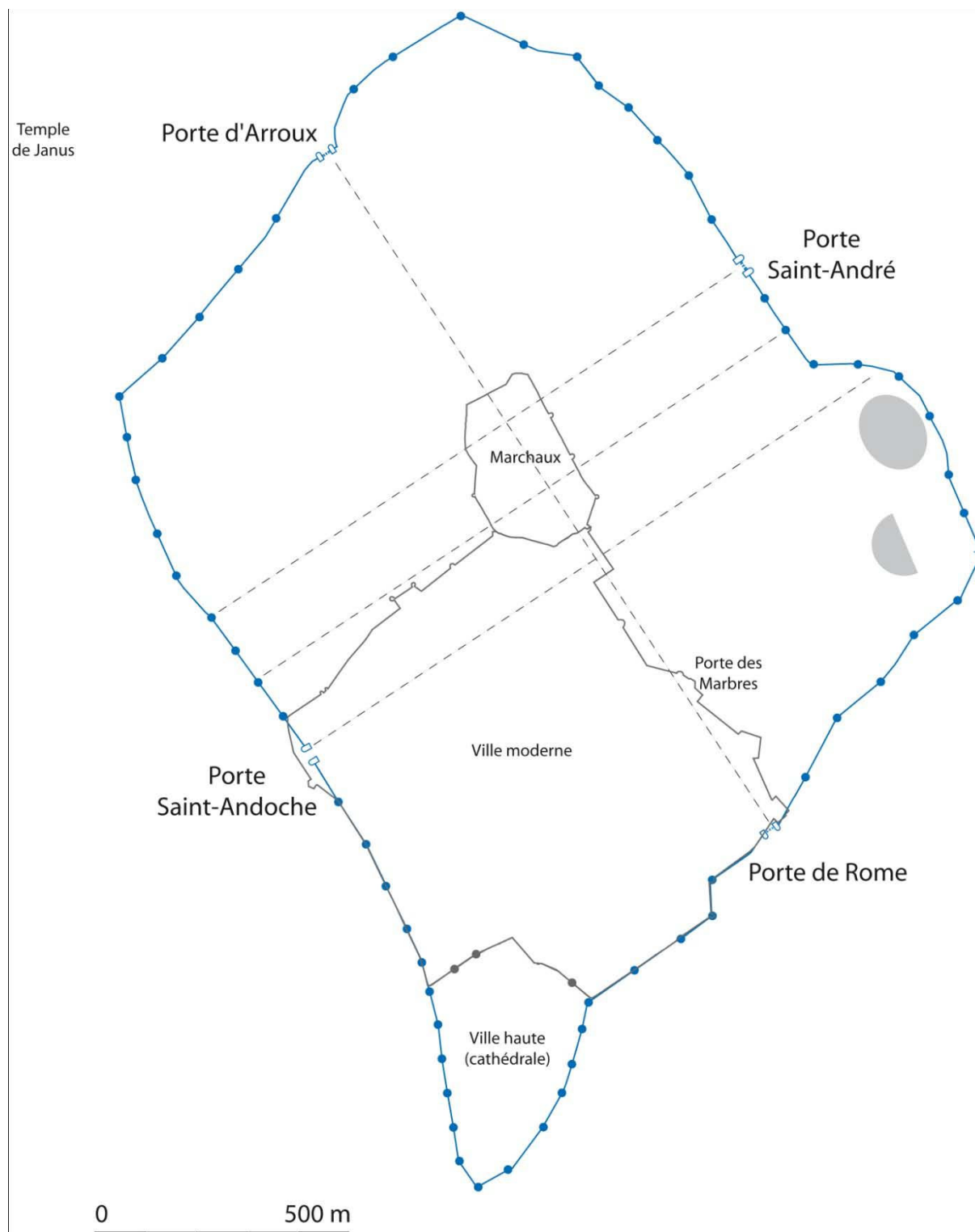

Tracé de l'enceinte issu de Fort 2007 ; trame viaire issue de Labaune – Kasprzyk 2008.

Nomenclature des voies (Labaune –Kasprzyk 2008) et des tours (Fort 2007).

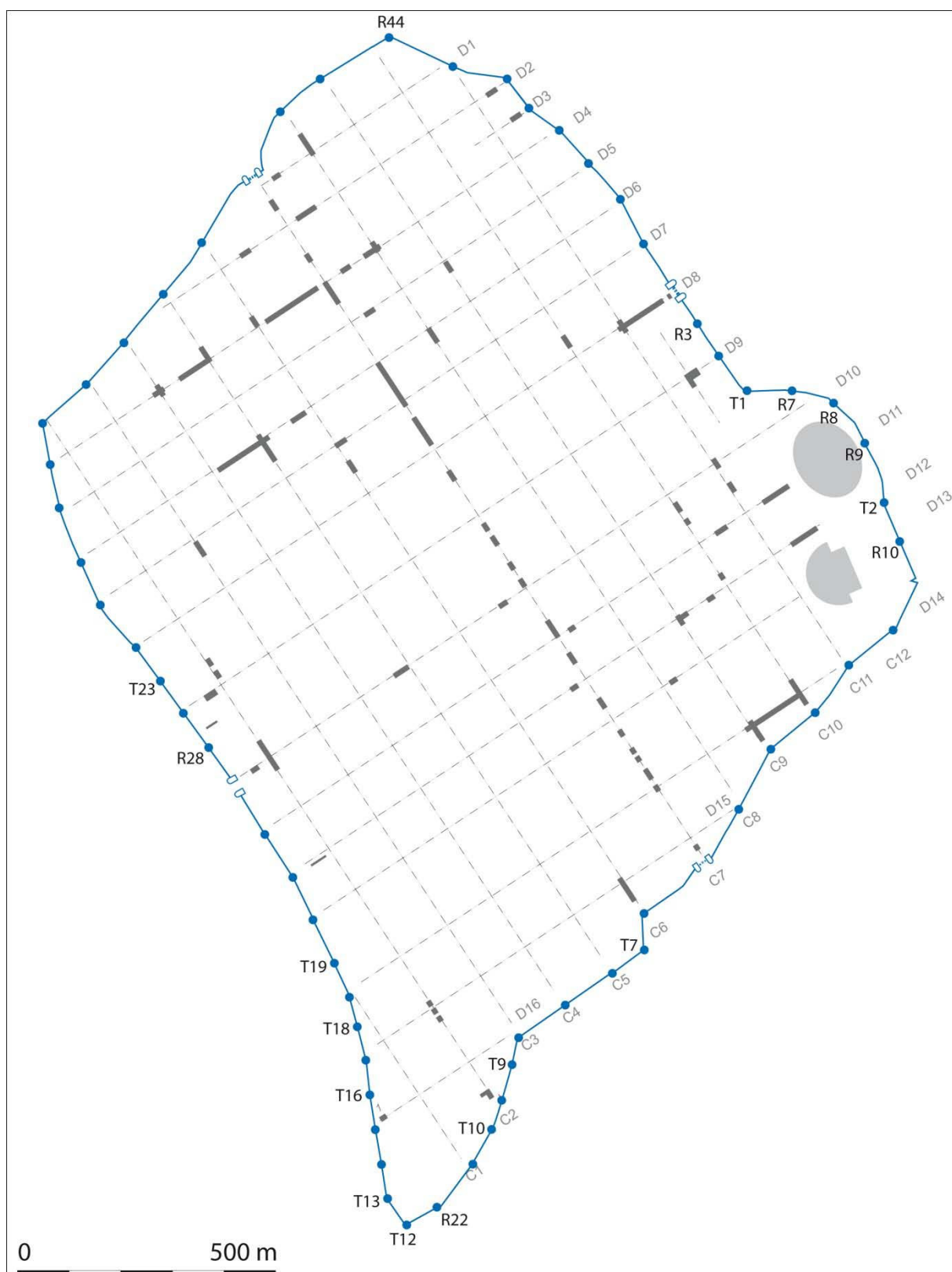

Tracé de l'enceinte issu de Fort 2007 ; trame viaire issue de Labaune – Kasprzyk 2008.

L'implantation des portes urbaines d'Augustodunum.

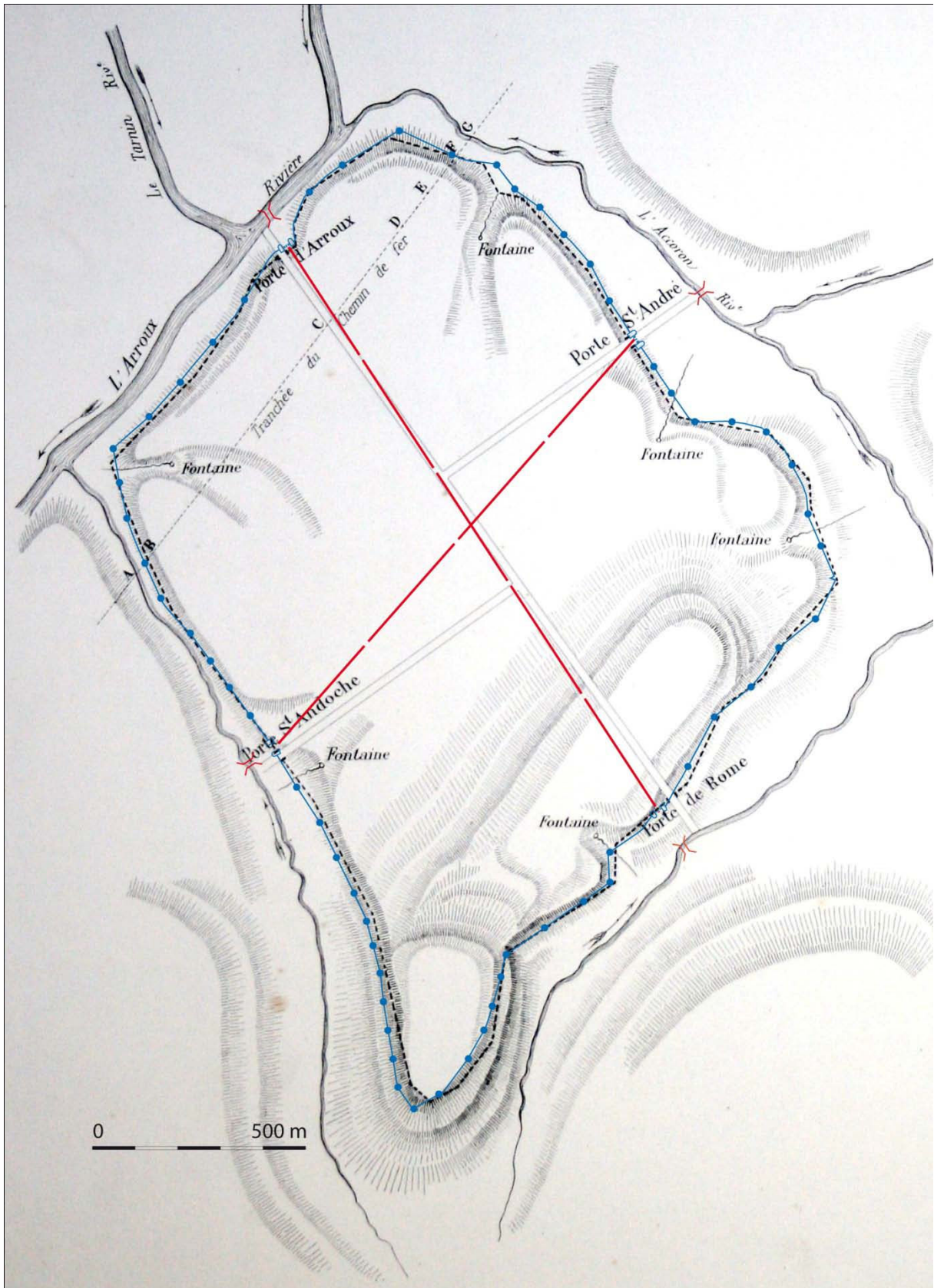

Fonds de plan extrait d'AAM (J. Roidot-Delége) ; tracé de l'enceinte issu de Fort 2007.

Chaque segment rouge correspond à 10 actus de 31,5 m : 50 actus séparent les portes d'Arroux et de Rome, 40 actus, les portes Saint-André et Saint-Andoche. On constate que le point d'intersection des droites reliant les portes urbaines deux à deux correspond au point d'intersection du *cardo maximus* (C7) et du *decumanus maximus* (D9). Ce point est exactement équidistant des portes d'Arroux et de Rome (25 actus).

Le fond de plan de Roidot-Deléage est légèrement erroné mais permet tout de même de situer les principaux mouvements de terrain et les cours d'eau qui baignent les quatre côtés du plateau losangique d'Autun. La position du tracé de l'enceinte, des portes urbaines, des ponts antiques et du *cardo maximus* ont été recalés sur le cadastre numérisé d'Autun.

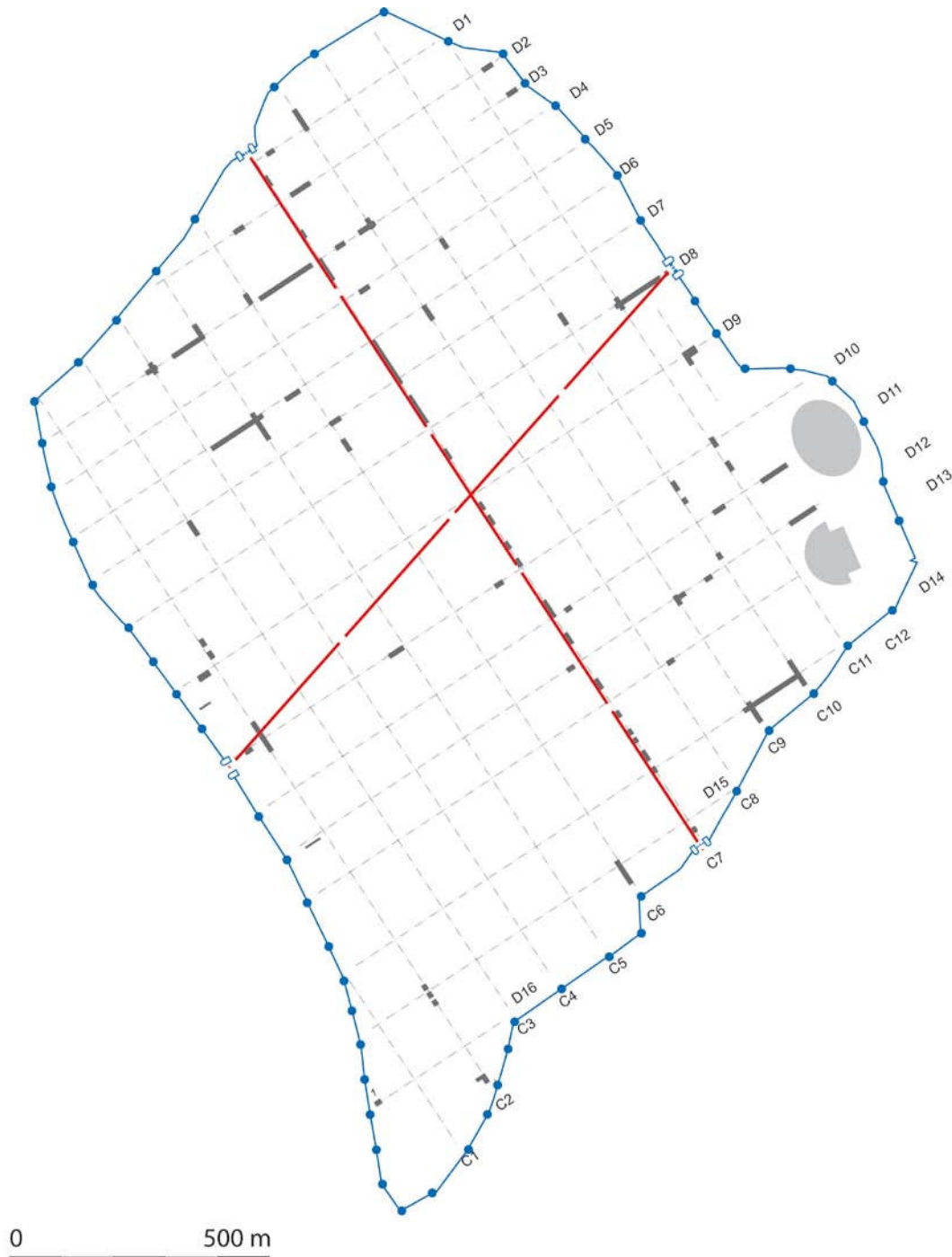

Plan des deux portes urbaines d'Augustodunum conservées en élévation

Porte d'Arroux

Relevé planimétrique des structures conservées

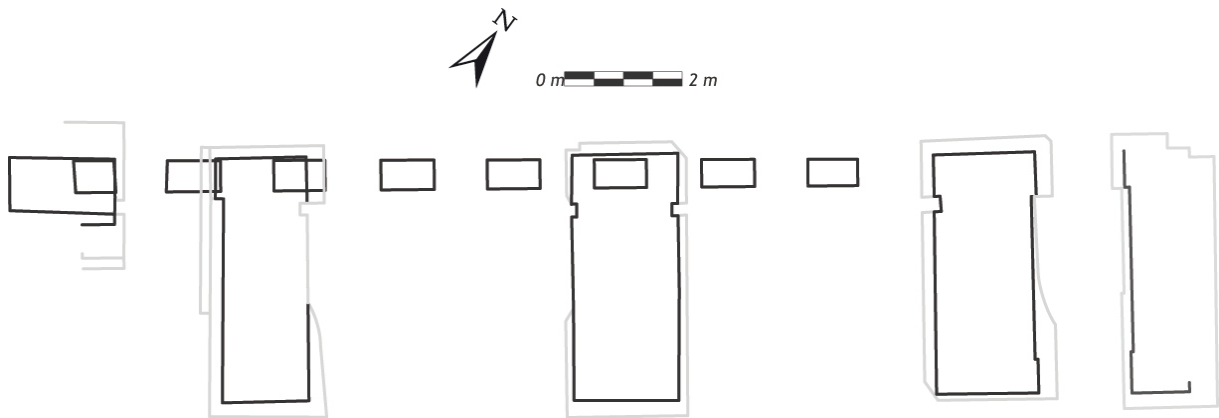

Proposition de restitution du dispositif de cour intérieure

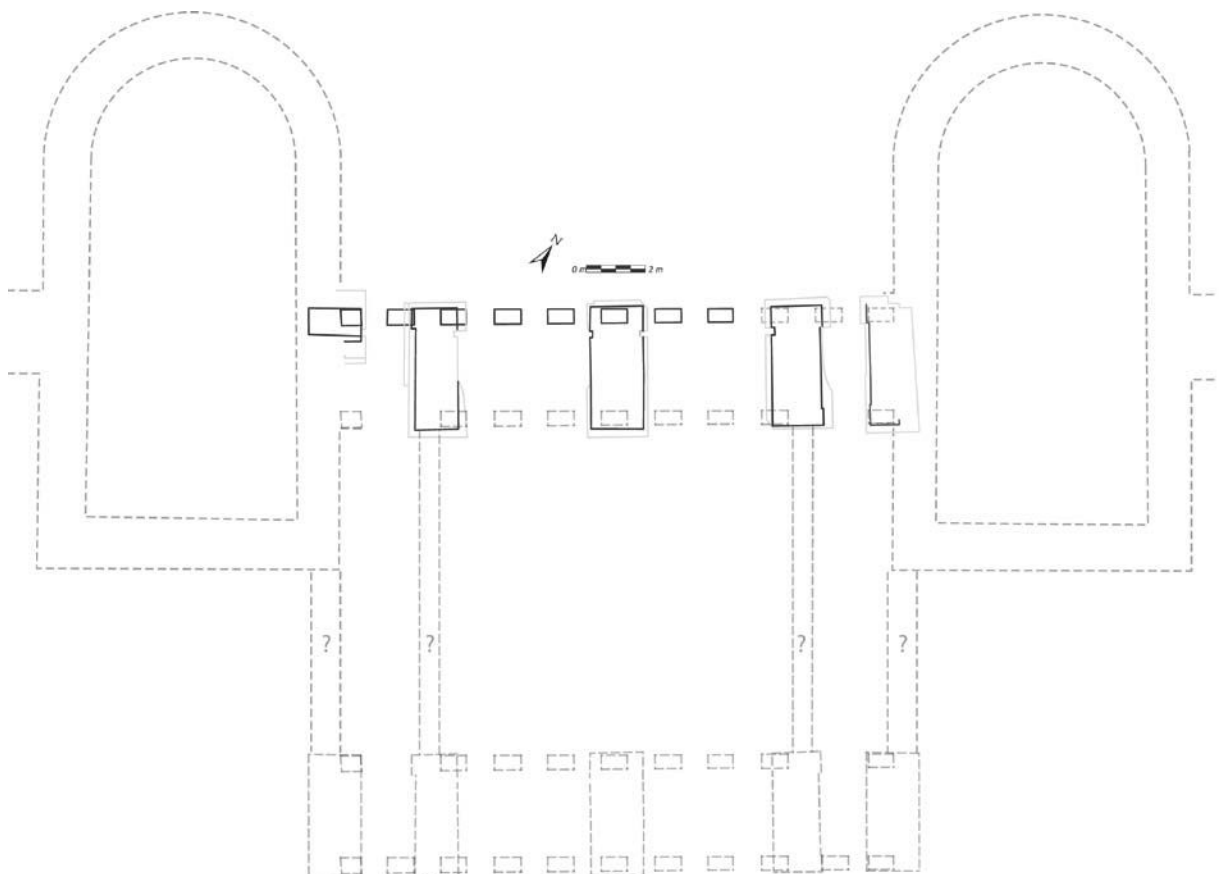

La proposition de restitution du dispositif de cour intérieure est fondée sur :

- Le relevé topographique des structures conservées
- Le relevé topographique des zones non ravalées correspondant aux murs latéraux de la cour intérieure
- Le recalage des données anciennes sur les tours de flanquement fournies par les architectes Roidot-Deléage et Guenand
- Les parallèles architecturaux que sont la porte d'Auguste (Nîmes) et la porta Palatina (Turin).

Aucun élément, à ce jour, ne permet d'évaluer la longueur des murs latéraux de la cour intérieure – si ce n'est le témoignage de J. Rosny qui évoque un édifice de plan « carré ».

Porte Saint-André

Relevé planimétrique des structures conservées

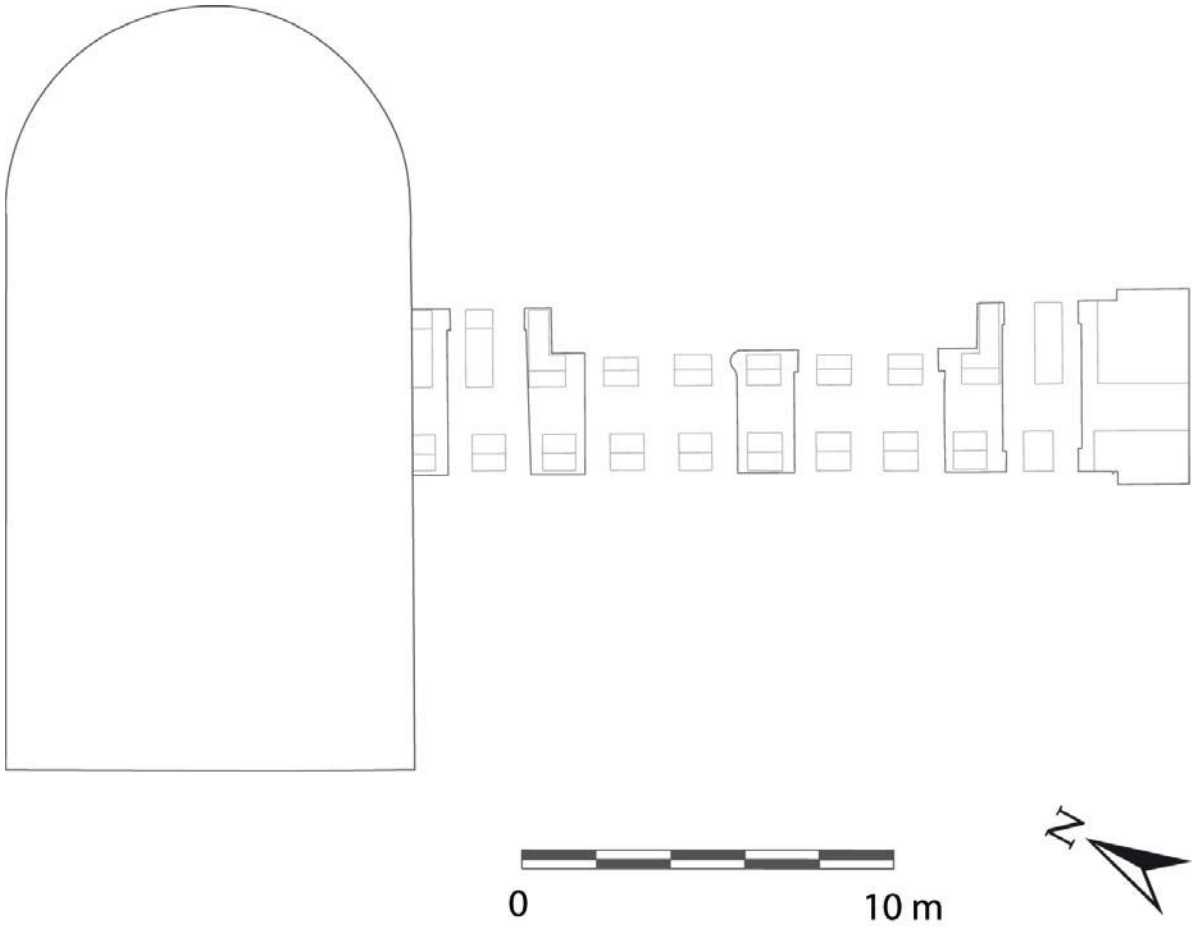
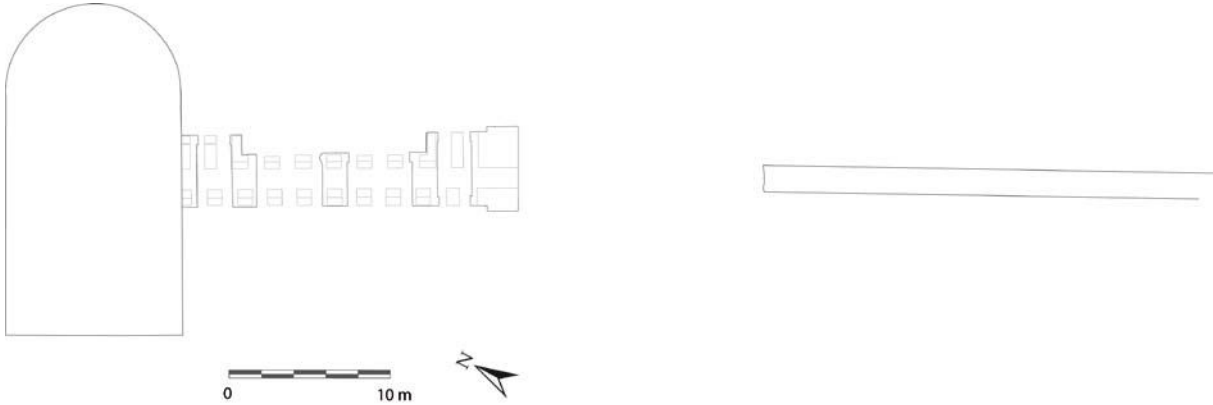

Plan des seules structures antiques

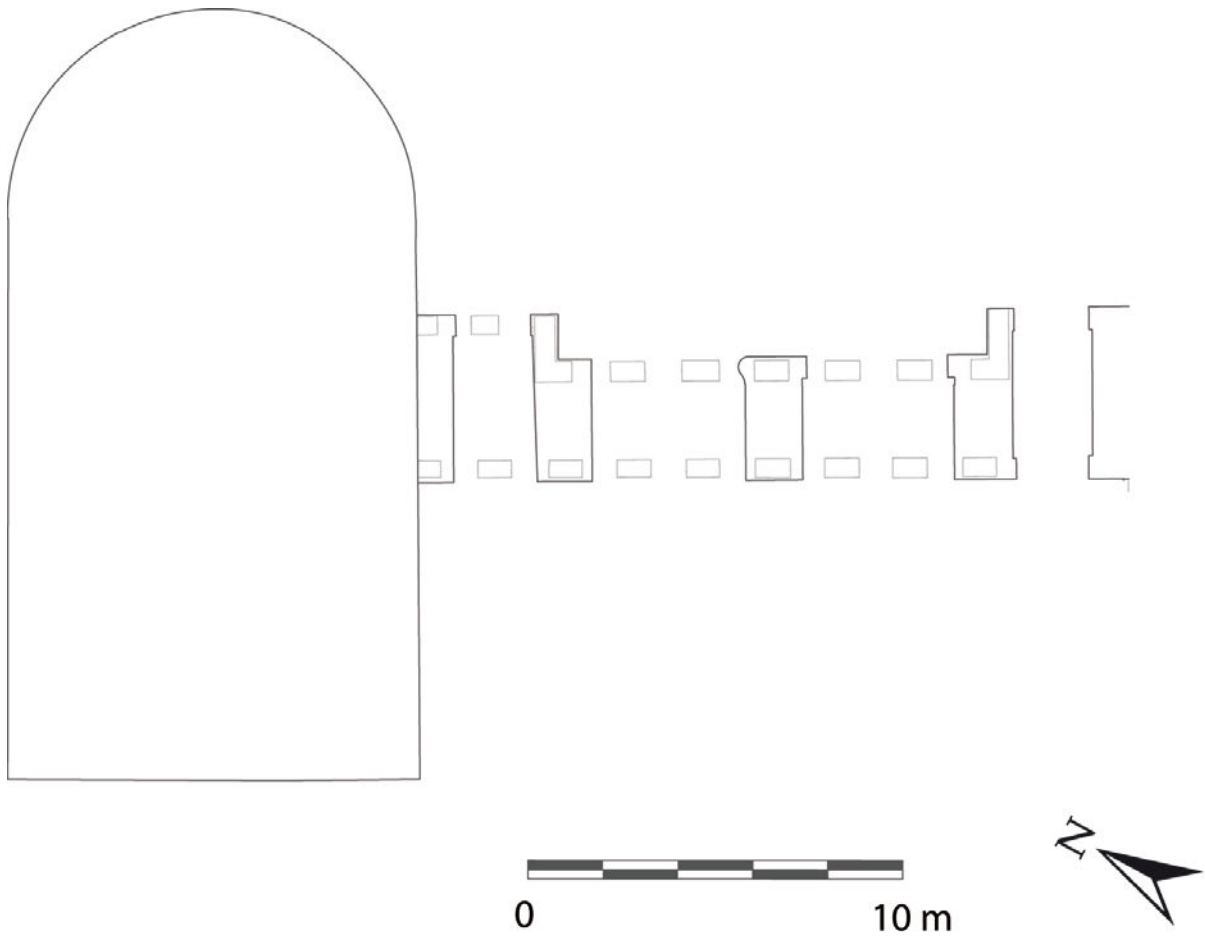
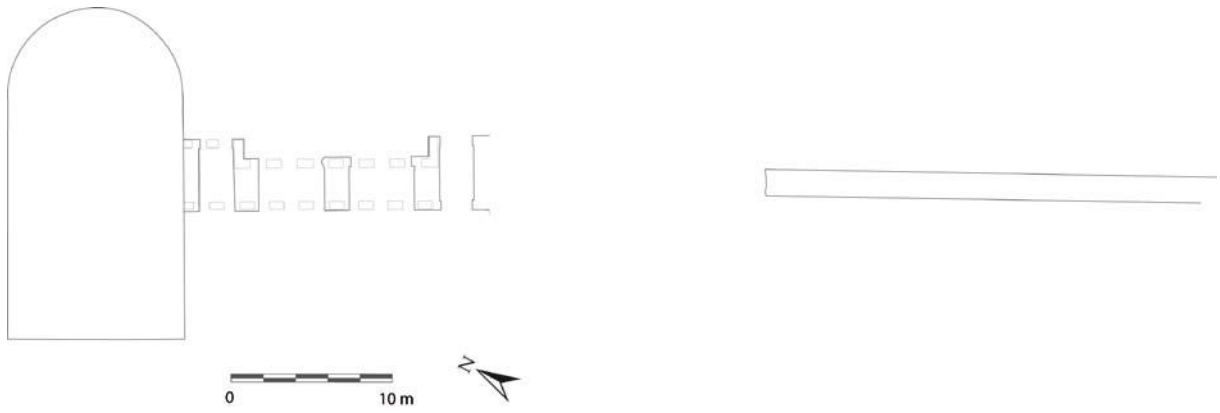

Proposition de restitution

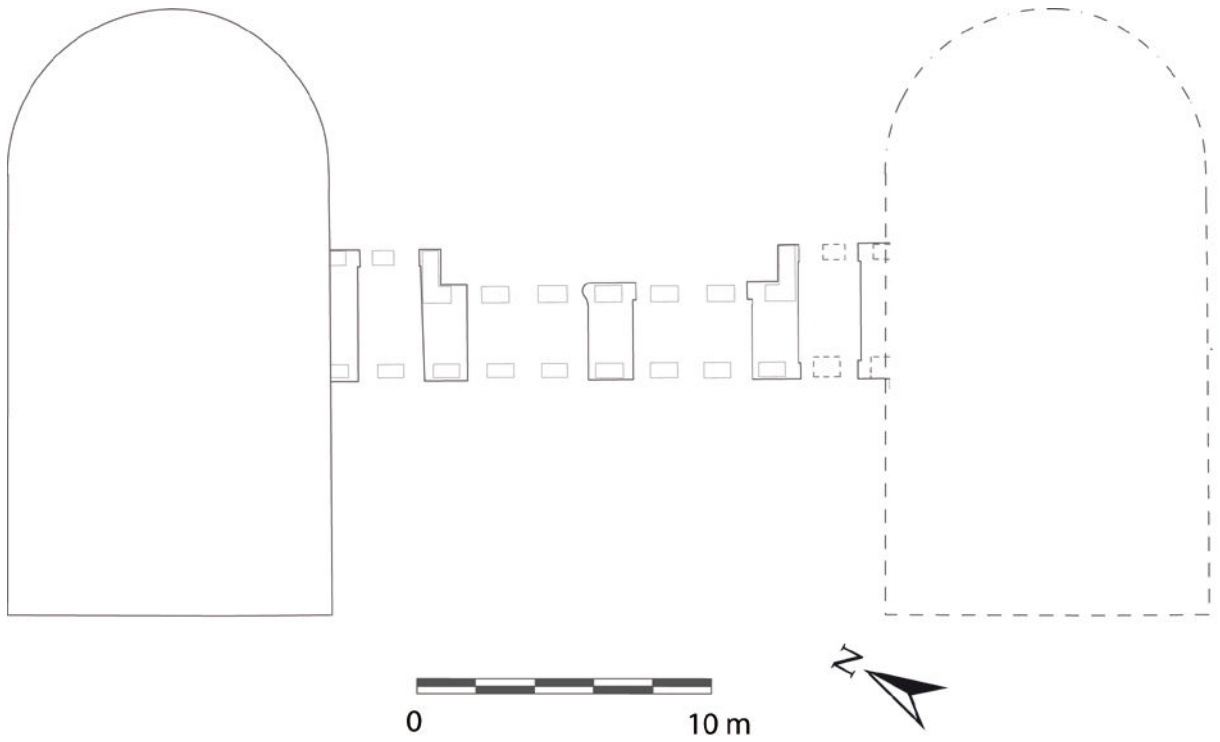
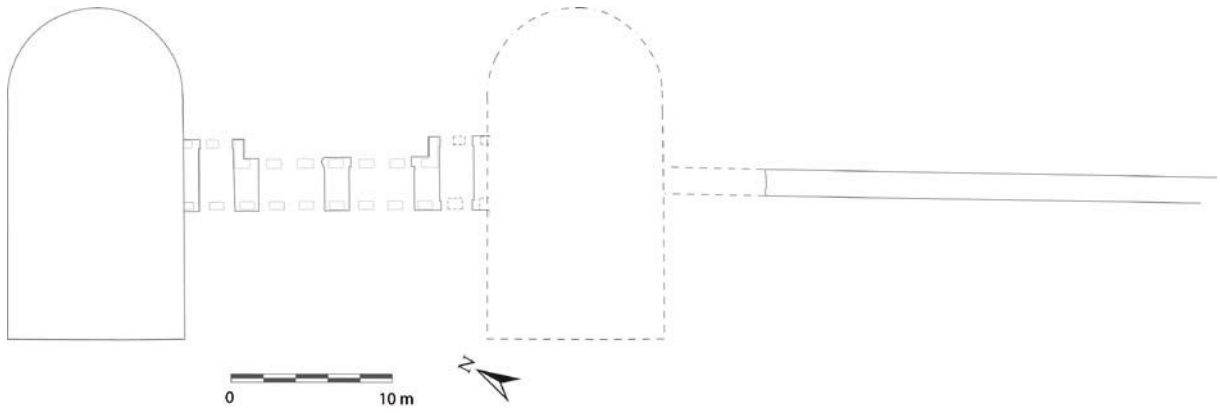

Comparaison planimétrique des structures conservées
(porte d'Arroux et porte Saint-André)

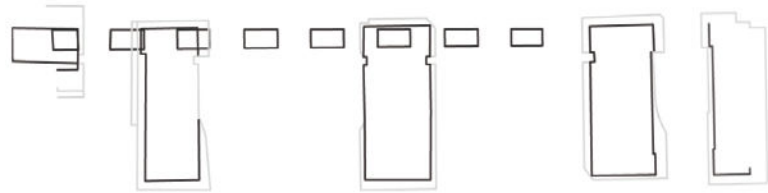

Porte d'Arroux

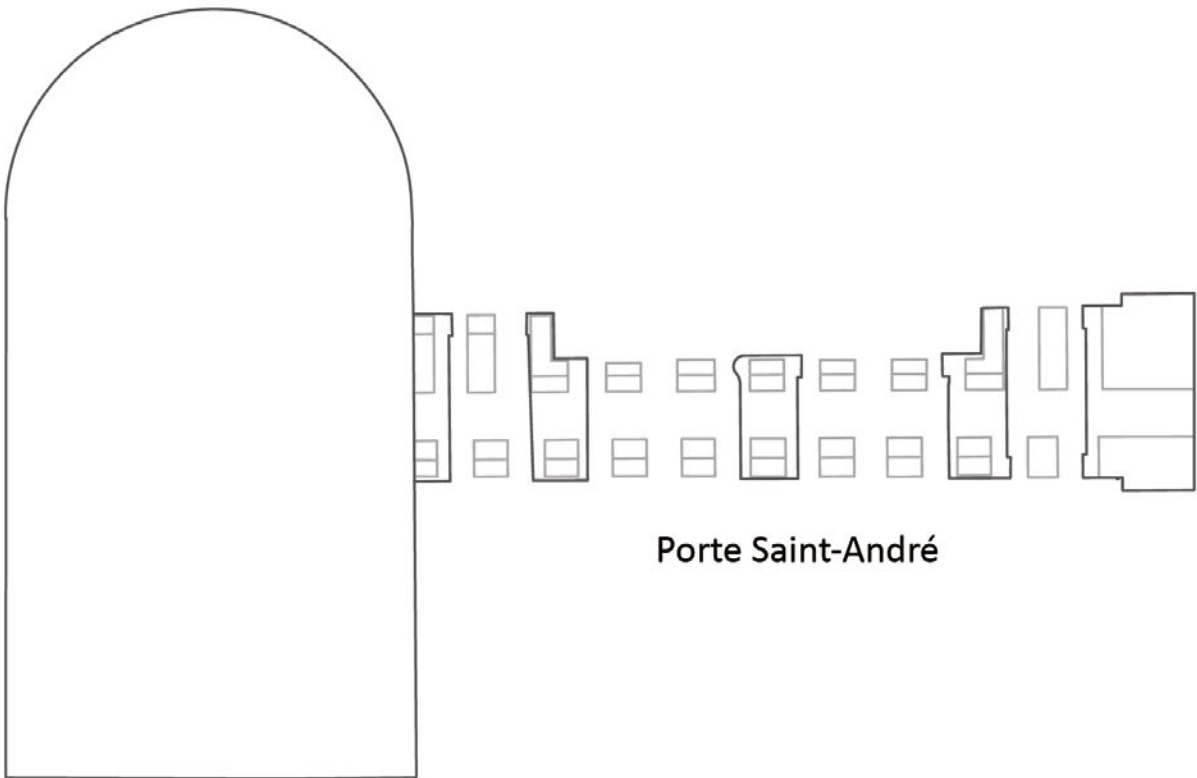

Porte Saint-André



Relevés en élévation des portes d'Arroux et de Saint-André

Porte d'Arroux : façade côté campagne



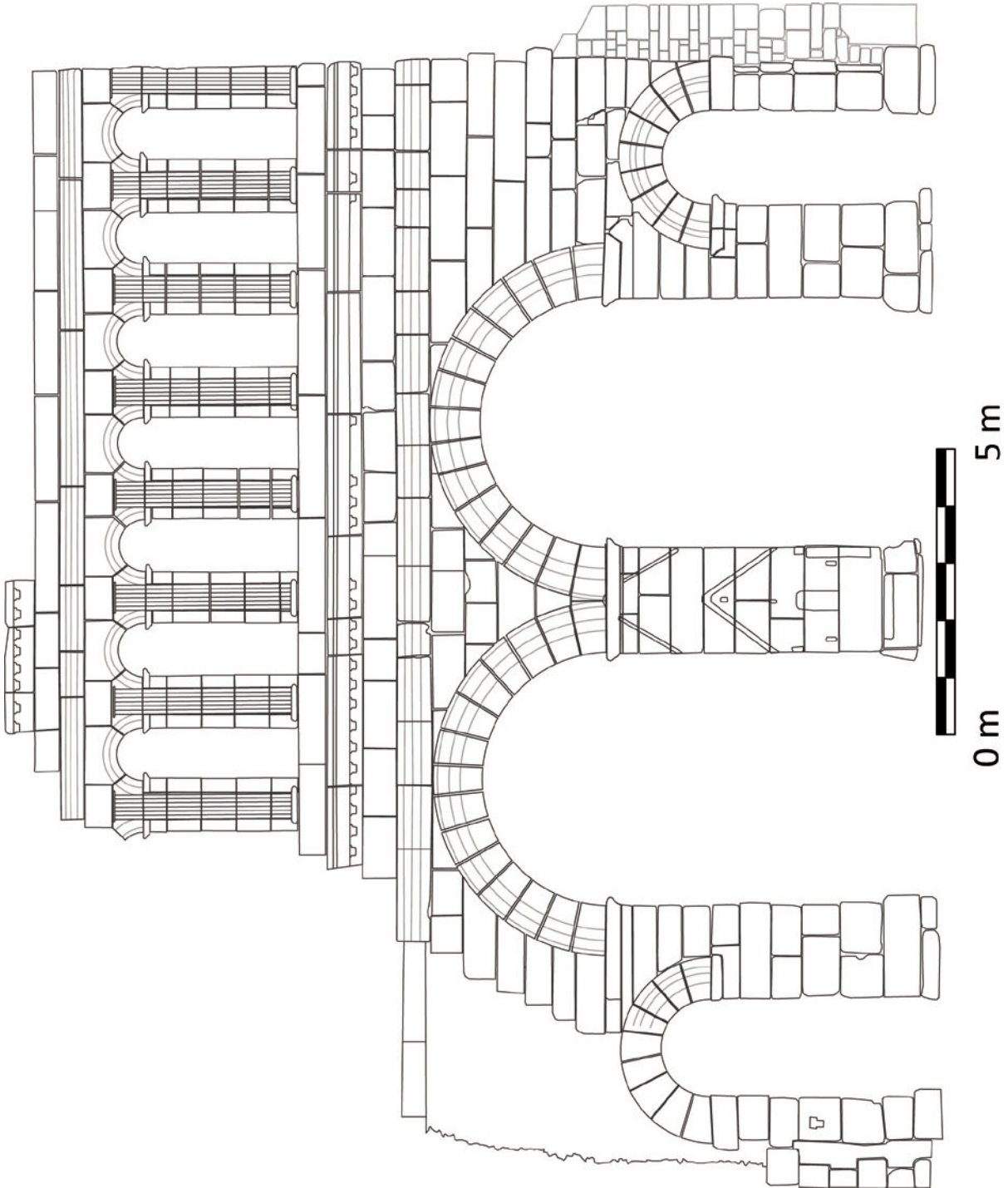

Porte d'Arroux : corps côté campagne vu depuis l'intérieur de la ville

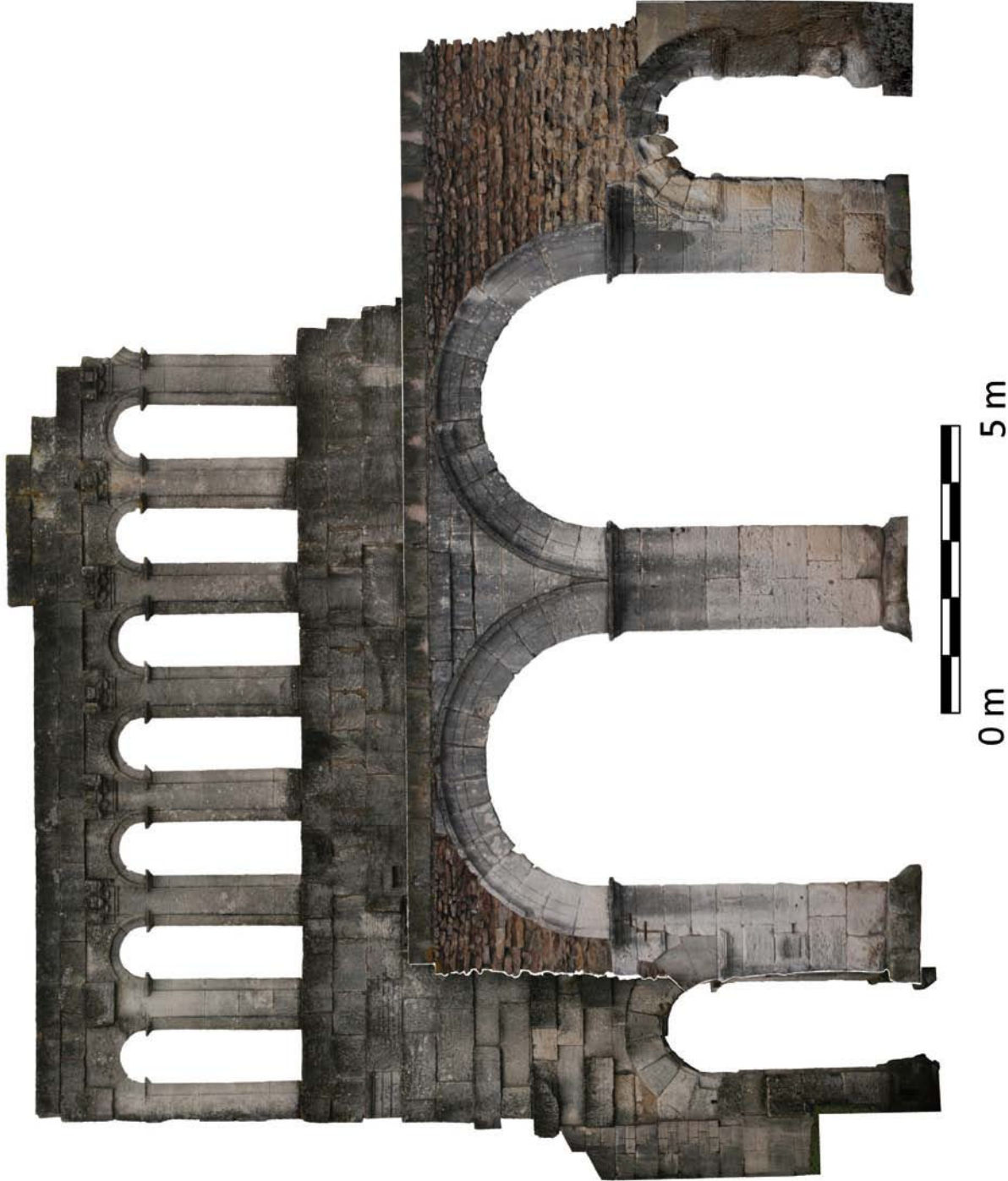

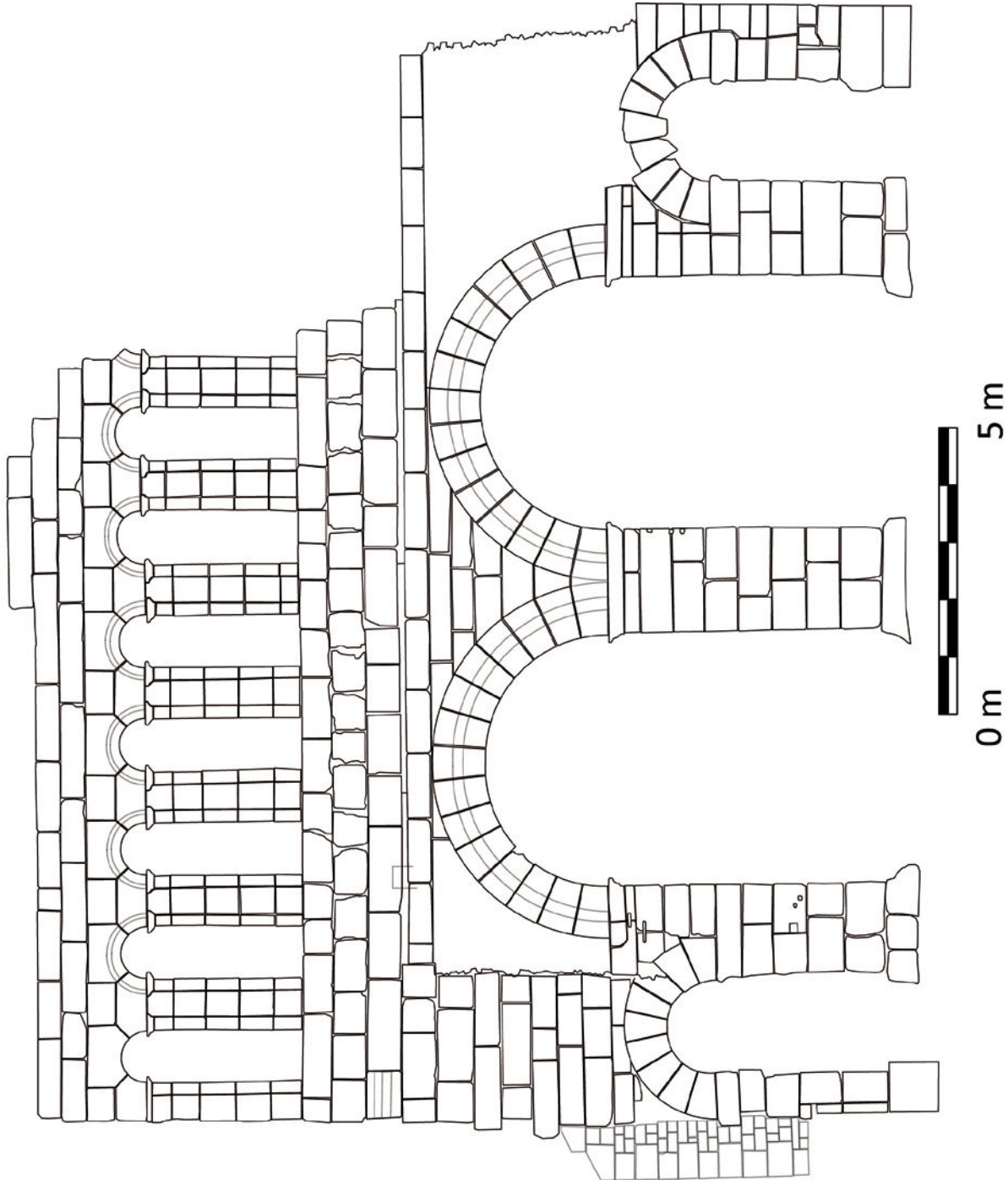

Porte Saint-André : façade côté campagne

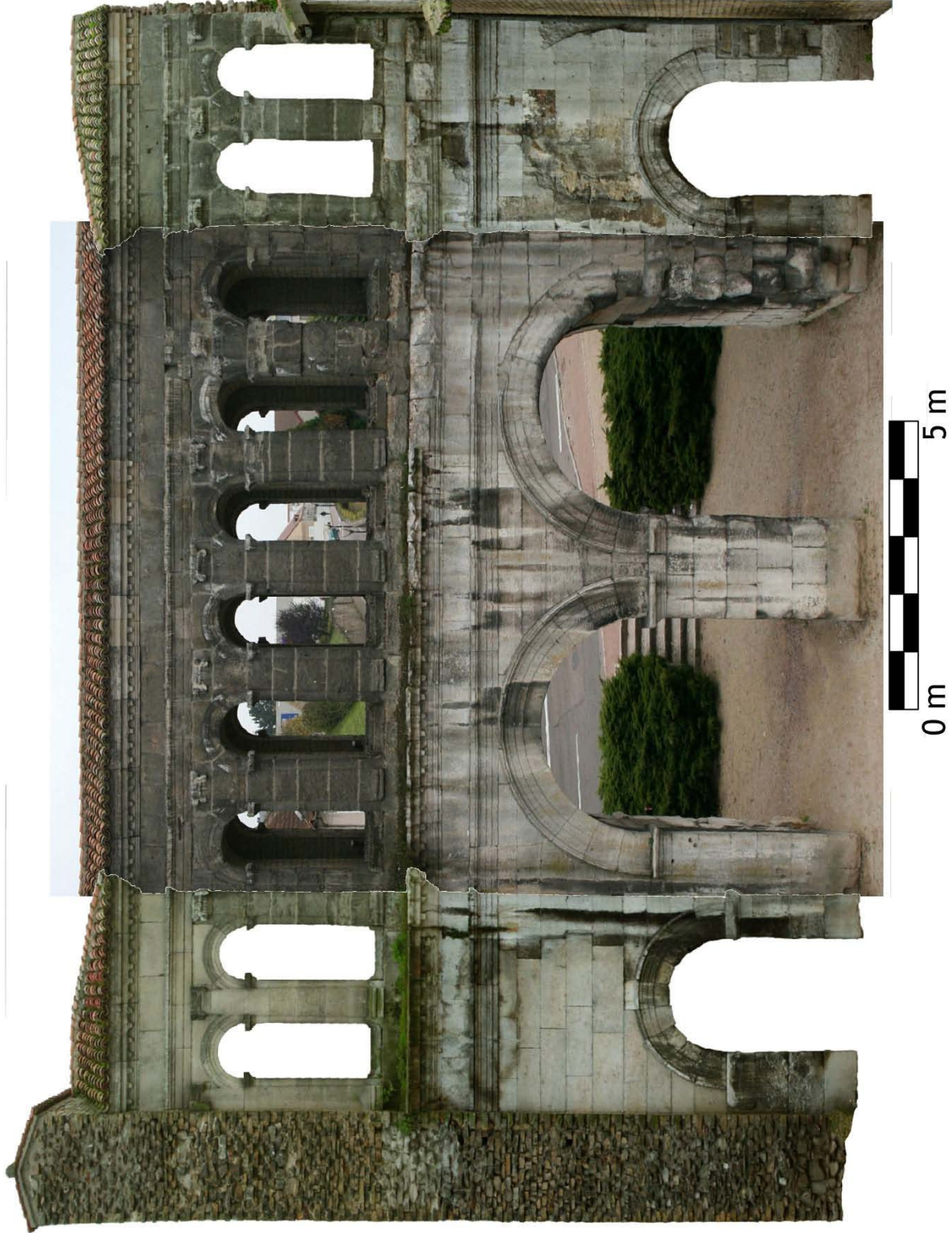

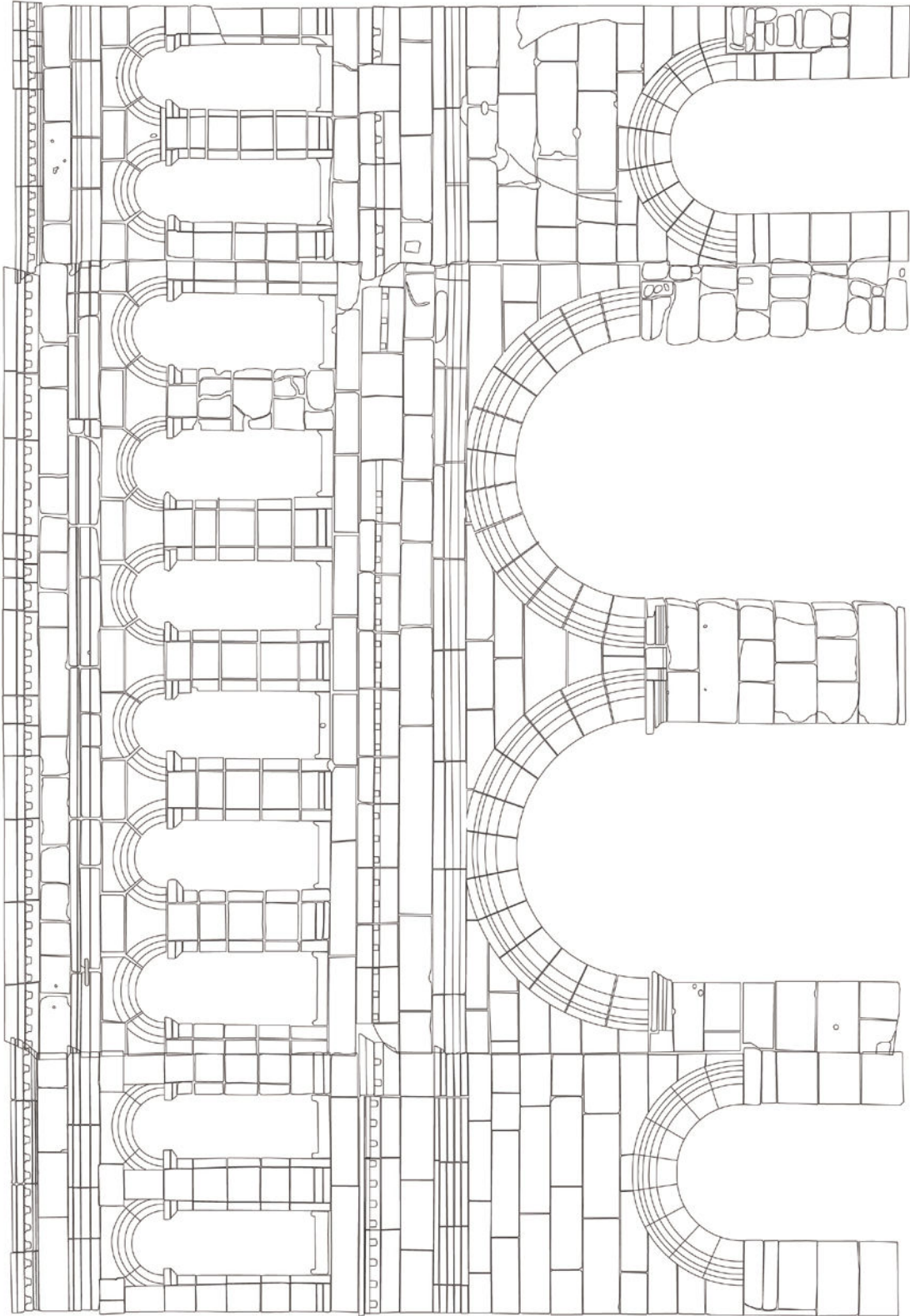

0 m 1 m

Porte Saint-André : face arrière

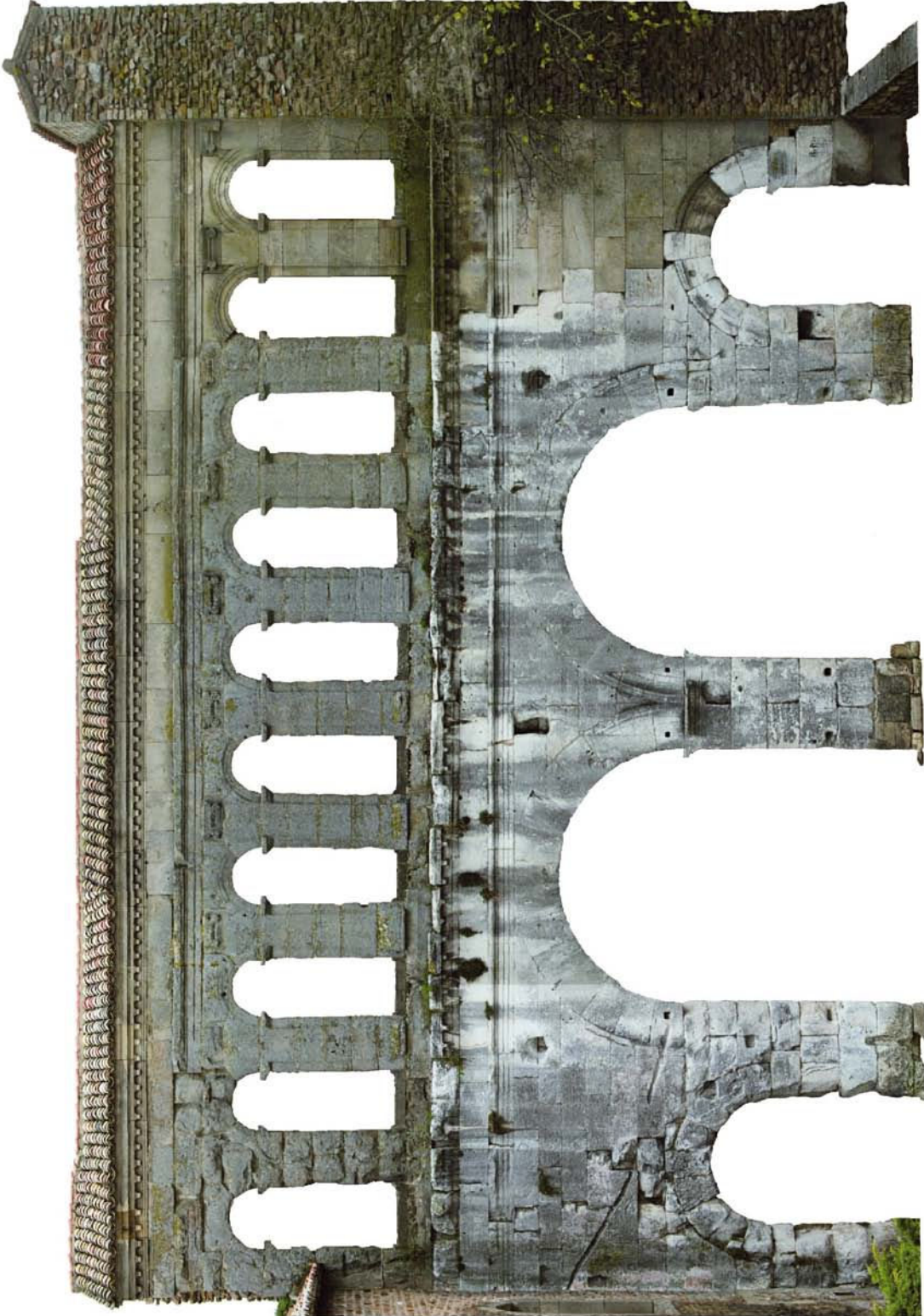

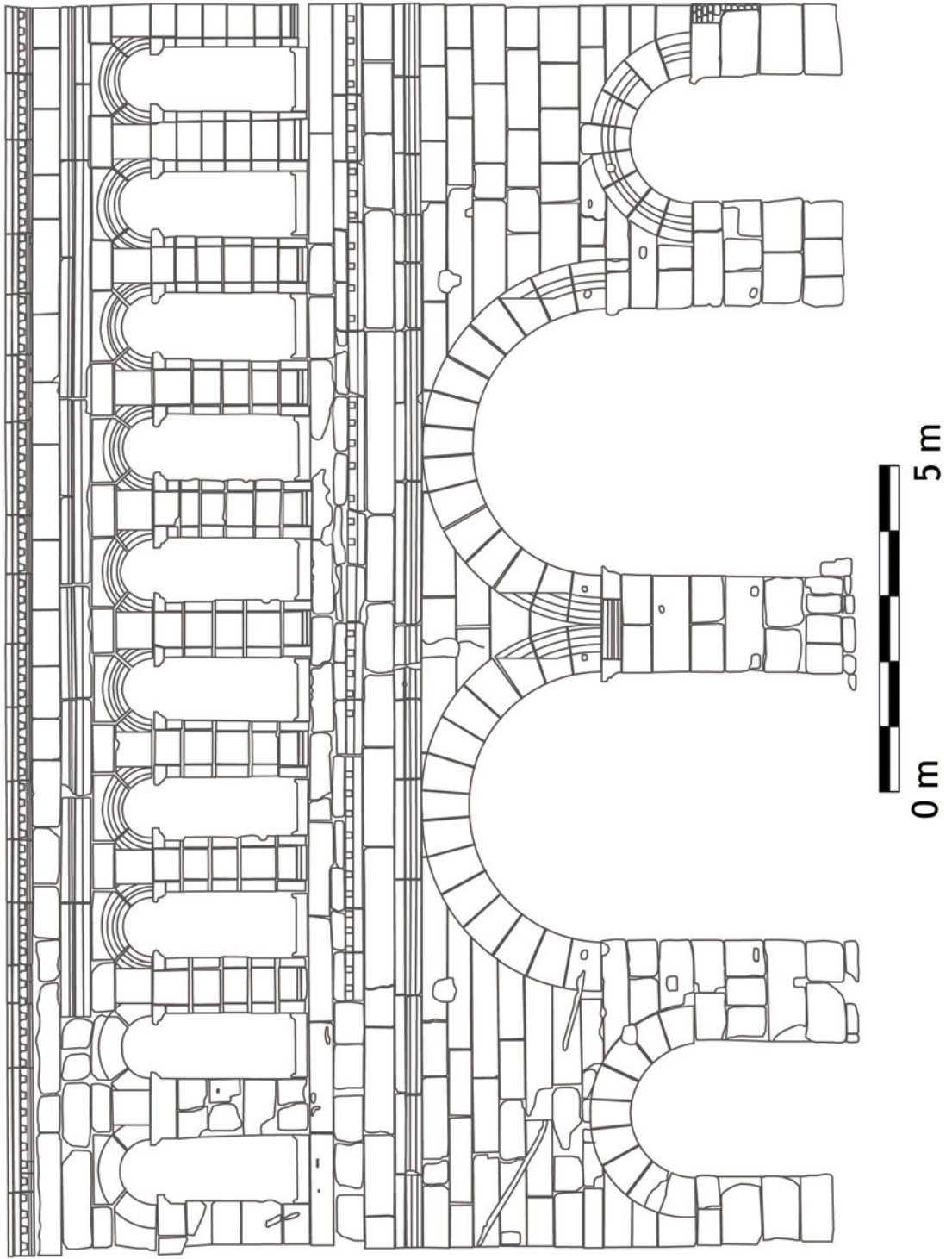

Clichés redressés des parois latérales des deux baies centrales de la porte d'Arroux

Baie occidentale

Paroi Est

Paroi Ouest

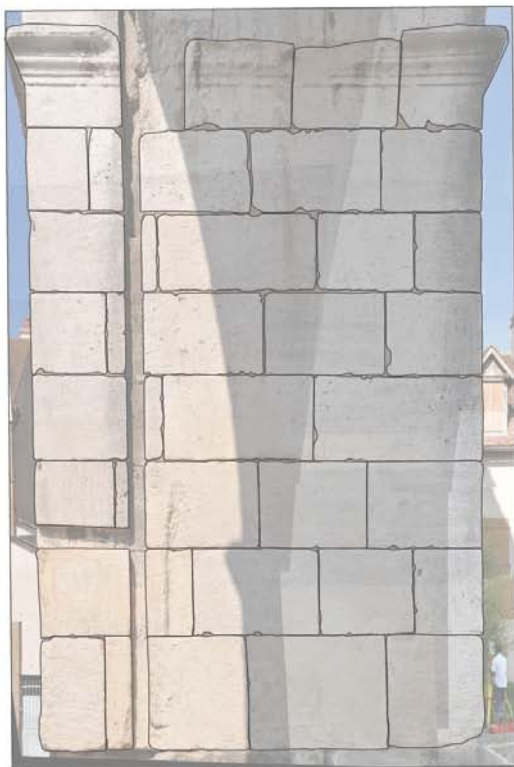

0 m  1 m

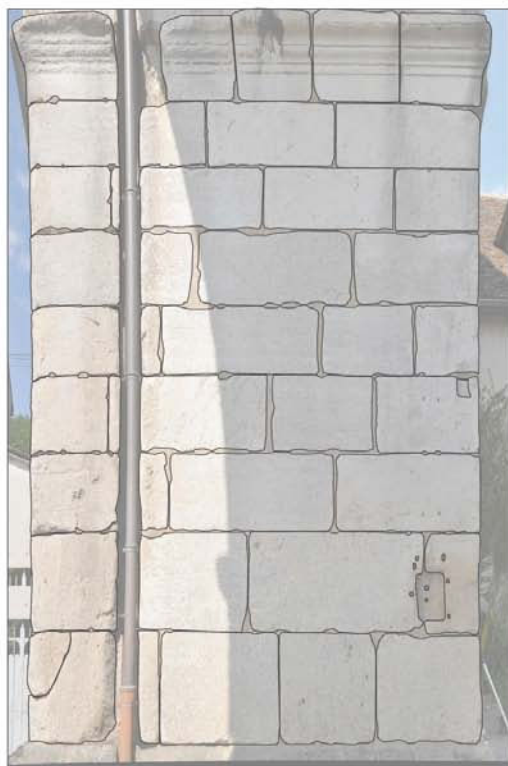

Baie orientale

Paroi Est

Paroi Ouest

Clichés redressés des parois latérales des deux baies centrales de la porte Saint-André

Baie septentrionale Paroi Sud



Paroi Nord



0 m  1 m



Baie méridionale Paroi Sud



Paroi Nord

DOCUMENTATION PHOTOGRAPHIQUE

Documentation photographique sur les portes urbaines d'Augustodunum

Tous les clichés présentés dans les pages suivantes me sont dus. En règle générale, les légendes sont indiquées en-dessous de chaque cliché ou, le cas échéant, entre deux clichés d'une même page, lorsque ceux-ci partagent la même légende.

La plupart des clichés ont été recadrés et les valeurs de luminosité et de contraste ajustées sans que cela ne soit précisé pour chaque cliché. En revanche, lorsque le cliché a été redressé manuellement, cela est précisé explicitement dans la légende.

Porte d'Arroux



Vue de la porte romaine depuis le pont d'Arroux : perspective d'une entrée de ville.



La porte d'Arroux, façade côté campagne.





Intérieur des baies centrales et sillons de herse.





La porte d'Arroux vue depuis l'intérieur de la ville. Seules trois des quatre baies sont conservées, recouvertes par une plateforme destinée à l'évacuation des eaux pluviales (installée en 1902-1903).





Couverture (PAX-14) de la baie latérale orientale.



Baie latérale occidentale : une conservation partielle.



Flanc occidental de la porte d'Arroux. Les agrafes métalliques sont modernes.



Revers de la façade : parement non ravalé, traces linéaires d'outils et bloc d'architrave réemployé au niveau de la frise.





Revers de la façade : le pan de galerie supérieure conservé. Sur les huit parpaings servant de chapiteaux de pilastre, six ont été épannelés et deux ont été laissés bruts de taille (PAX-34).





Façade de la porte d'Arroux : le pan de la galerie supérieure conservé.



Façade de la porte d'Arroux : le pan de la galerie supérieure conservé. Détail de l'ordre architectural (PAX-26, PAX-27, PAX-28, PAX-34 et PAX-35) et des faces de joint au niveau de la cassure laissant voir les cadres d'anathyrose (PAX-25).

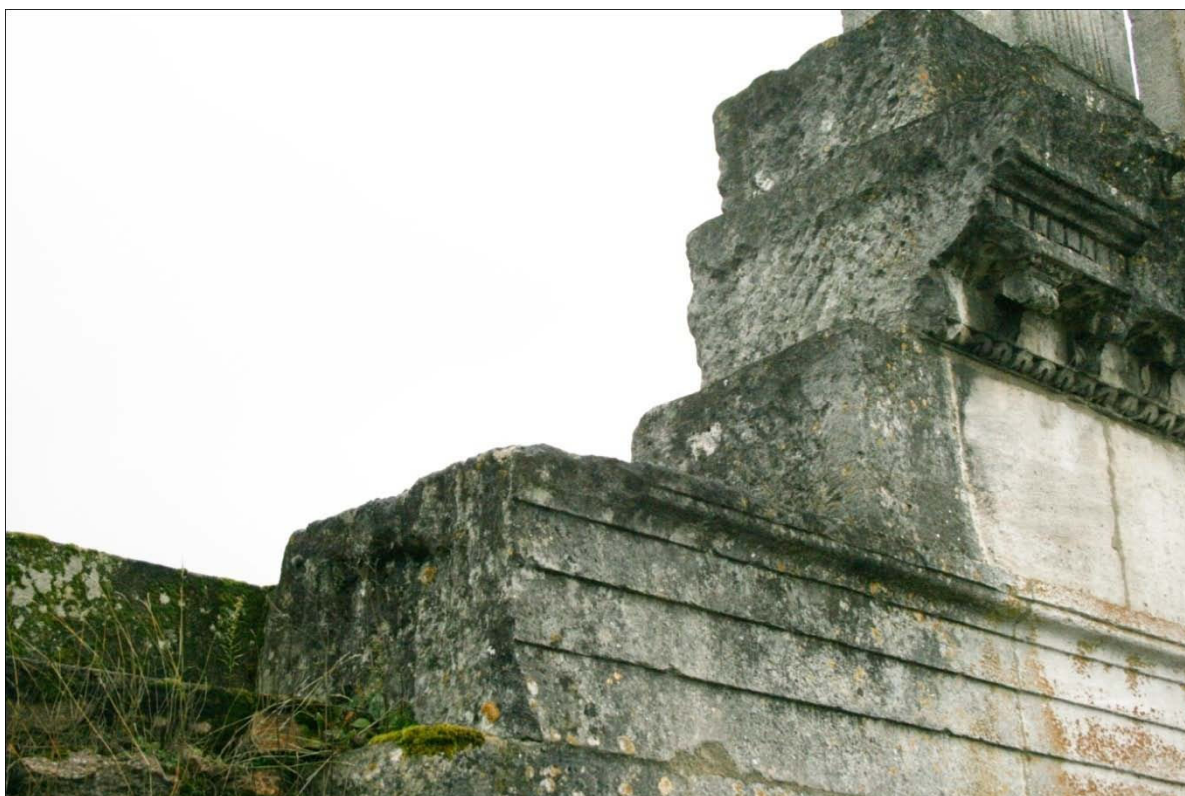



Façade de la porte : la corniche intermédiaire (PAX-25). Sur le cliché inférieur, le modillon le plus occidental présente un profil distinct (profil avant ravalement).





Détail de la façade : le bloc à la face de parement éclatée (PAX-23).



Manœuvre des herses : saignées verticales dans les voûtes centrales.





Traces horizontales en forme de vagues, causées par le frottement répété des herse. On distingue également des stries verticales très serrées qui témoignent de la présence d'éléments métalliques saillants (clous ?) sur la structure de la herse.



Revers de la façade. La cavité PAX-53 a été pratiquée dans l'US PAX-25 entre 1901 et 1904 pour accueillir un réservoir quadrangulaire en plomb destiné à recueillir les eaux de pluie.



Cavité quadrangulaire (PAX-53) et, à droite, traces horizontales en forme de vagues causées par le frottement répété de la herse de la voûte centrale occidentale.



A l'aplomb du pilier central de la galerie (PAX-28), un bloc de l'assise médiane semble avoir été délibérément ravalé ou aménagé : possible lien avec le système de manœuvre des herses.



Détail du cliché précédent. Au centre, trace verticale causée par le frottement de l'extrémité de la herse de la baie centrale orientale. En bas à droite, traces horizontales en forme de vagues.



Partie orientale de la façade. Massif de blocage (1901-1904). On note que l'imposte gauche de la baie centrale orientale n'a pas été retaillée, contrairement à son pendant occidental.



Détail de la façade : au premier plan, l'archivolte de l'arc latéral occidental, puis à gauche l'imposte droite de la grande baie occidentale, à droite le bloc à la face de parement éclatée. Enfin, on aperçoit l'architrave et la corniche saillante avec les motifs de fleurons qui ornent ses caissons.



Détail de la façade : le piédroit central (PAX-11).



Niche cultuelle (PAX-50) ménagée au centre du piédroit et, au-dessus, la cavité PAX-58.



Piédroit le plus occidental de la porte, vu depuis l'intérieur de la baie occidentale. Traces liées au vantail de bois.



Piédroit situé entre la baie centrale occidentale et la baie latérale voisine, vu deus l'intérieur de la baie latérale disparue. Traces liées au vantail de bois et détail du probable trou de louve.





Paroi occidentale de la grande baie occidentale, vue depuis l'intérieur de la ville.



Paroi occidentale de la grande baie orientale, vue depuis l'intérieur de la ville. On note la saignée liée à l'installation d'un dispositif d'éclairage au gaz



Face arrière, détail du piédroit central : quatre cavités, PAX-54 et PAX-55 en haut, PAX-56 et PAX-57 en bas, correspondant à des systèmes successifs d'éclairage au gaz.

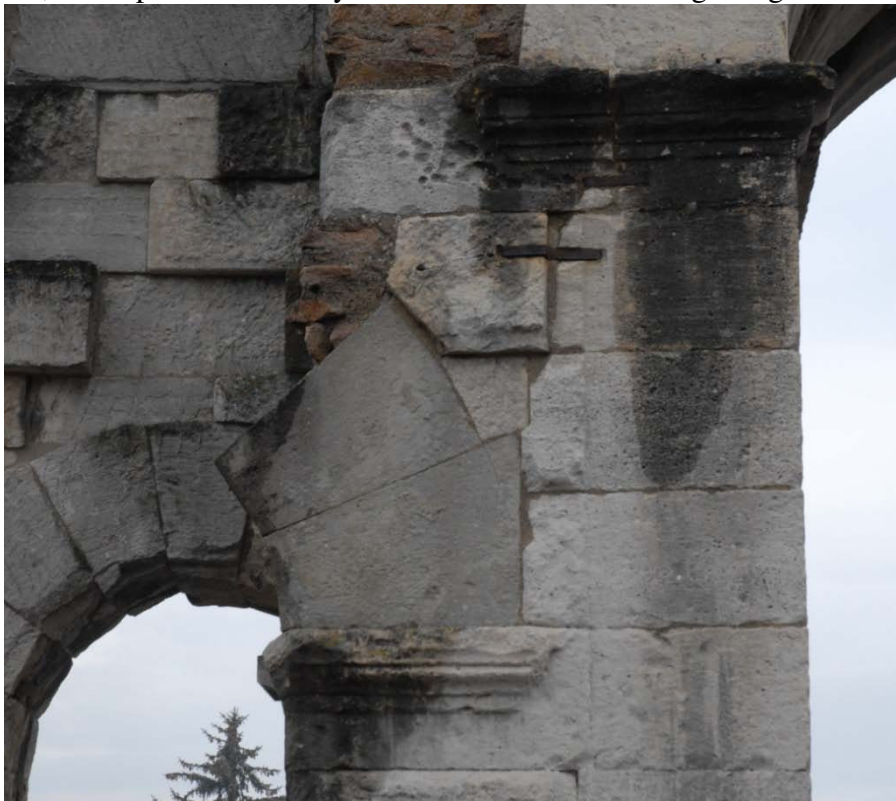

Face arrière de la porte, piédroit PAX-12 – PAX-17 : trois restaurations. Deux agrafes métalliques pour consolider PAX-17 ; deux pierres neuves taillées en forme de claveau (PAX-36) ; le massif de blocage en petit appareil (PAX-38).



Face arrière, baie latérale occidentale : on observe sur le piédroit de gauche une zone non ravalée correspondant à l'aménagement d'un mur perpendiculaire en petit appareil.



Face arrière, piédroit latéral oriental : on observe sur le piédroit, sur le sommier et le claveau suivant une zone non ravalée correspondant à l'aménagement d'un mur perpendiculaire en petit appareil.



Assise inférieure de PAX-10 (façade côté campagne) : les deux trous visibles correspondent aux fixations ayant permis de recoller le fragment détaché du parement (intervention XXI^{ème} siècle).



Façade, soubassement du piédroit le plus occidental (PAX-7).



Vue de la baie latérale orientale (façade côté campagne) : les contreforts PAX-1 et PAX-2 au contact du piédroit PAX-9 et de son soubassement PAX-3. Les deux cavités quadrangulaires accolées correspondent à l'US PAX-59. On aperçoit également en haut à gauche le massif maçonné PAX-14 (restaurations de 1902-1903).



Vue de la baie latérale orientale (face arrière) : le contrefort PAX-37.

Porte Saint-André



Vue depuis l'extérieur de la ville et emplacement des tours de flanquement.



Baie centrale nord Paroi sud



Paroi nord



Baie centrale sud Paroi sud

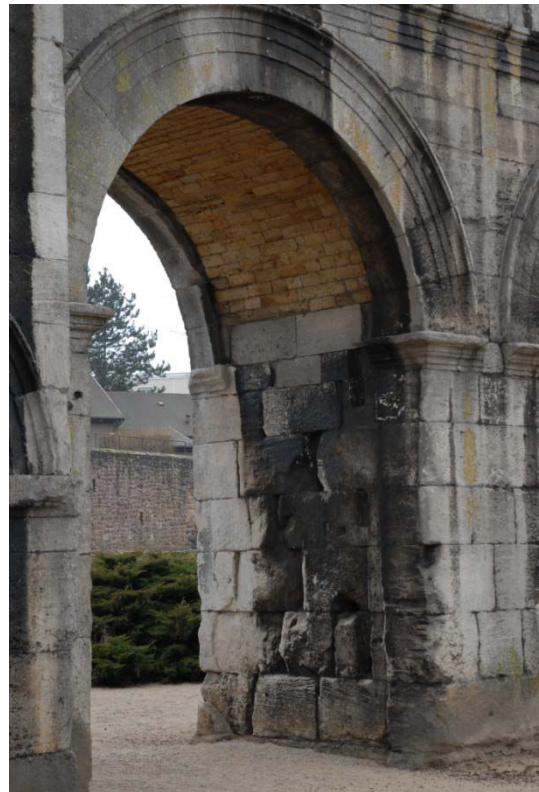

Paroi nord

Flancs des avant-corps latéraux de la façade

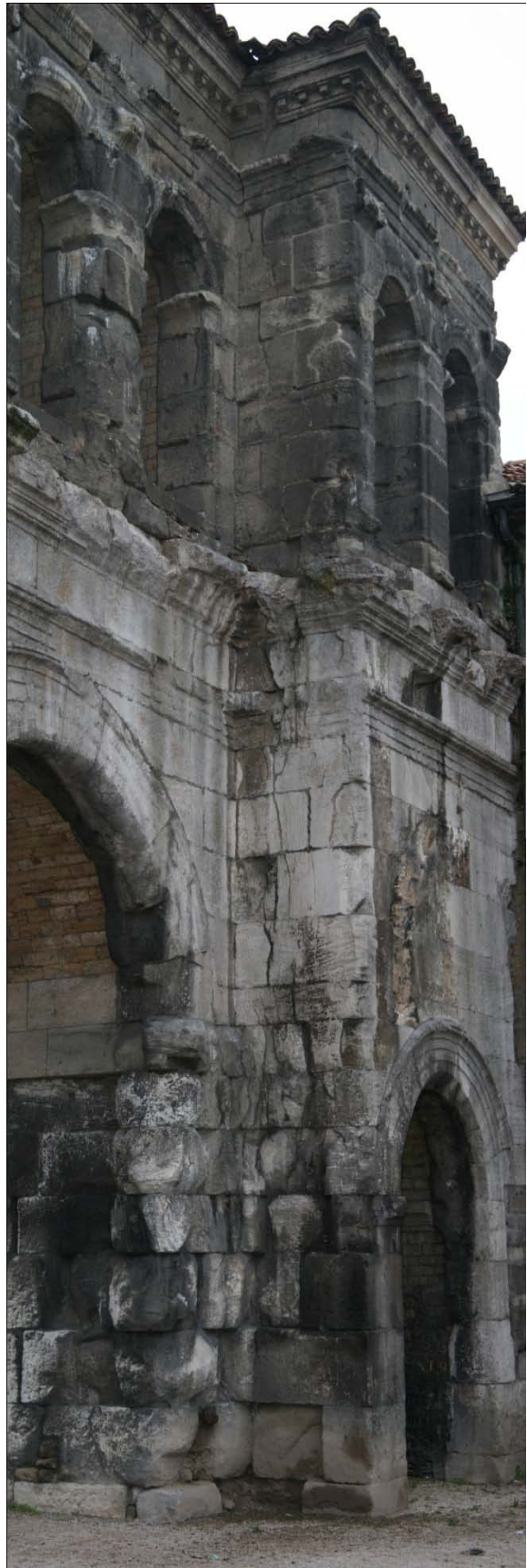
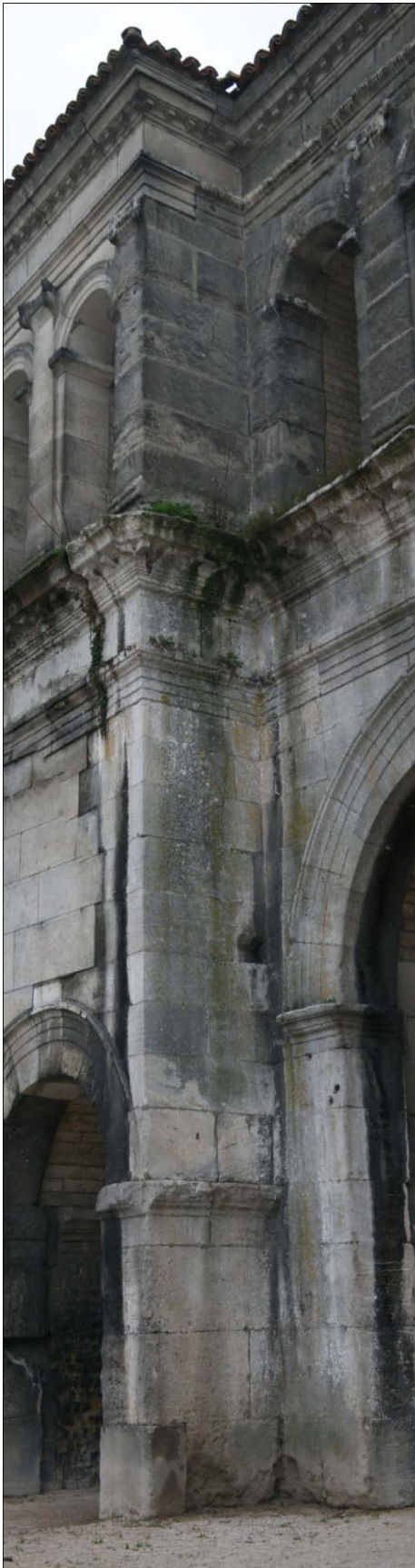



Face arrière, vue depuis l'intérieur de la ville. En bas, détail de la partie nord de la galerie supérieure : dégradation du parement (en raison d'un incendie ?).





Traces de bûchage sur les archivoltes des deux baies centrales de la porte Saint-André (face arrière). Ces traces sont liées aux cavités PSA-111 et PSA-112 (cliché en haut de la page), PSA-110 (à droite) et PSA-113 (à gauche).





Façade, avant-corps nord. En haut : présence de deux blocs de calcaire oolithique appartenant structurellement au deuxième niveau de la porte (PSA-48). En bas : trace liée à l'aménagement d'un arc ogival dans une annexe de l'église voisine.

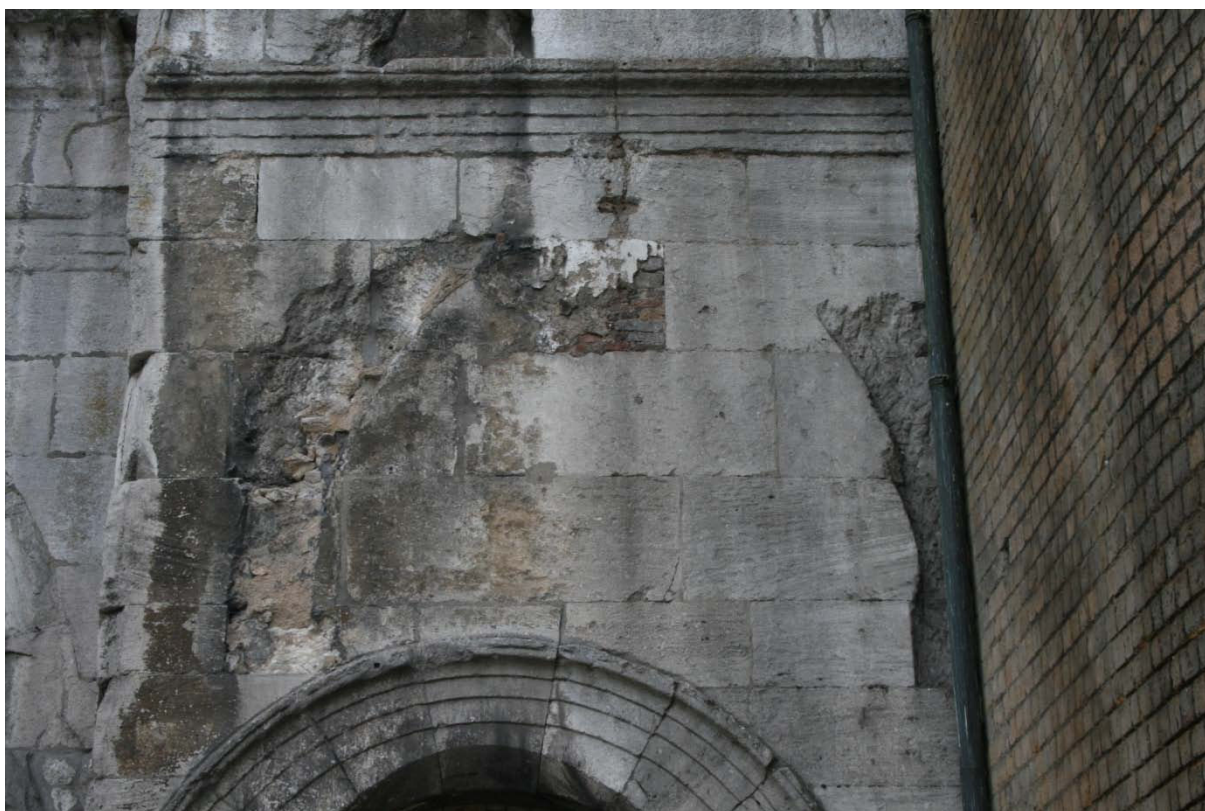

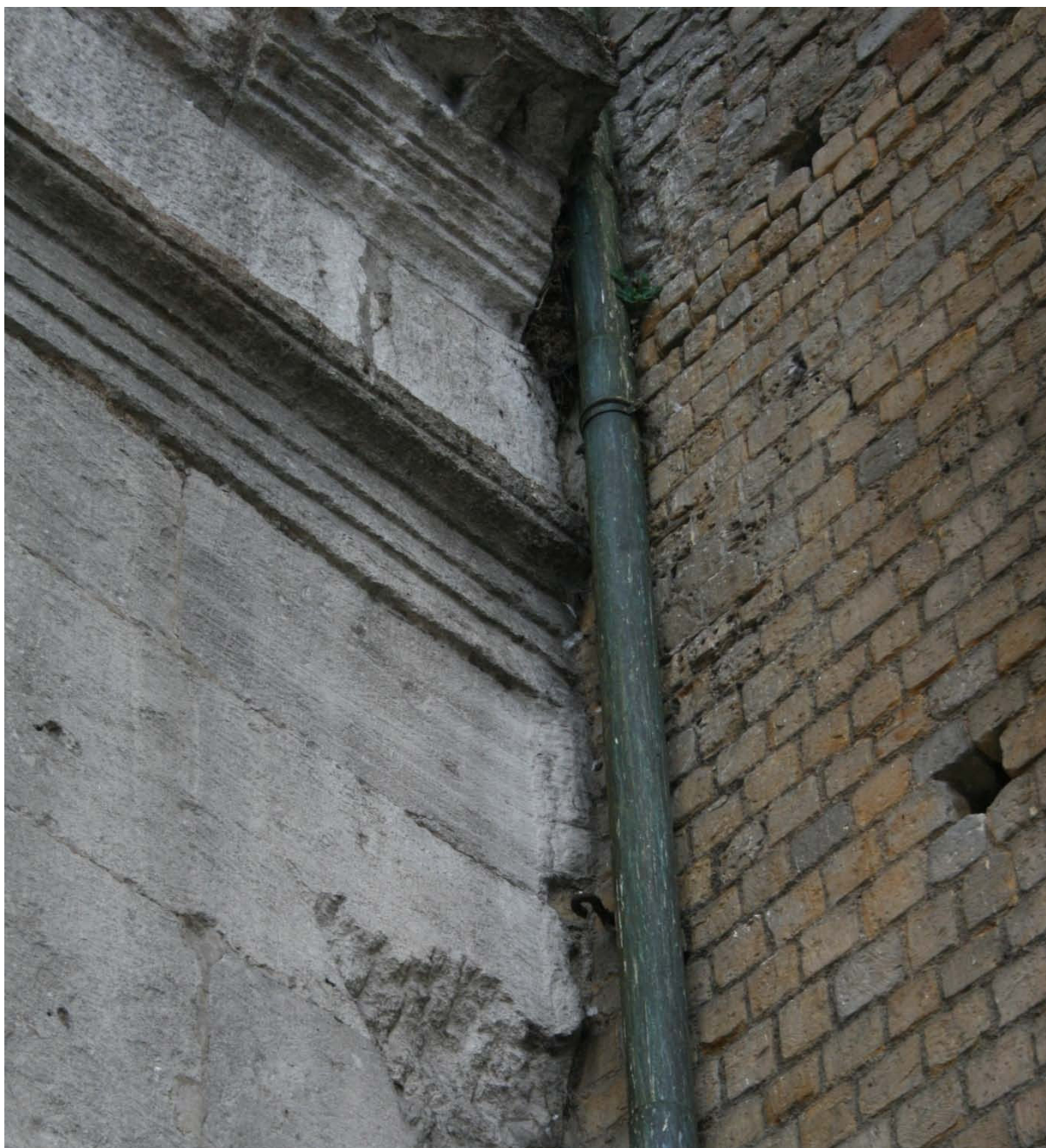

Façade au contact de la tour de flanquement conservée : on observe, sur l'assise immédiatement située sous l'architrave, une trace non ravalée qui révèle que les tours ont été élevées en même temps que le corps central de la porte.



Face arrière, détail des chapiteaux de pilastre les mieux conservés.



Façade, détail de la corniche intermédiaire.

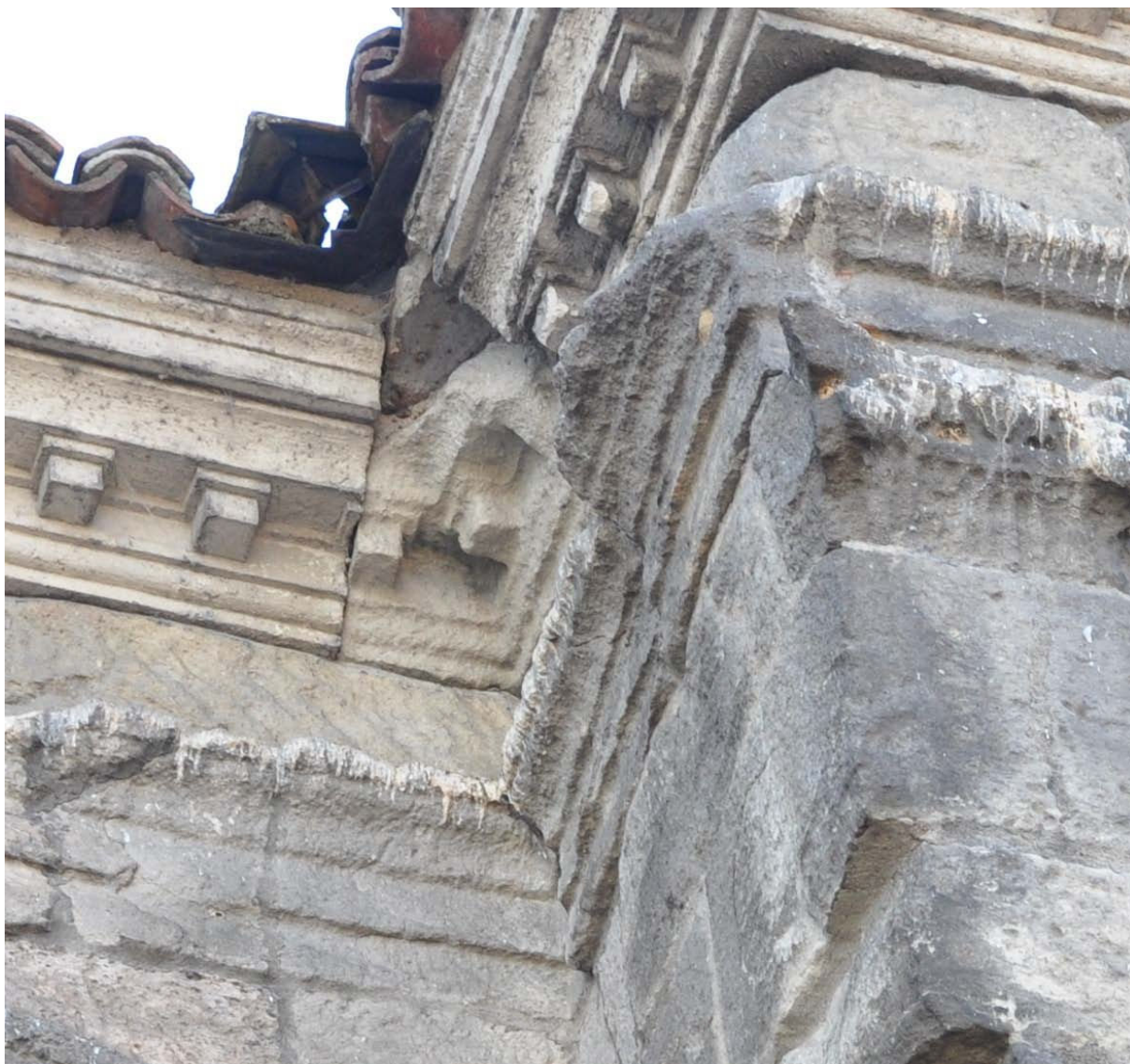

Façade : la corniche sommitale. De gauche à droite : PSA-97, PSA-68 et PSA-26. Le bloc d'angle, au centre, est l'unique bloc antique conservé appartenant à la corniche sommitale (phase de réfection antique). Les deux blocs voisins datent de la restauration dirigée par Viollet-le-Duc (1847-1849).

Page suivante :

En haut, à gauche : façade, flanc nord de la galerie supérieure.

En haut, à droite : façade, détail du flanc nord de la galerie supérieure (PSA-60 et PSA-96)

En bas, face arrière, les bases de pilastres portent à faux.



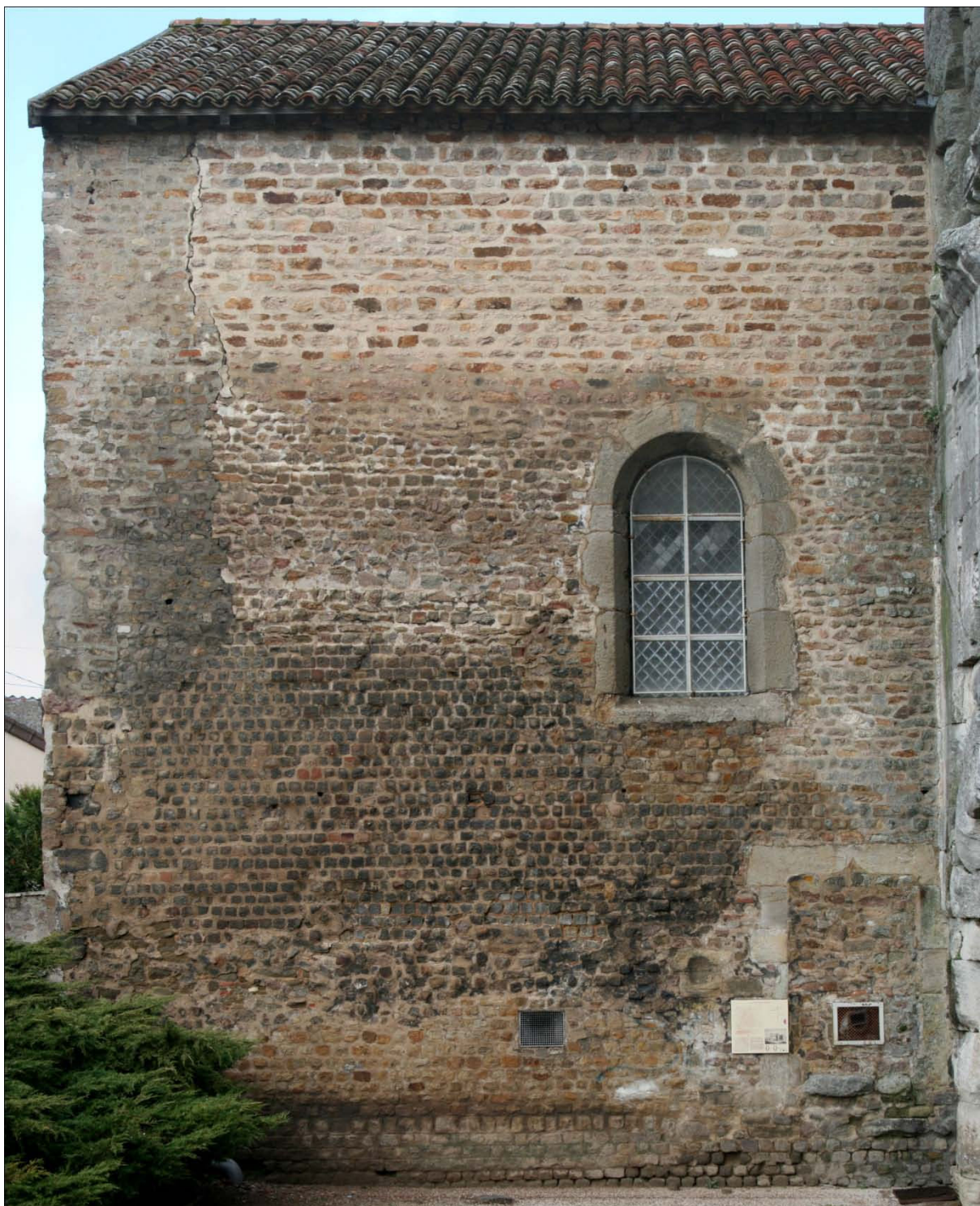

Parement extérieur sud de la tour. Mosaïque de clichés redressée manuellement. Ni la fenêtre cintrée, ni la porte au linteau en accolade ne sont antiques. La tour mesure 20,55 m de son talon rectangulaire au sommet de sa partie semi-circulaire. La hauteur du mur gouttereau (toiture exclue) est de 9,71 m (mesures prises au tachéomètre laser).



Façade de la tour (parement extérieur ouest). Redressement manuel d'une mosaïque de clichés.

La fenêtre cintrée n'est pas l'axe du centre de la porte d'entrée. La largeur en façade est de 10,95 m (mesure prise au mètre).



La tour de flanquement nord de la porte, vue depuis le nord-est. Rectangulaire côté ville mais semi-circulaire côté campagne, elle relève de la catégorie des tours à talon.
En bas, on voit affleurer le soubassement en grand appareil.



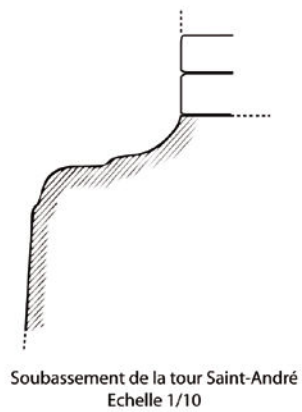

Autun, porte Saint-André
(dessin M. Ribolet)

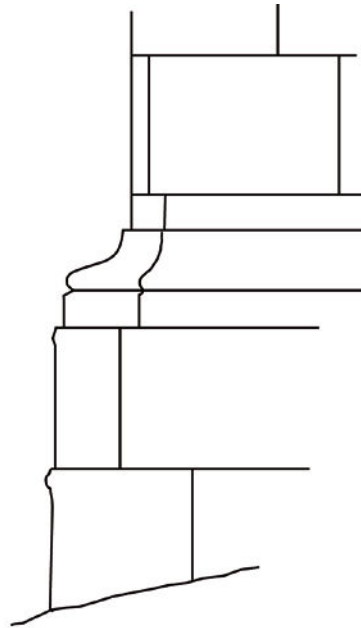

Arles, porte de la Redoute
(d'après Wheeler 1926)

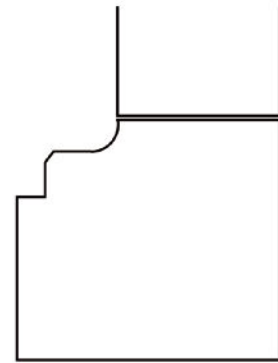

Cologne, porte Paphia
(d'après Böhm-Bonnert 2003)

Comparaison des profils des soubassements en grand appareil des tours de flanquement des portes Saint-André (Autun), de la Redoute (Arles) et Paphia (Cologne).

Les dessins ne sont pas à la même échelle.

Porte de Rome



Vue sur les environs depuis le rempart moderne (dont la hauteur et l'emplacement correspondent à peu de choses près avec ceux de la galerie supérieure de la porte de Rome).



Le garage et la maison appuyés contre le rempart moderne se situent à l'emplacement de l'antique porte de Rome. Le *cardo maximus* a été aperçu par le propriétaire de la parcelle derrière la remorque de bateau, dans l'alignement du garage, à quelques dizaines de centimètres du niveau de sol actuel.



Angle sud-ouest du bastion moderne de la Jambe-de-bois, très vraisemblablement constitué à partir de blocs faisant originellement partie de la porte romaine.



Angle sud-est du bastion moderne de la Jambe-de-bois, très vraisemblablement constitué à partir de blocs faisant originellement partie de la porte romaine.

Porte Saint-Andoche



Vue de la tour Saint-Andoche depuis le boulevard des Résistants fusillés (parois ouest et sud). Au premier plan, l'enceinte d'époque moderne.



Paroi extérieure nord de la tour. Le trou circulaire qui apparaît sous le pseudo-entablement pourrait correspondre à un ancien système de tirants métalliques destinés à assurer l'intégrité architecturale de la structure.



Même vue, détail. En bas, une ouverture cintrée, ultérieurement bouchée (très probable accès entre le chemin de ronde et la galerie supérieure de la porte).



Porche situé à l'emplacement des quatre baies (disparues) de la porte antique, immédiatement au nord de la tour Saint-Andoche.



Paroi extérieure ouest, mur correspondant au diamètre de la partie antique semi-circulaire. A droite, paroi extérieure sud de la tour correspondant à l'ancien côté long de la tour romaine.



Détail de la paroi extérieure ouest : quatre baies cintrées ouvertes dans le parement. On distingue en partie haute un arc clavé (arc de décharge ou baie qui a été ultérieurement bouchée ?). Les deux angles de cette paroi disposent de chaînages différents.



Paroi extérieure sud : pseudo-entablement intermédiaire. Enduit contemporain, en partie basse ; parement en petit appareil quadrangulaire, en partie haute (restauration contemporaine ?) ; chaînage d'angle avec assises de briques, à gauche.





Parement extérieur ouest. Partie basse. Sous un revêtement contemporain qui se détache par plaques, apparaît un parement en *opus mixtum* faisant alterner assises de petit appareil quadrangulaire et assises de briques.





Paroi extérieure est. Pseudo-entablement visible dans un entre-sol.



Parois intérieures sud et ouest, visibles depuis les combles à l'intérieur de la tour.



Parement intérieur ouest. Détail de l'arc clavé (départ de l'arc côté sud), deux rouleaux de claveaux, plan de naissance marqué par des assises de longs moellons allongés.



Parement intérieur ouest. Détail de l'arc clavé (départ de l'arc côté nord)



Parement intérieur ouest. Deux fenêtres sont percées dans l'arc en berceau



Parement extérieur nord (dans les combles de l'édifice moderne). En partie basse, le pseudo-entablement.



Même vue mais de face.



Parement extérieur sud .Trou de boulin (détail).



Parement extérieur sud (dans les combles de l'édifice moderne)

Restitution du projet architectural

Le projet de la porte d'Arroux

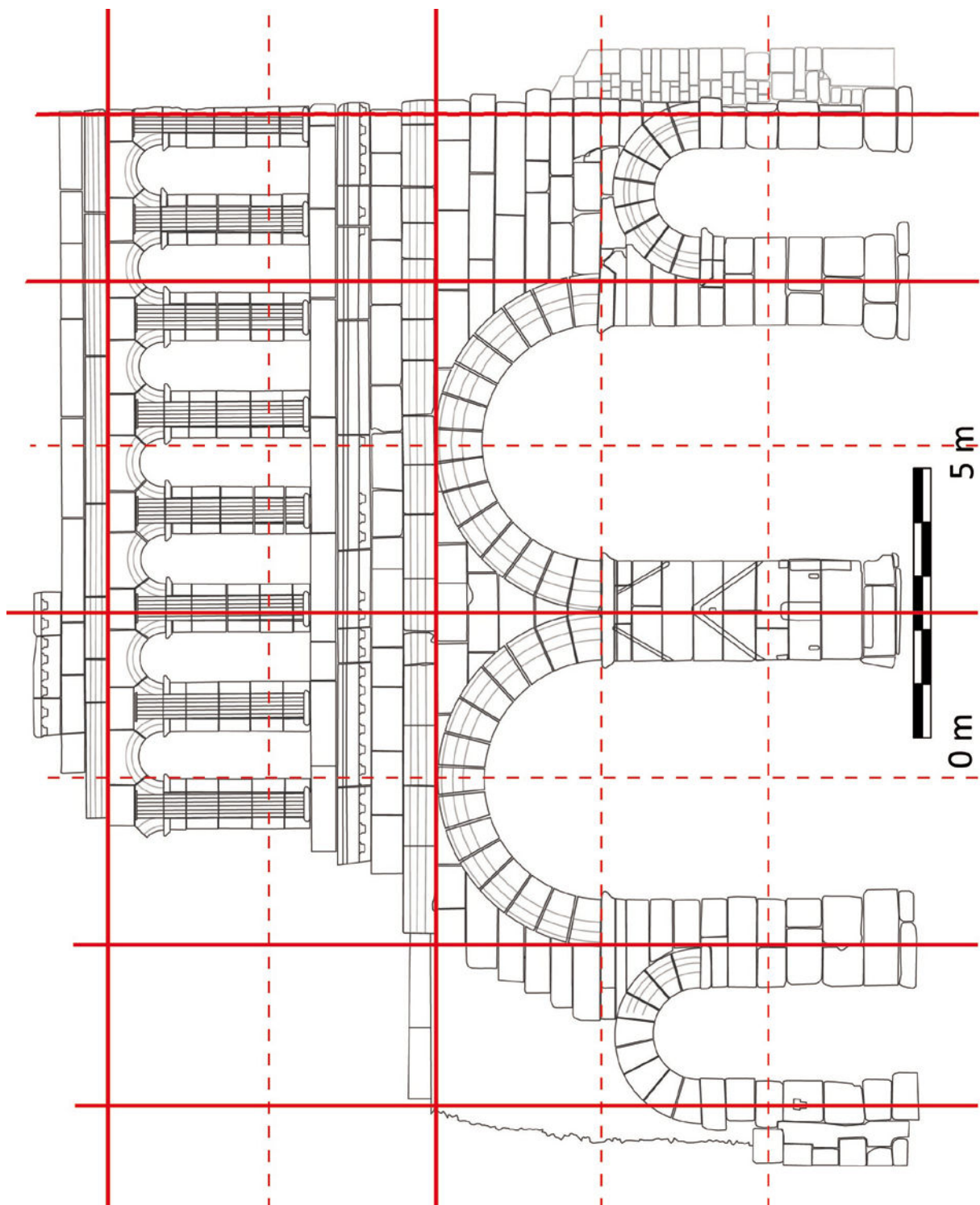

Des carrés de 15,5 coudées de côté, correspondant au milieu des trois piédroits, aux arêtes de certains piliers de la galerie, aux limites de contact entre le corps de la porte et les tours. Du point de vue horizontal, ces lignes correspondent au début des deux entablements et sans doute à la semelle de fondation.

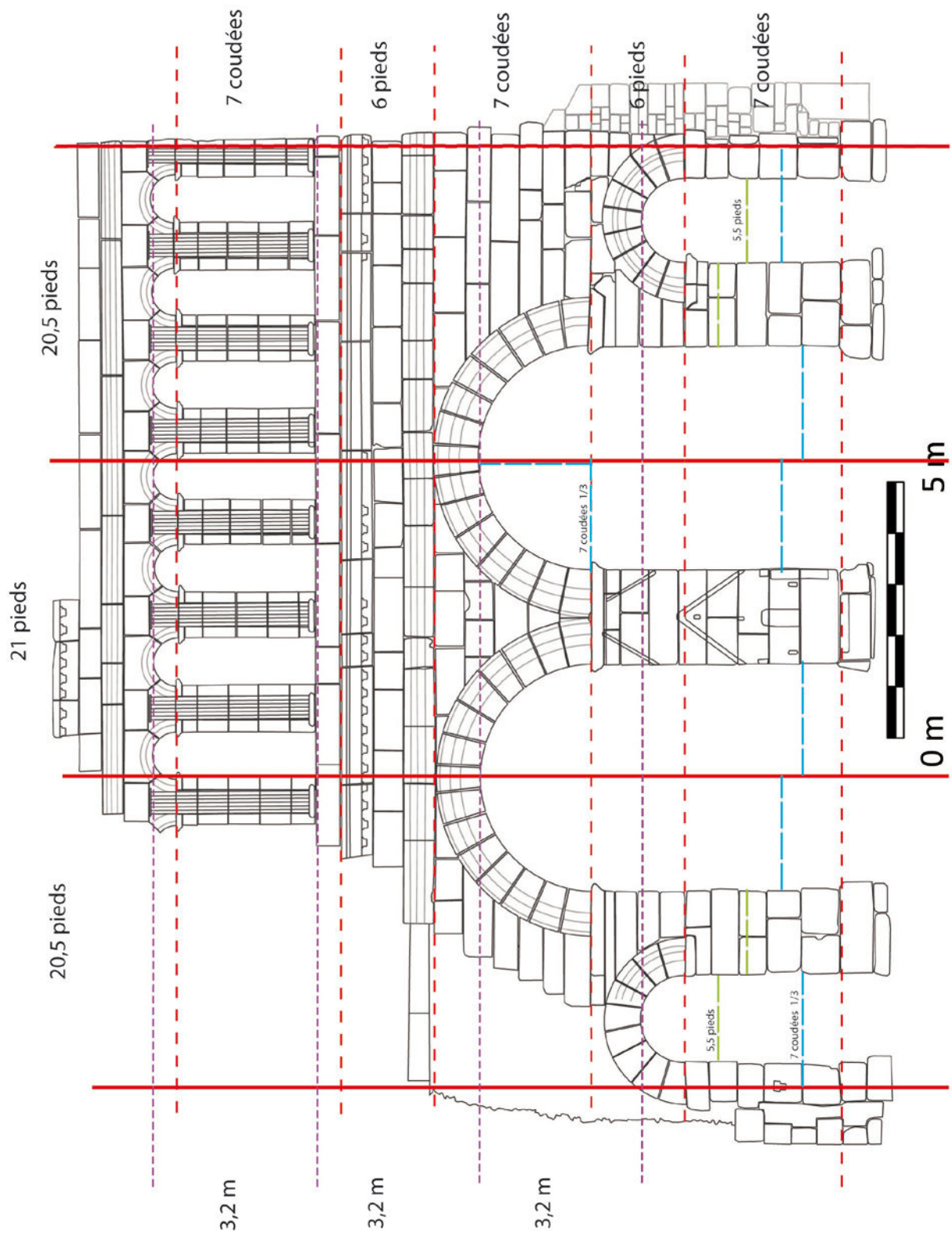

Des modules récurrents utilisés par l'architecte lors de la conception du projet : ces modules s'appuient sur les limites horizontales des entablements, sur les plans de naissance des arcs, sur les lignes reliant le sommet des intrados, sur la transition entre le soubassement et l'élévation des piédroits.

Le projet de la porte Saint-André

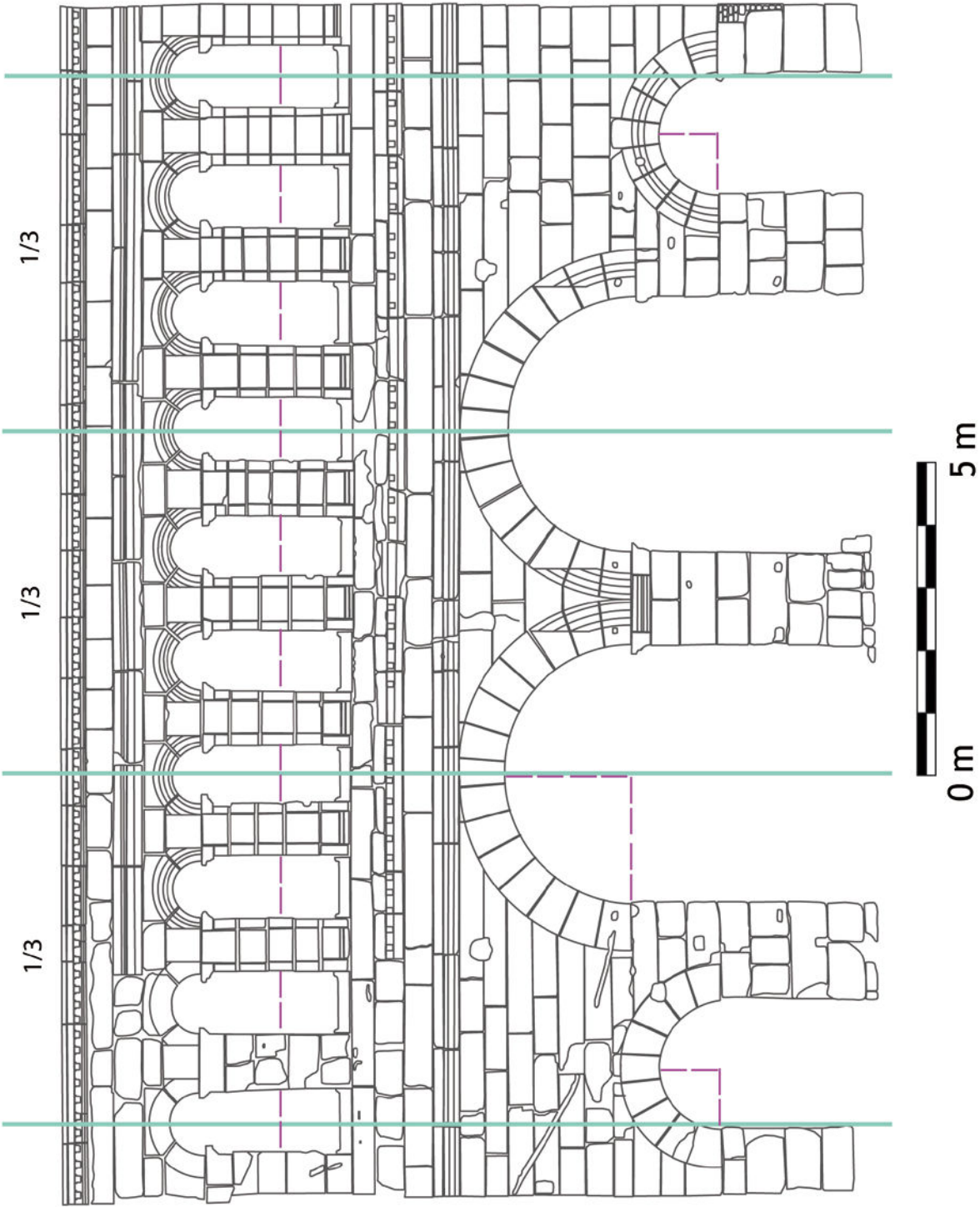

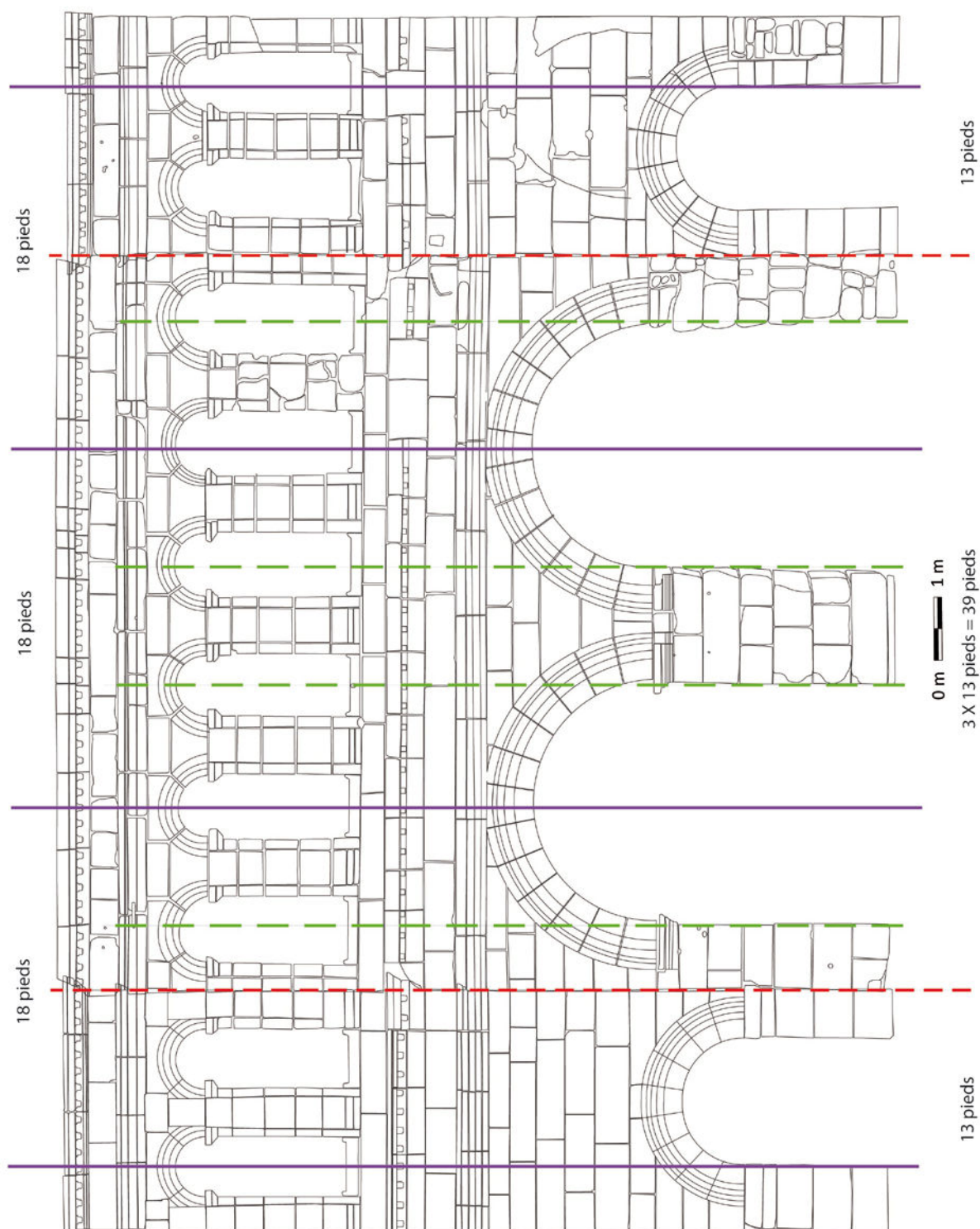

La structure générale (avant-corps / corps central / avant-corps) = $1/5 + 3/5 + 1/5$ (module de 13 pieds). Une autre structure ternaire répond à un module de 18 pieds.

Huit des 10 arcades sont axées autour d'une ligne qui correspond soit à l'arête d'un piédroit, soit au centre d'une baie centrale.

Eléments relatifs à l'histoire longue des portes romaines d'Autun

La chapelle des Ganay

Respectivement, Français 4 031 (recopié de Léauté, fin du XVI^{ème} siècle), Dupuy 667 (dessins réalisés pour P. Jeannin entre la fin du XVI^{ème} siècle et le début du XVII^{ème} siècle), E. Martellange en 1611 et J.-B. Lallemand vers 1780.

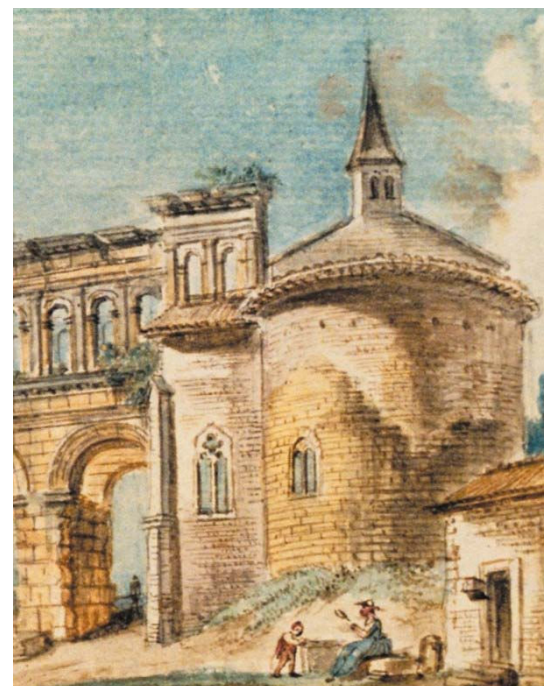
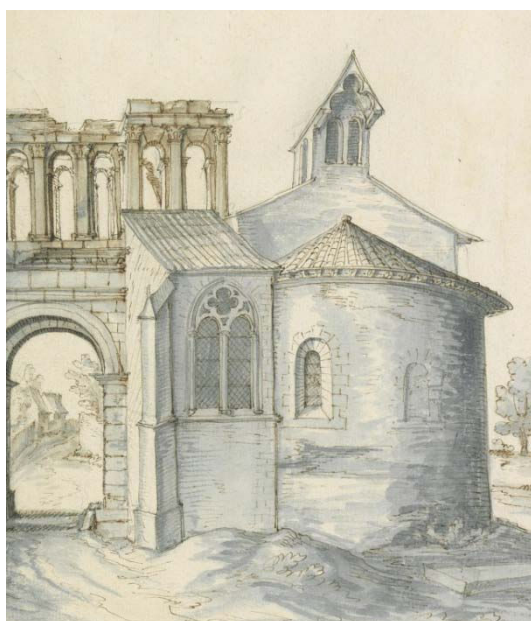
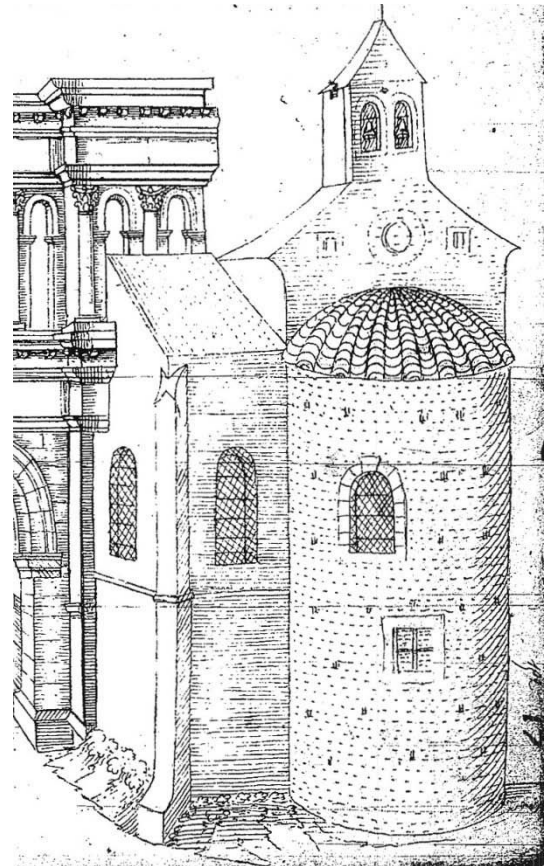
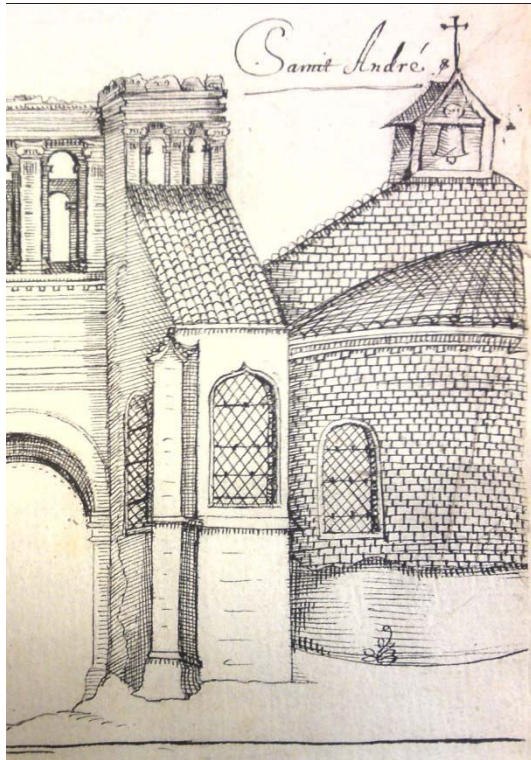

Les tirants de fer de la galerie de la porte Saint-André

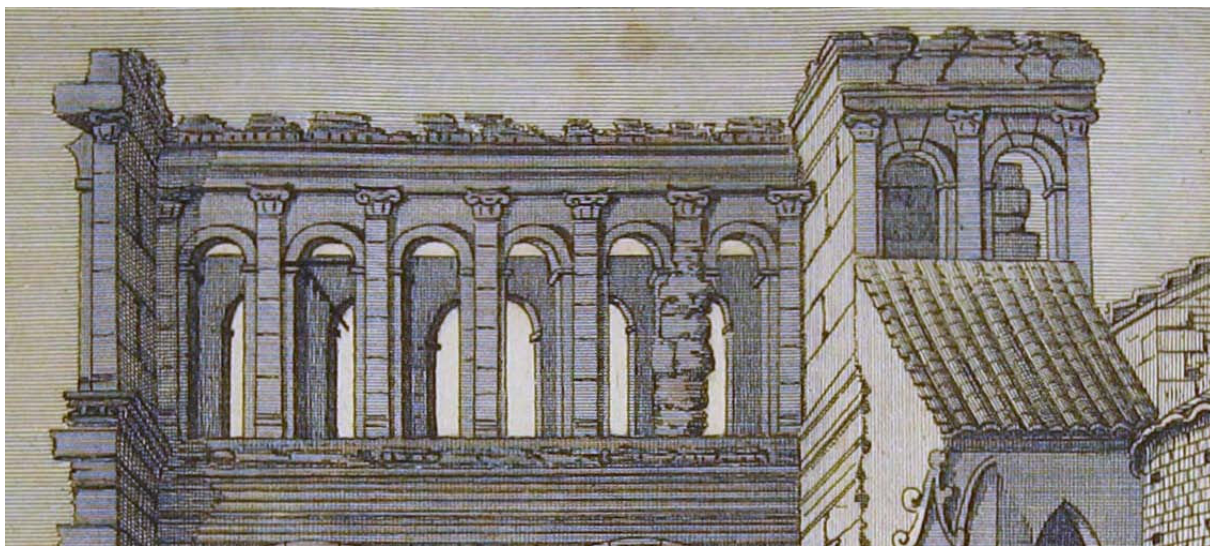

Rosny 1802



Dillis 1806

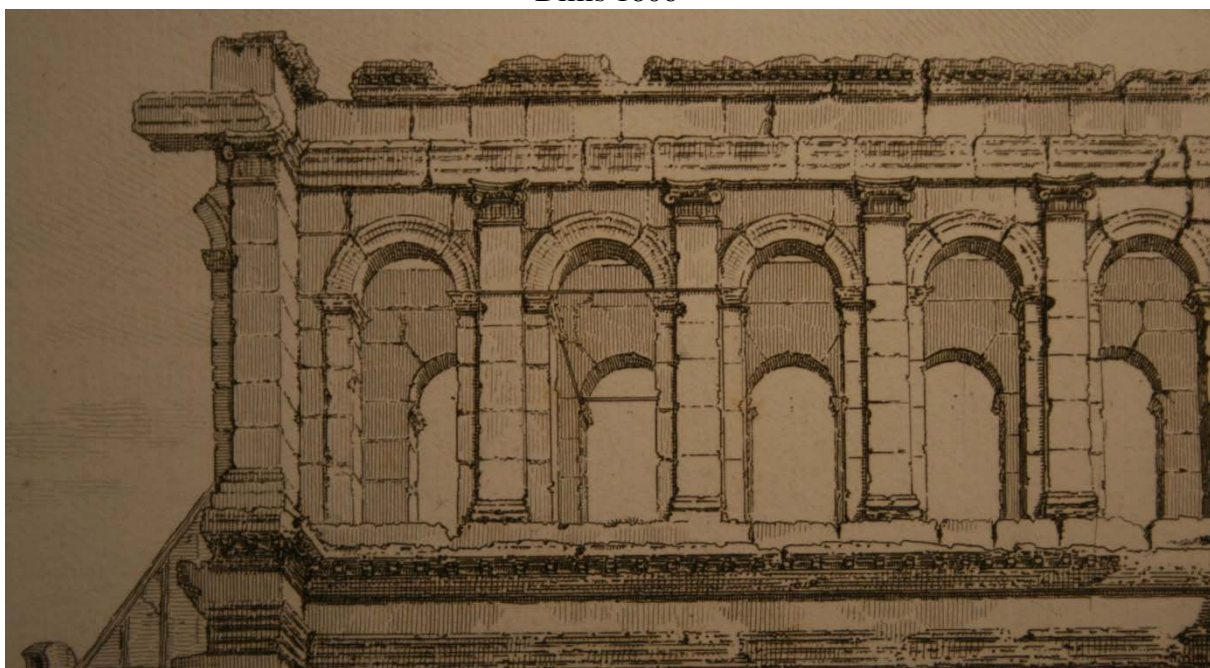

Laborde 1816

Les blocs de la corniche sommitale de la porte Saint-André

Viollet-le-Duc avait laissé quatre blocs antiques en place au niveau de la façade et deux autres au niveau de la face arrière. Pour des raisons qui m'échappent mais que l'on peut supposer être liées à l'état très dégradé de ces blocs, à la fin du XX^{ème} siècle (entre 1972 et 1976 probablement), les cinq blocs les plus visibles ont été démantelés et remplacés par des pierres neuves.

Les clichés suivants sont dûs à M. Mieusement (milieu des années 1870).



Photographies du XX^{ème} siècle

Evolution des abords de la porte Saint-André avant l'aménagement du square piétonnier



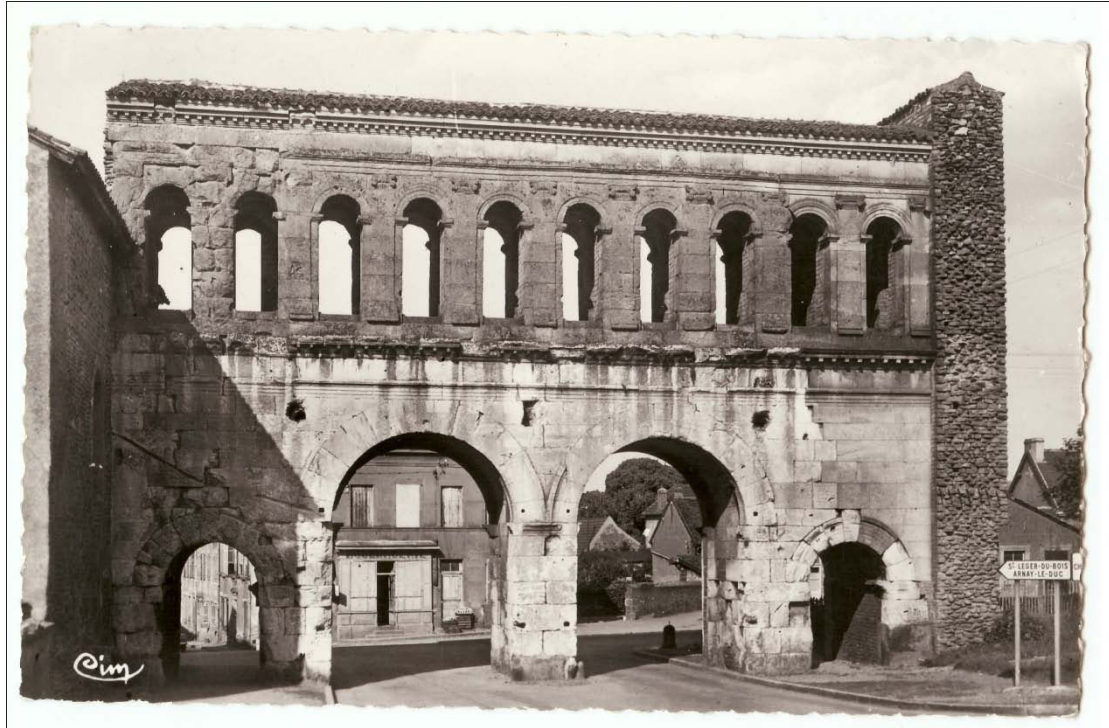

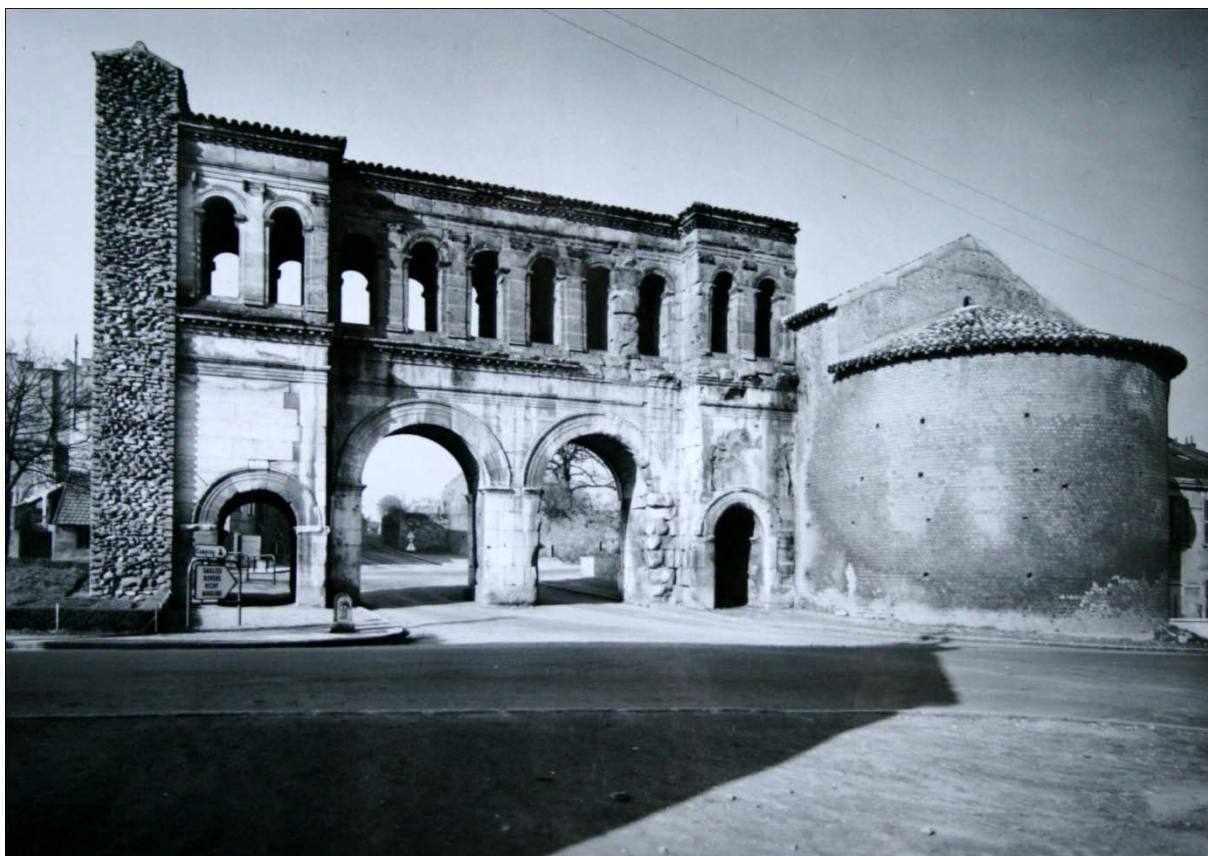

La dernière photographie montre que les blocs de corniche ont déjà été remplacés. Elle est nécessairement postérieure au début des années 1960 étant donné que la cloche visible dans la galerie indique que la tour de flanquement a été réaffectée au culte.

Les clichés de Gourbeix : les portes romaines en 1966





Relevés architecturaux anciens des portes romaines d'Autun

Principaux relevés architecturaux et plans anciens

Relevés réalisés en 1816 par Van Cléenputte et Moutier

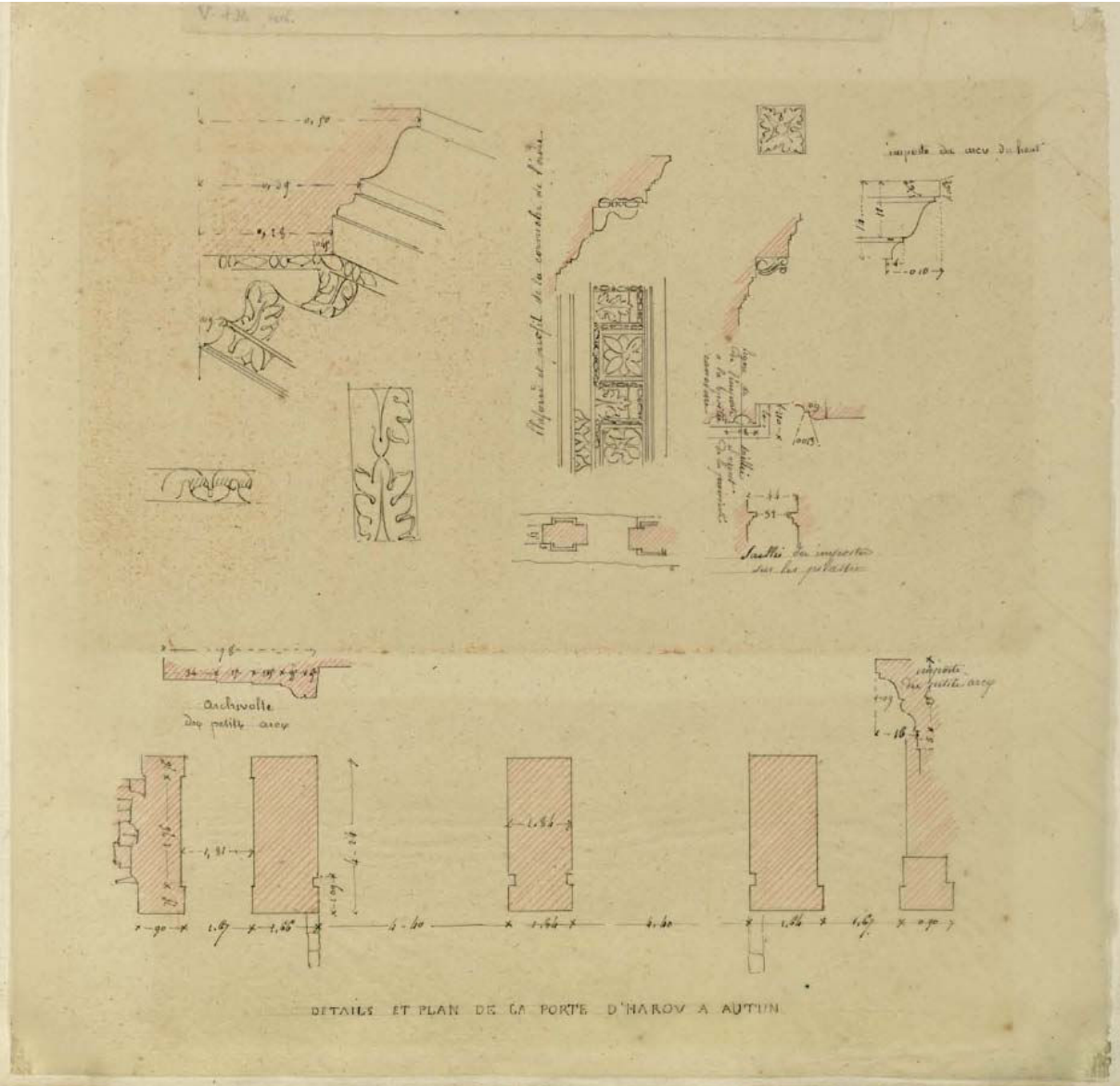

Relevés réalisés en 1816 par Van Cléenputte et Moutier



Planche réalisée par J.-I. Hittorff (vers 1822)



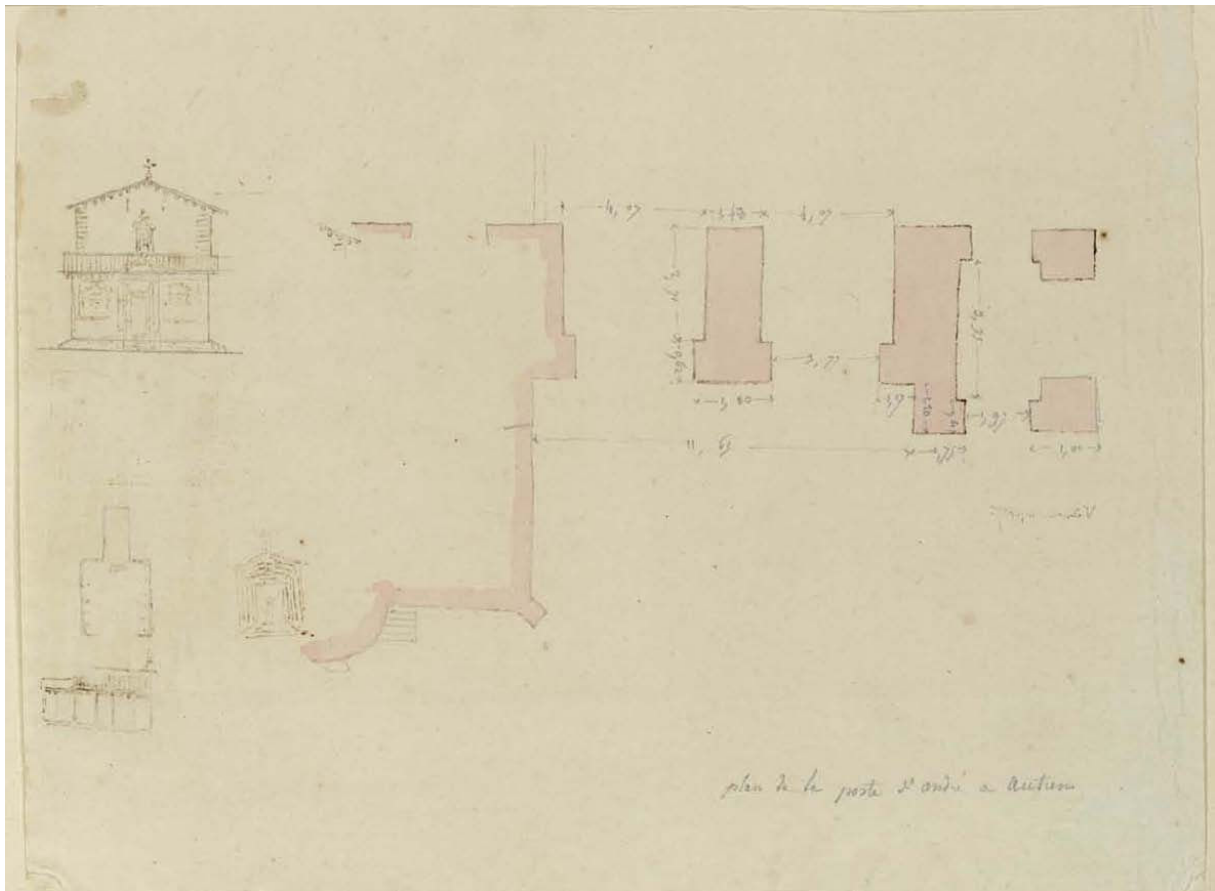
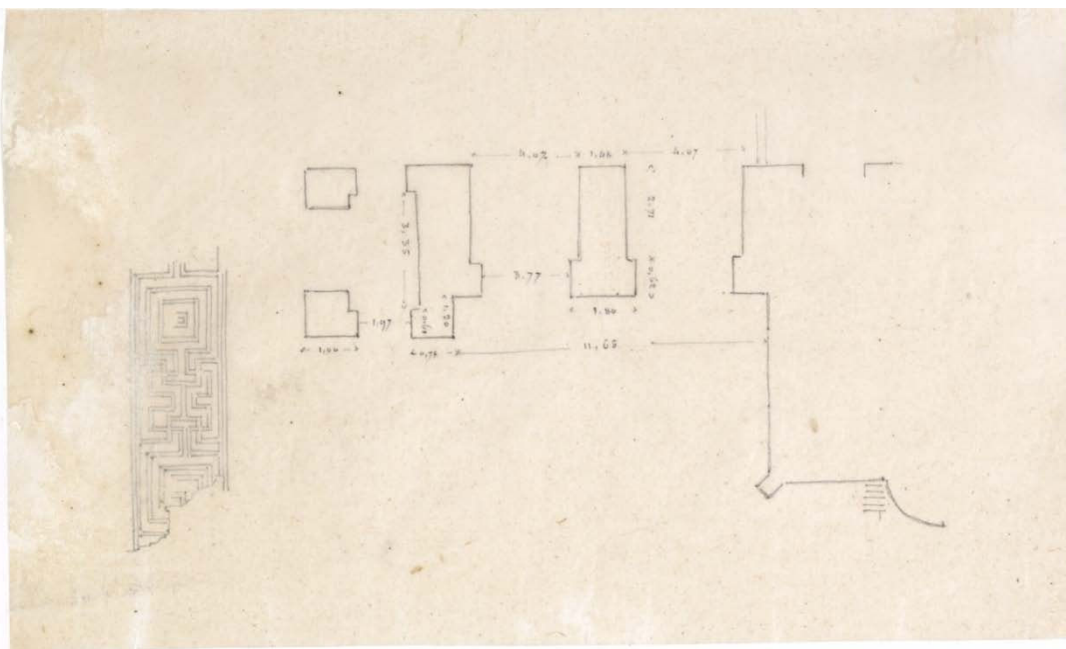

Planche réalisée par J.-I. Hittorff (vers 1822)

Plan réalisée par A.-M. Chenavard entre 1838 et 1841



L'une des trois planches jointes par Viollet-le-Duc à son projet de restauration (1844-1847)

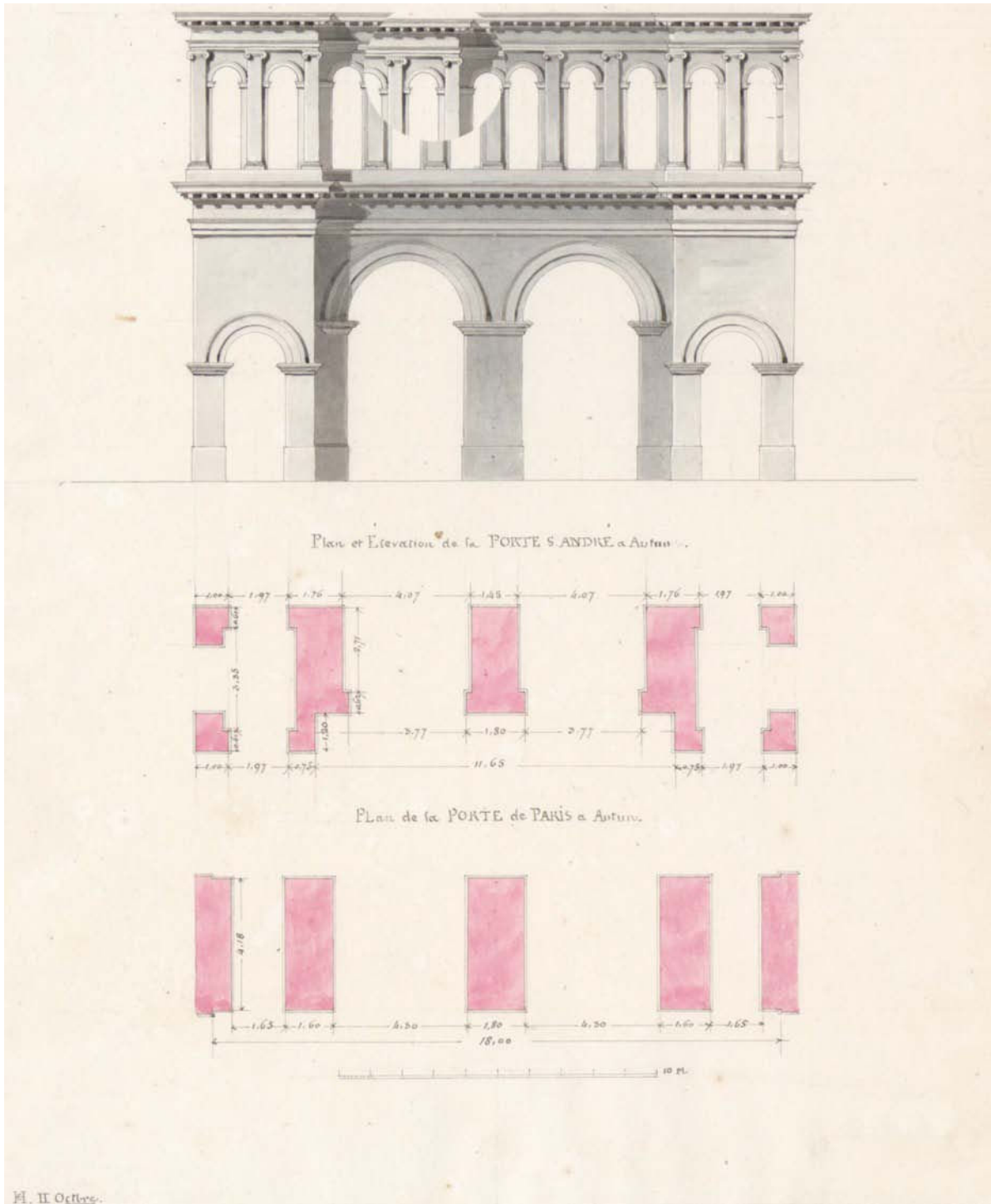
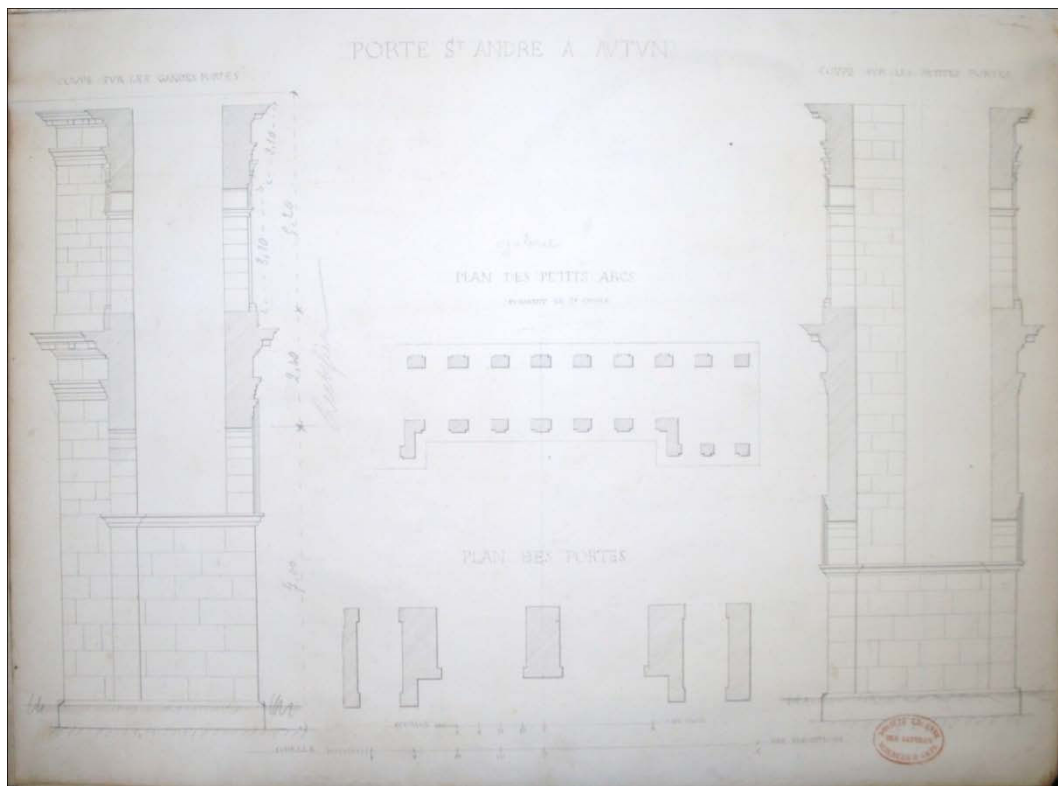
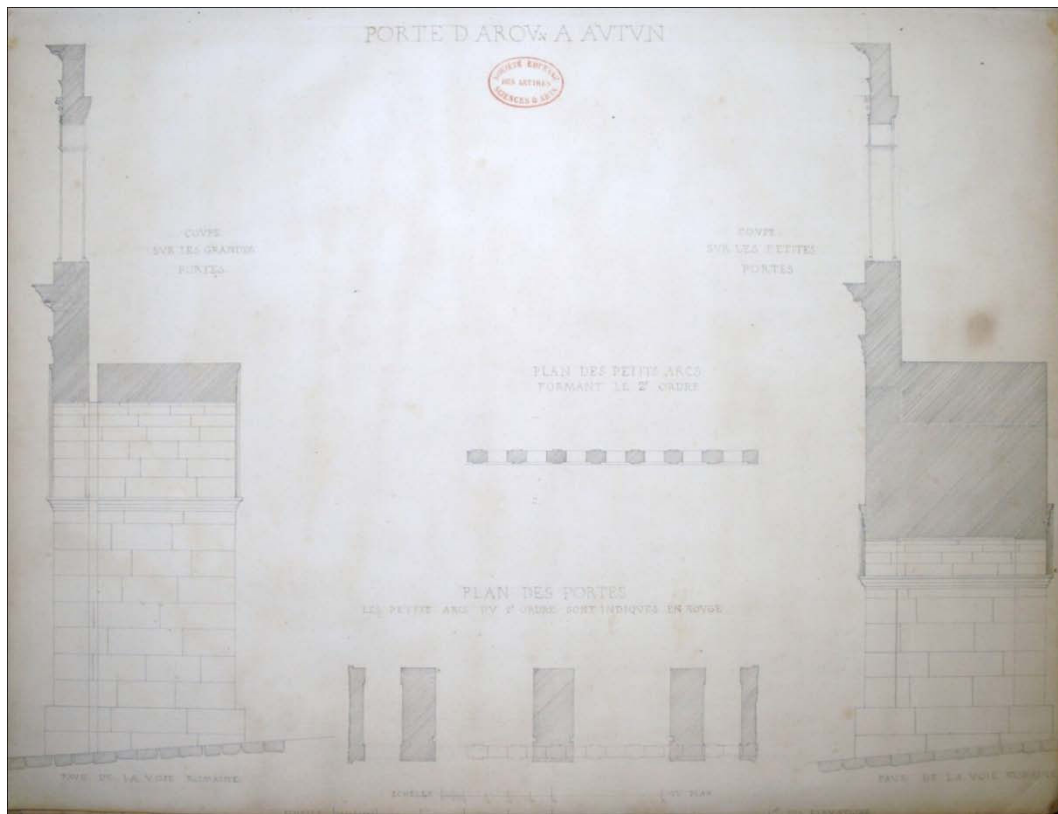
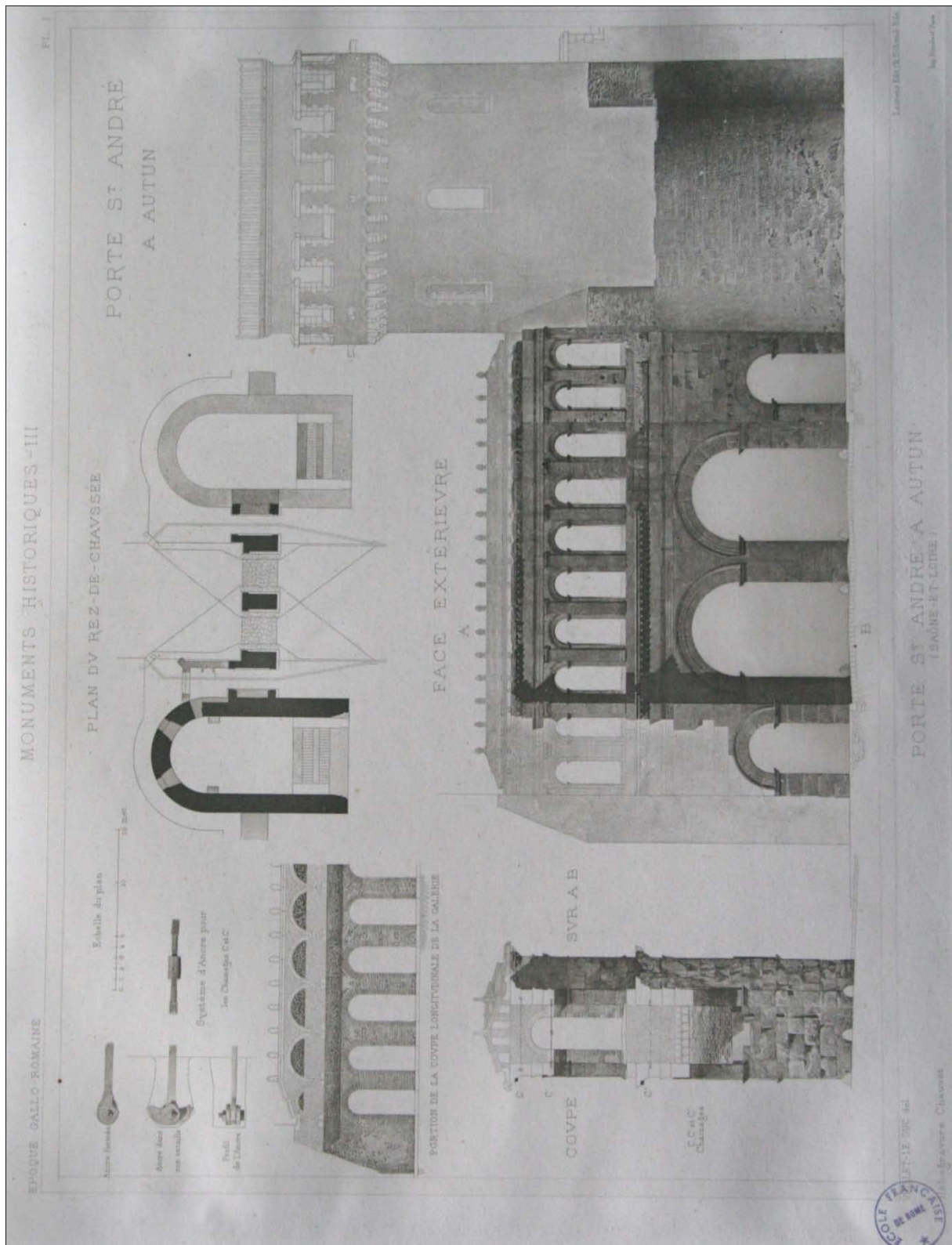

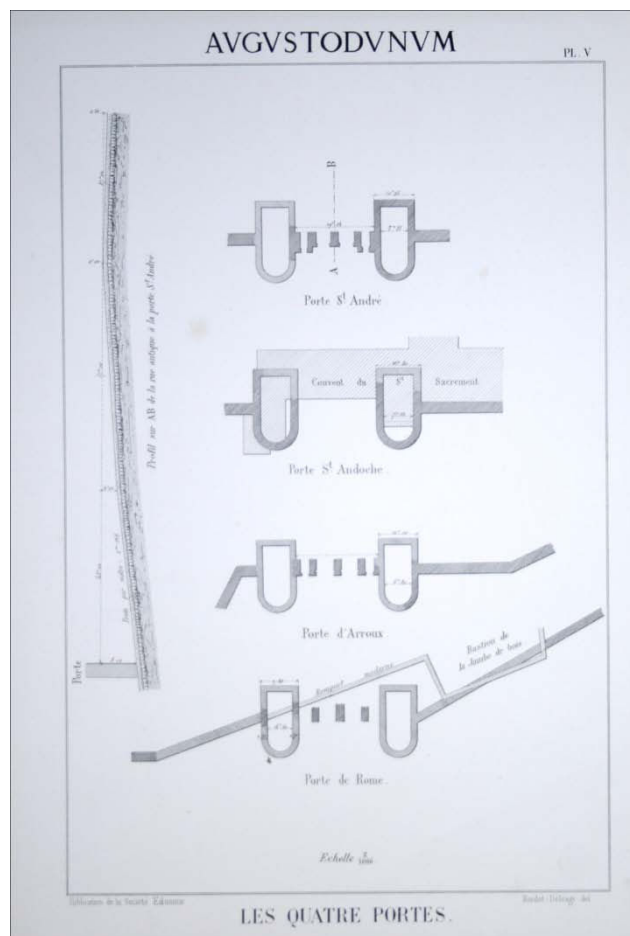
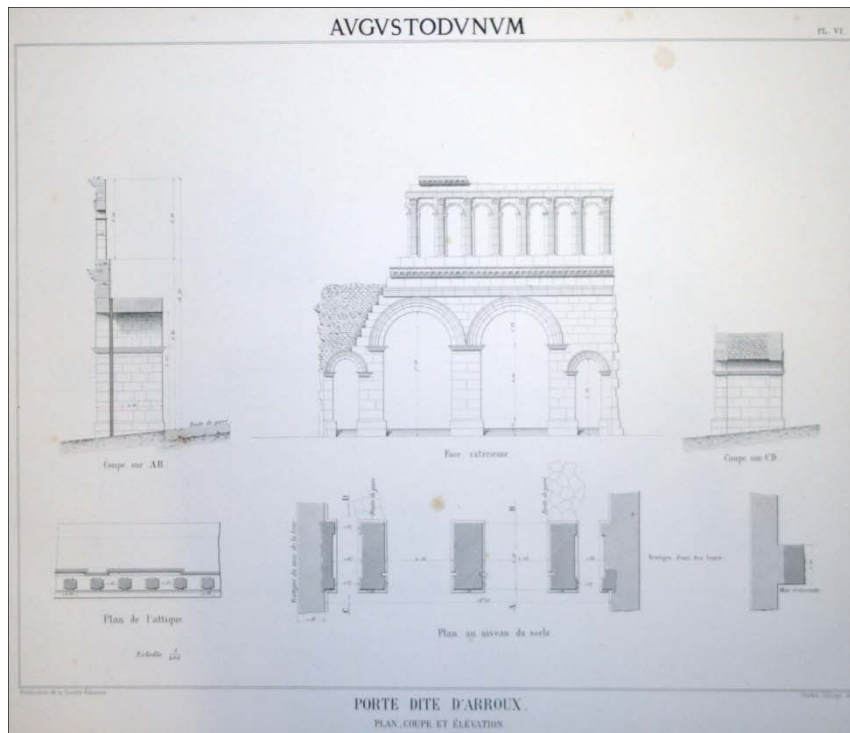

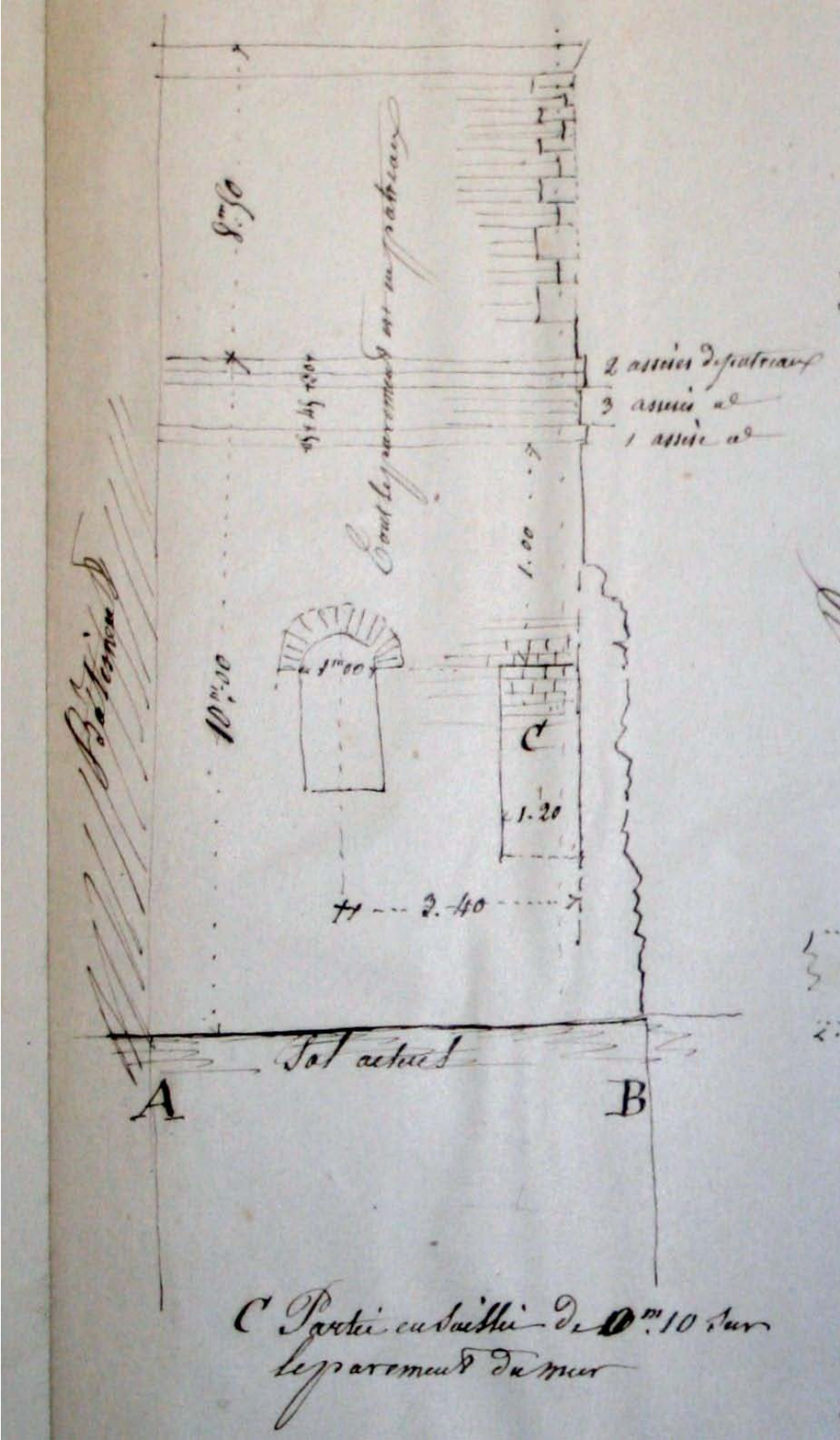

Documentation relative à la tour Saint-Andoche par J. Roidot-Deléage (AAM et BSE)

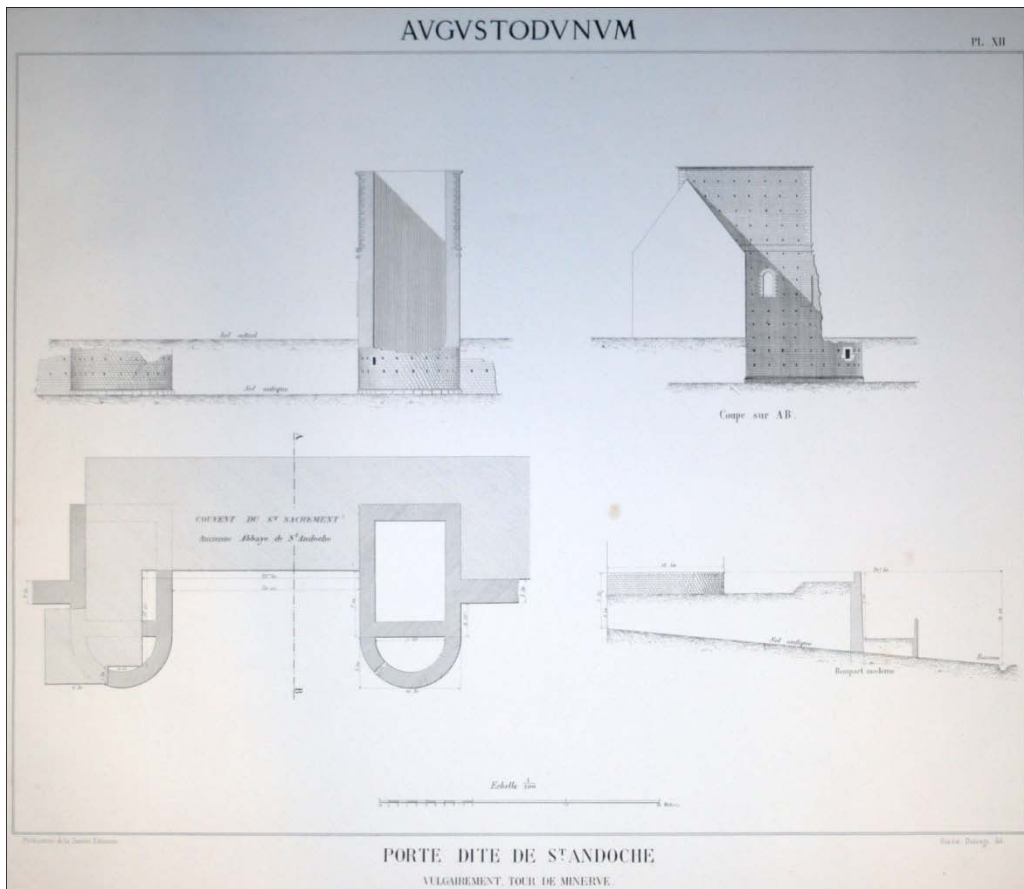

Plan de la porte Saint-André et de ses abords par J. Roidot-Deléage (AAM)

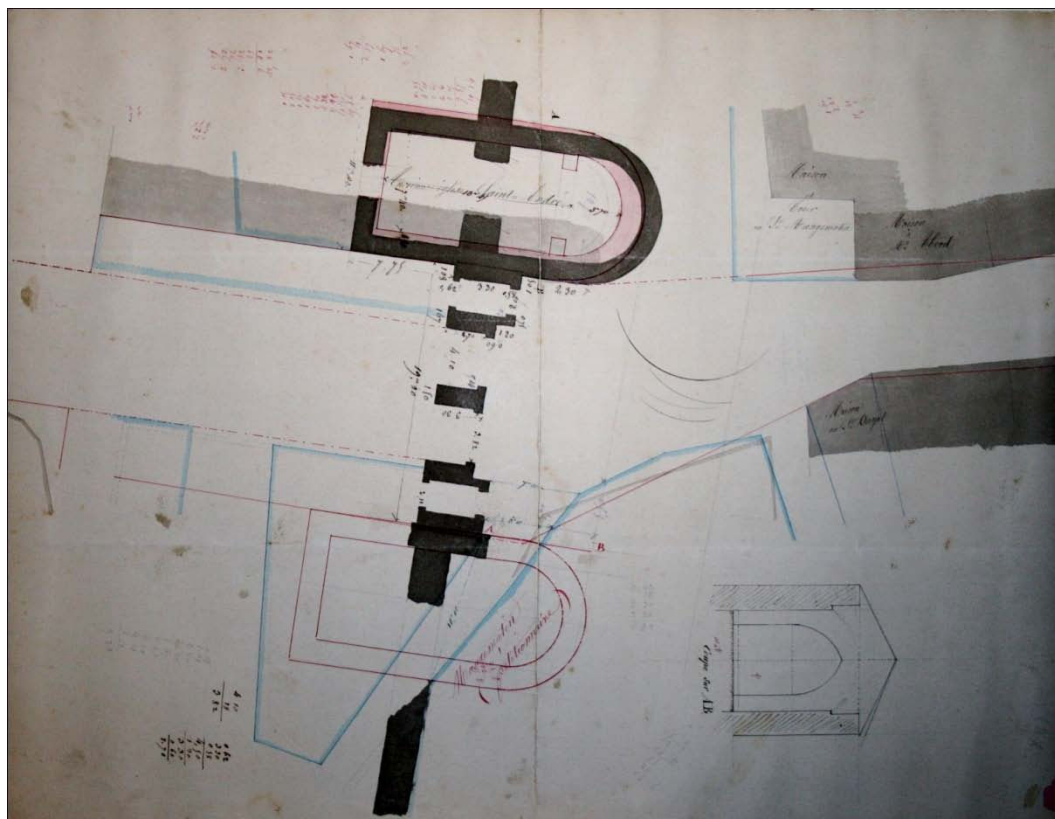

Relevés aquarellés réalisés par J. Roidot-Deléage (AAM)

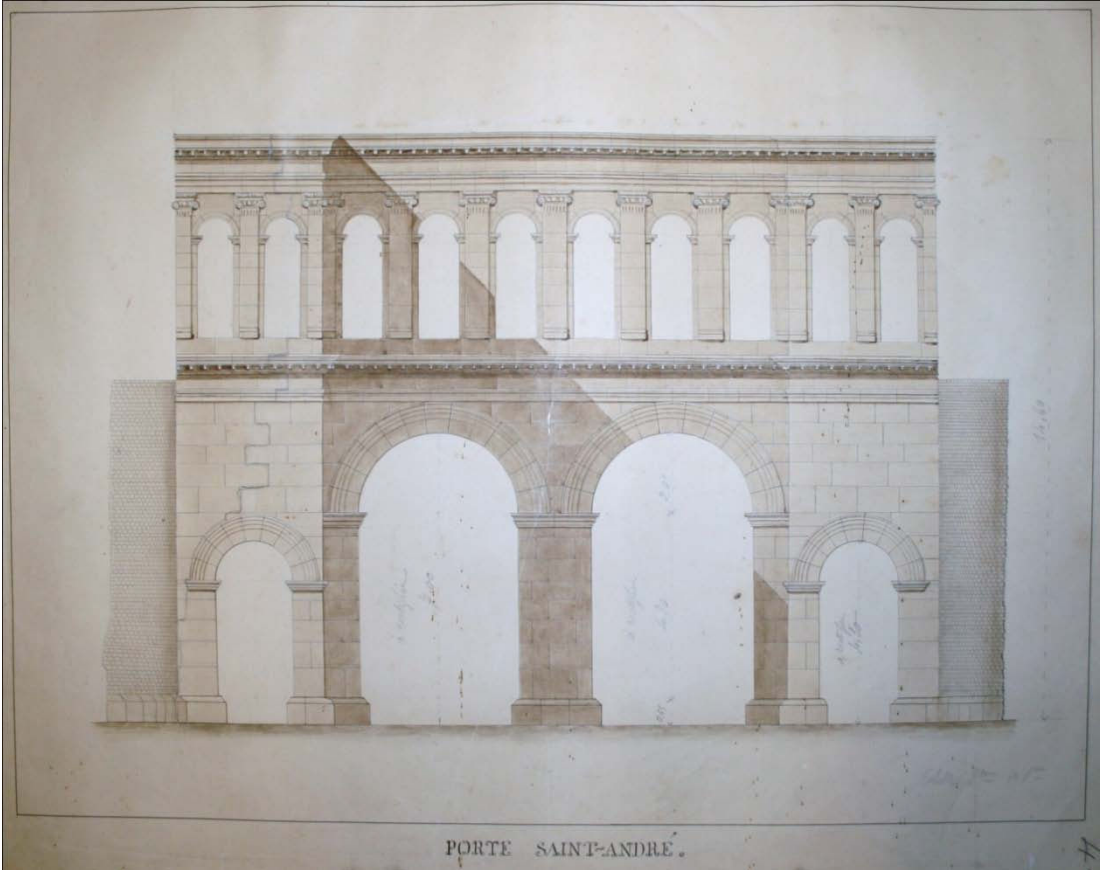
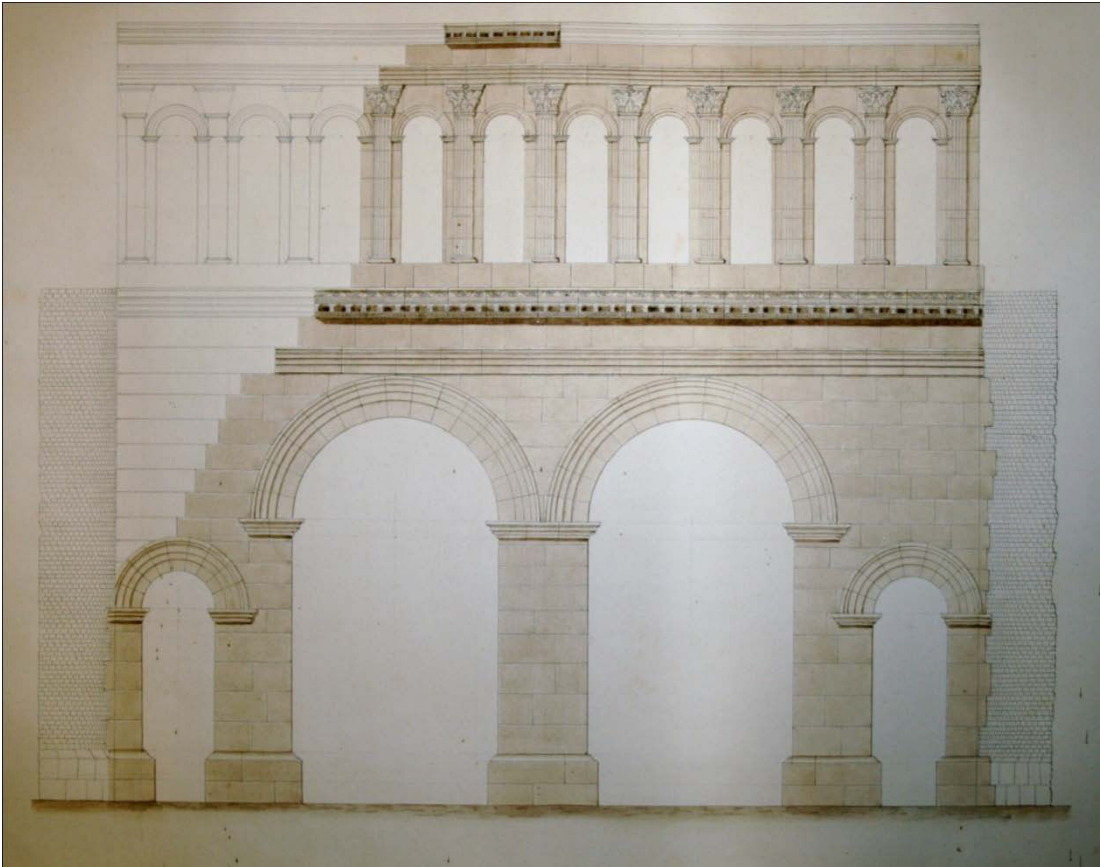

Planches réalisées par A. Roidot-Errard, fils de J. Roidot-Deléage (AAM)



Planche réalisée par L. Moissonnier (3^{ème} quart du XIX^{ème} s.)



Plan établi par Guenand en octobre 1886 à l'issue de fouilles à la porte d'Arroux

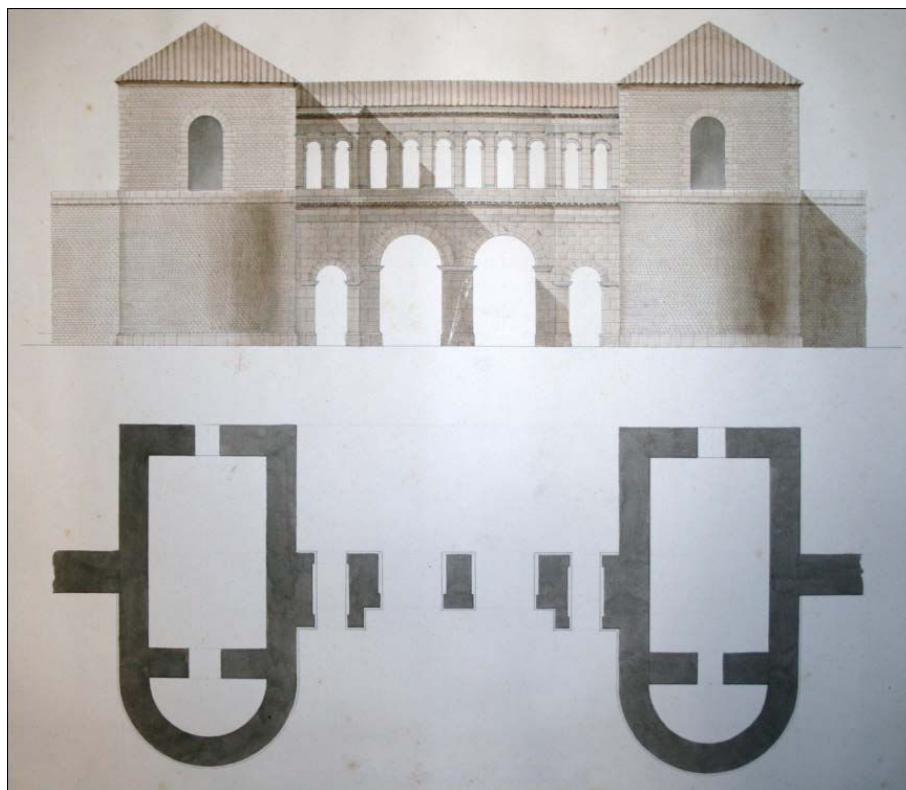
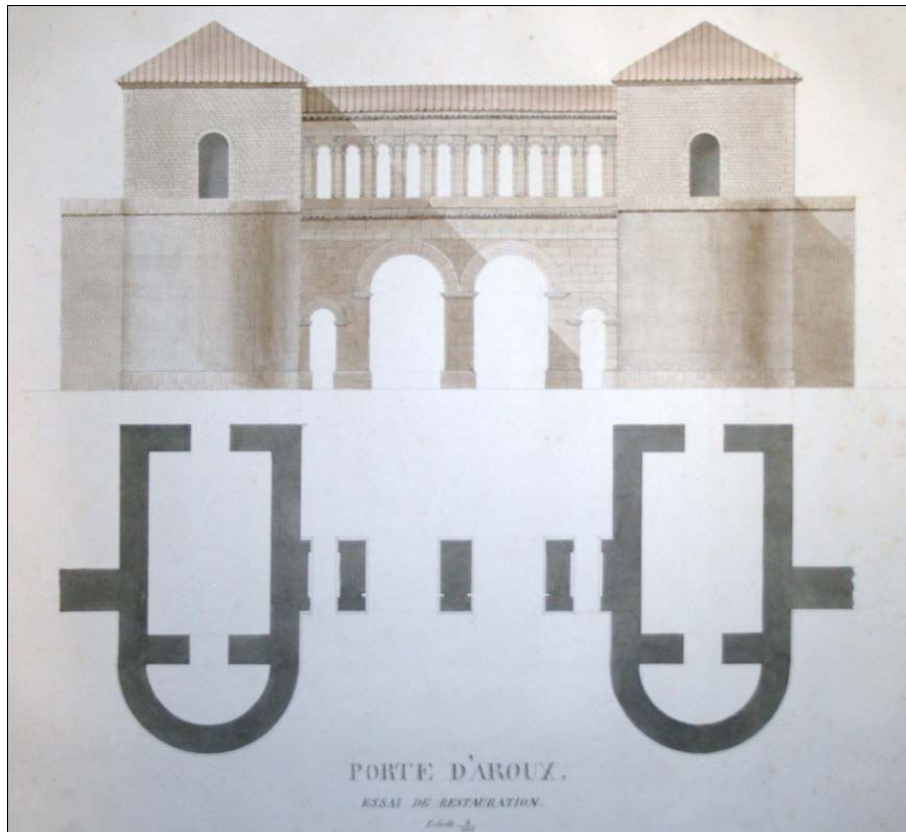
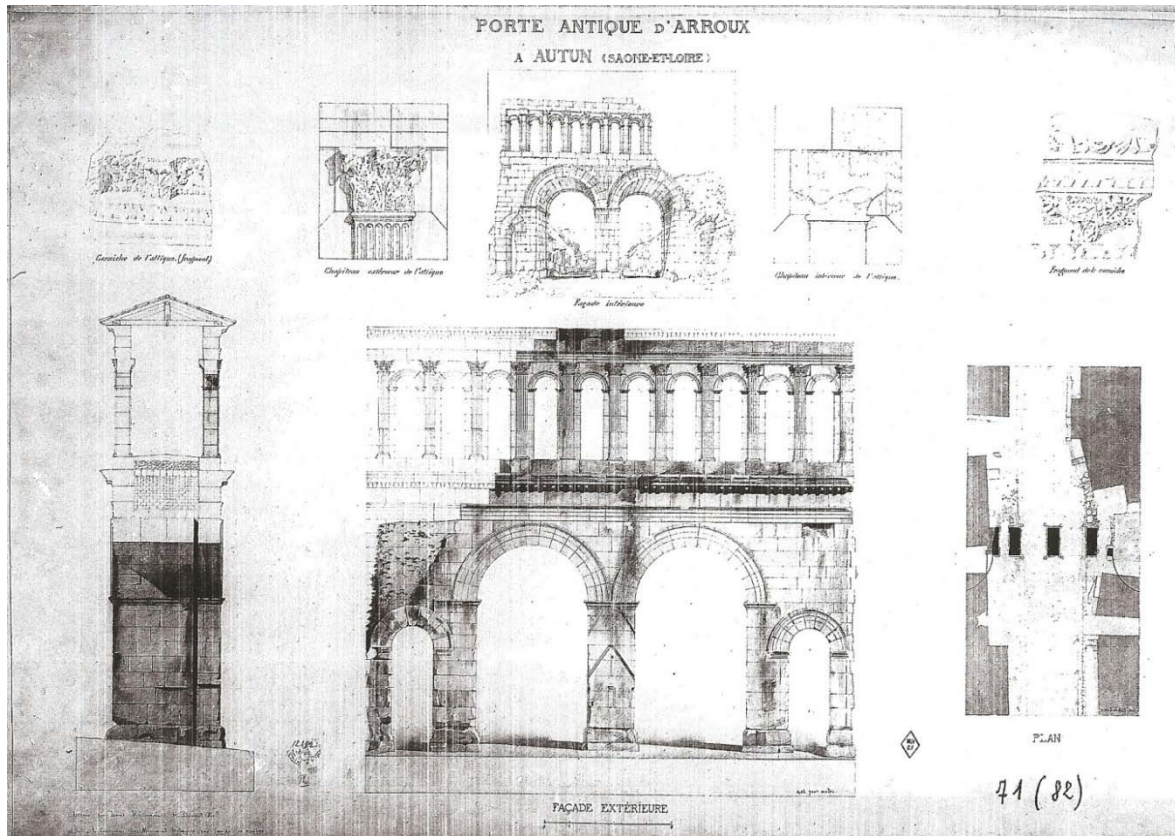

Planche réalisée par L. Sauvageot en 1901 (projet de restauration de la porte d'Arroux)



AVTVM S^{rl}.
PONTE D'ARROYV.
CLASSEE LISTE 1840

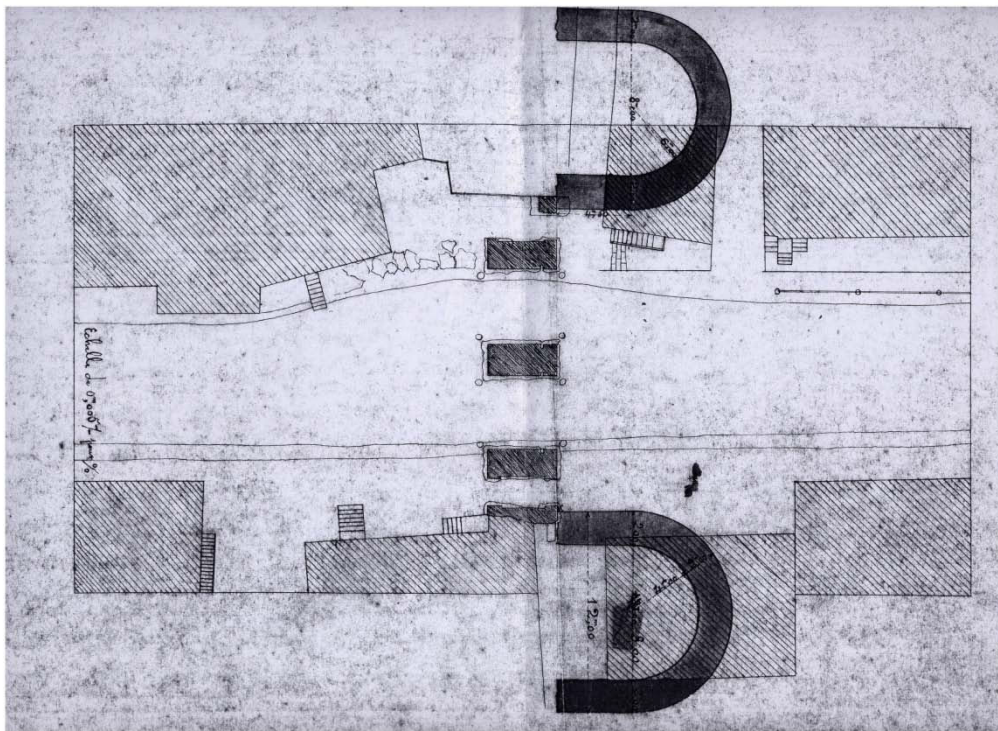
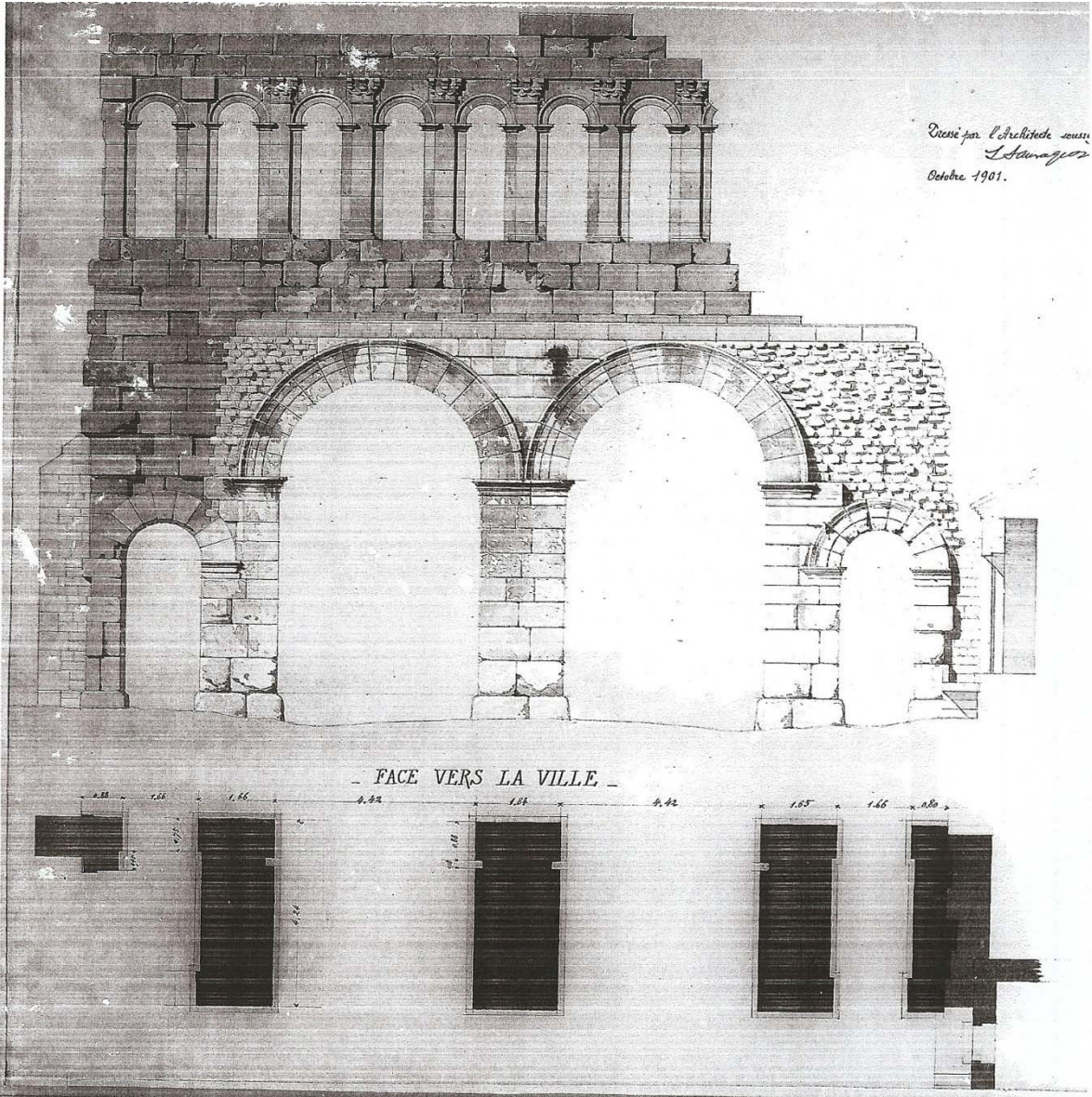
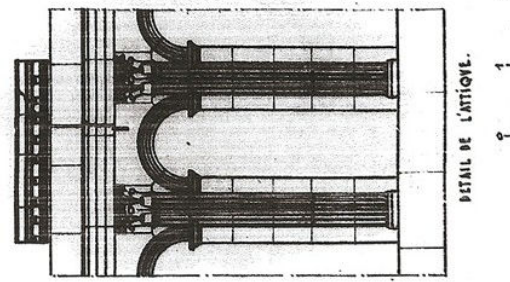
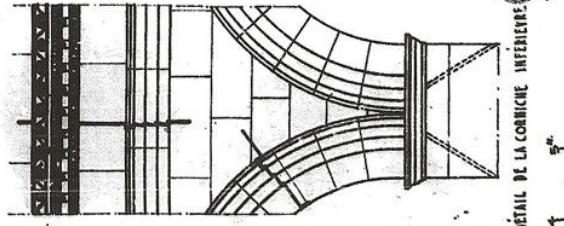
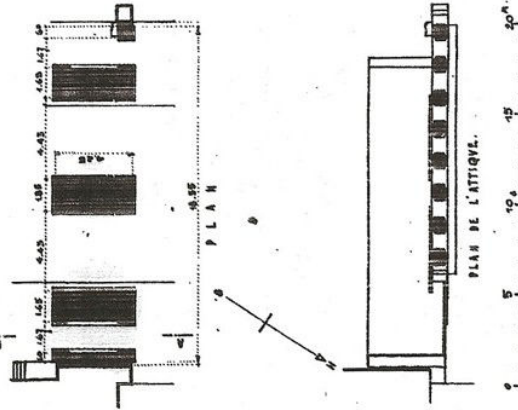
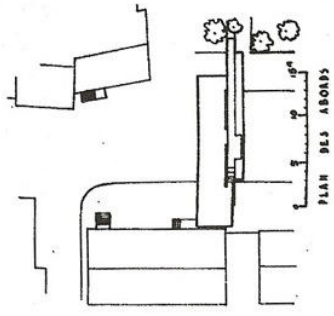
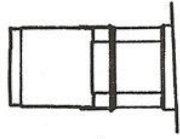
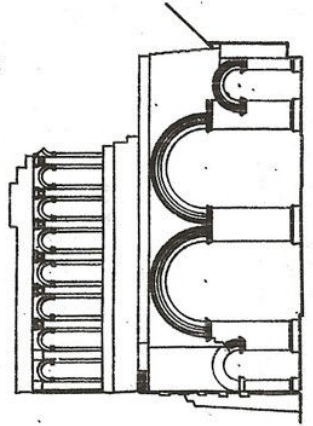
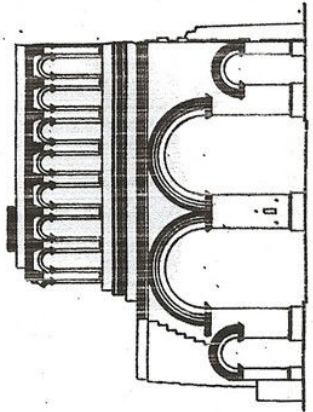
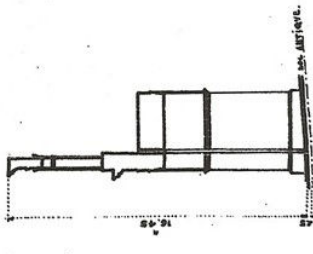

ECHELLE DE : 0,002

ECHELLE DE : 0,005

HISTORIQUE.
LA PORTE BTE PABROYV ABANDONNEE CONSTRUITE SOUS LE REGNE DE
VESPASIEU EN 70-76-80 LA DATE DE SA FUNDATION EST INCONNUE
DES AVANT D'ETRE ENTIEREMENT TERMINEE - C'EST ENFIN ENTIEREMENT DE FIN
CONSTRUITE EN 1840 PAR M. PABROYV ET SES FILS
CUNYAU LES MAIRES DE MAINTENANT ONT CONSTRUITS A CE
CENTRAL MONTE LES TIGRES FINE MAINT CONSTRUCTION QUI A MAINTENANT
JEU EN 1870 MA : CHAPELLE JACQUE - SOUS LE VEGARD DE M. D'ARROYV
DES TRAVAUX DE CONSOLIDATION DE LA PORTE PRESENT ENTREPRENS EN 1884

CONSTRUCTION.
LA PORTE L'ARROYV EST CONSTRUITE EN CALCAIRE SUR LE SOCLE QUI
EST EN CUIVRE - LES COLONNETTES SONT EN CUIVRE
GAMBES ARCS SONT EN CUIVRE EN TOUTES PARTIES SONT EN CUIVRE
SONT FAITES DE MOELLONS RELIEUES DE GRISELLES MAISONNES - L'ENCADREMENT
DES ARCS SE FAIT PARTIENNE DE MOELLON - DANS LES PARTIES DES MAISONNES.

71/1621

Evaluation des relevés par superposition avec le contour orthophotographique

Français 4 031 (copies des dessins originaux de J. Léauté)

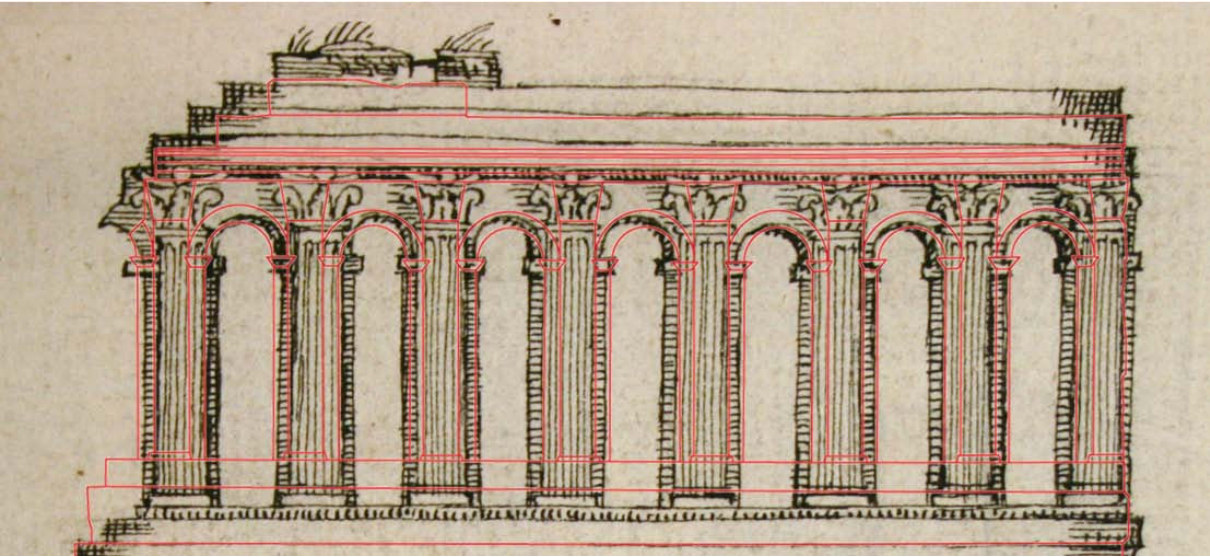
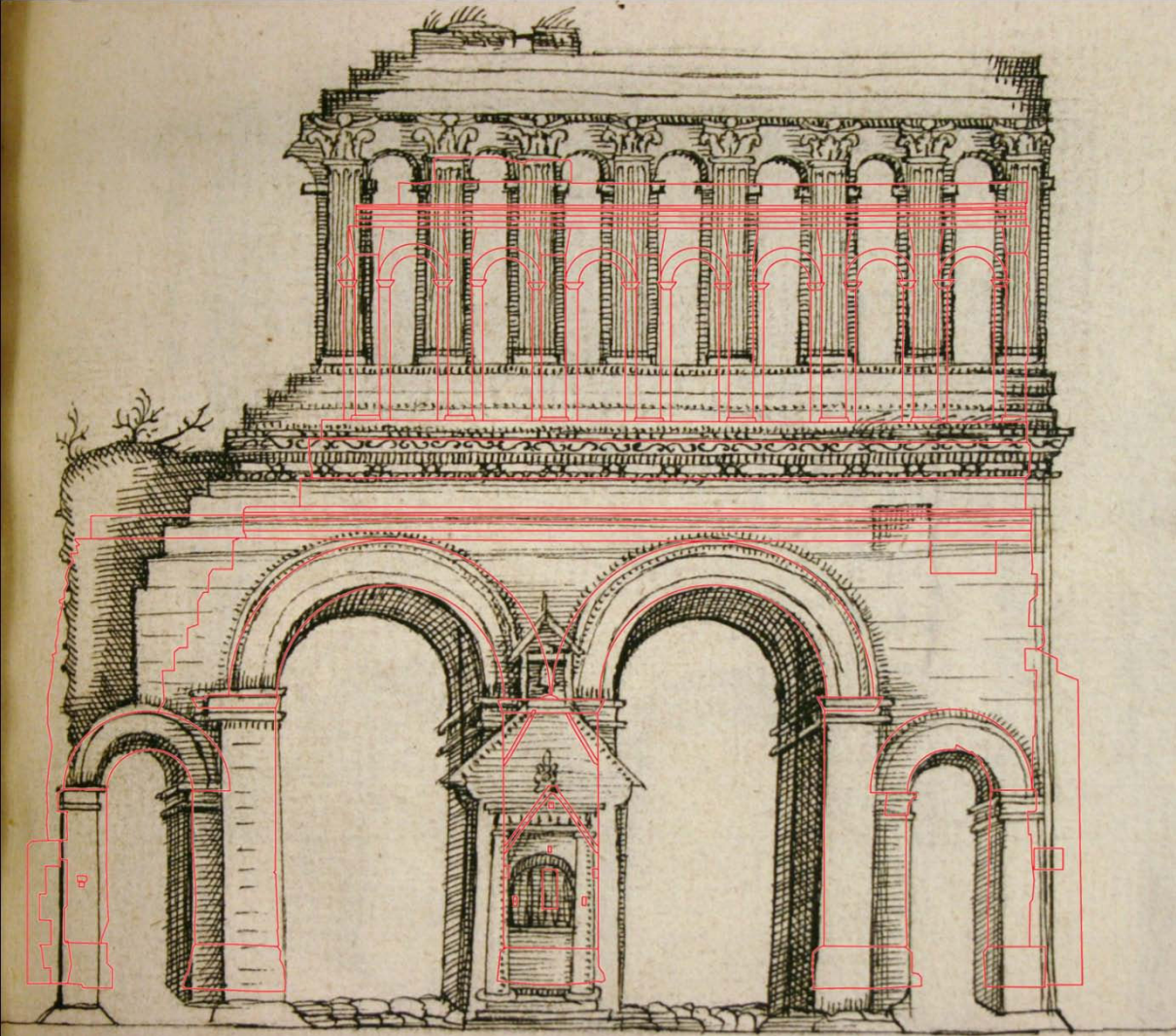

Relevé réalisé par L. Boudan (vers 1700)

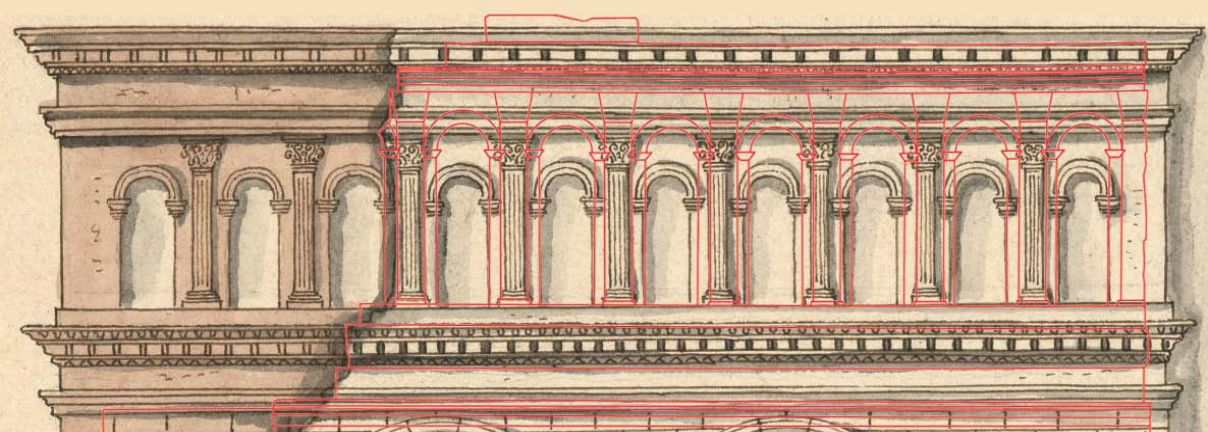
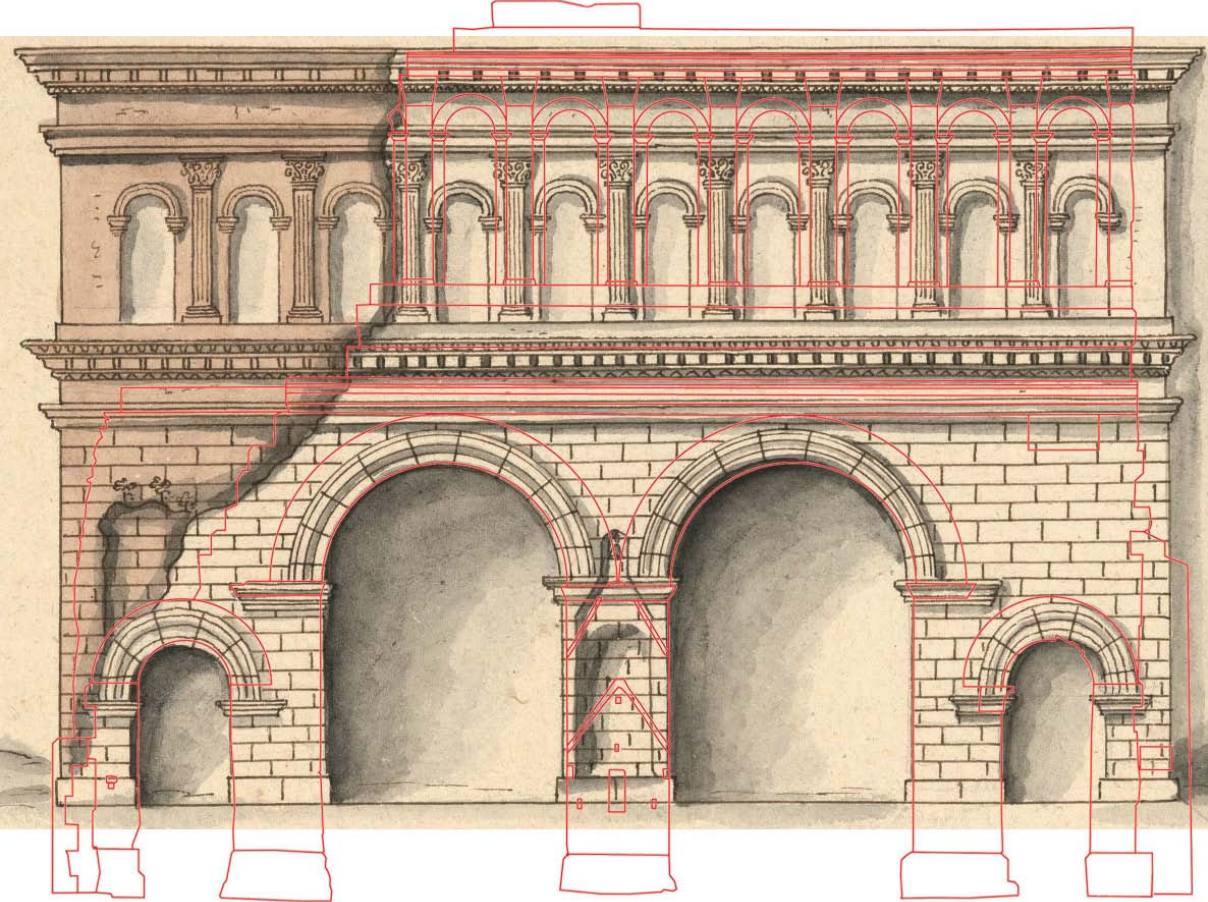

Relevé de la porte d'Arroux (façade côté campagne) dans Montfaucon 1719

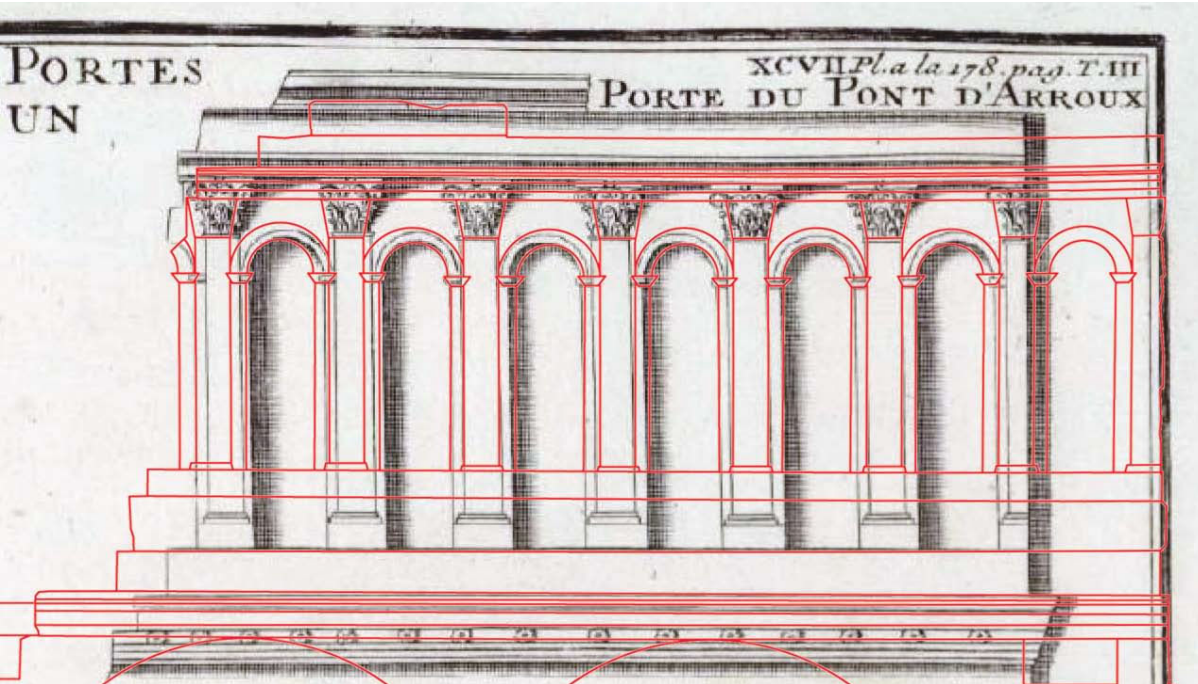
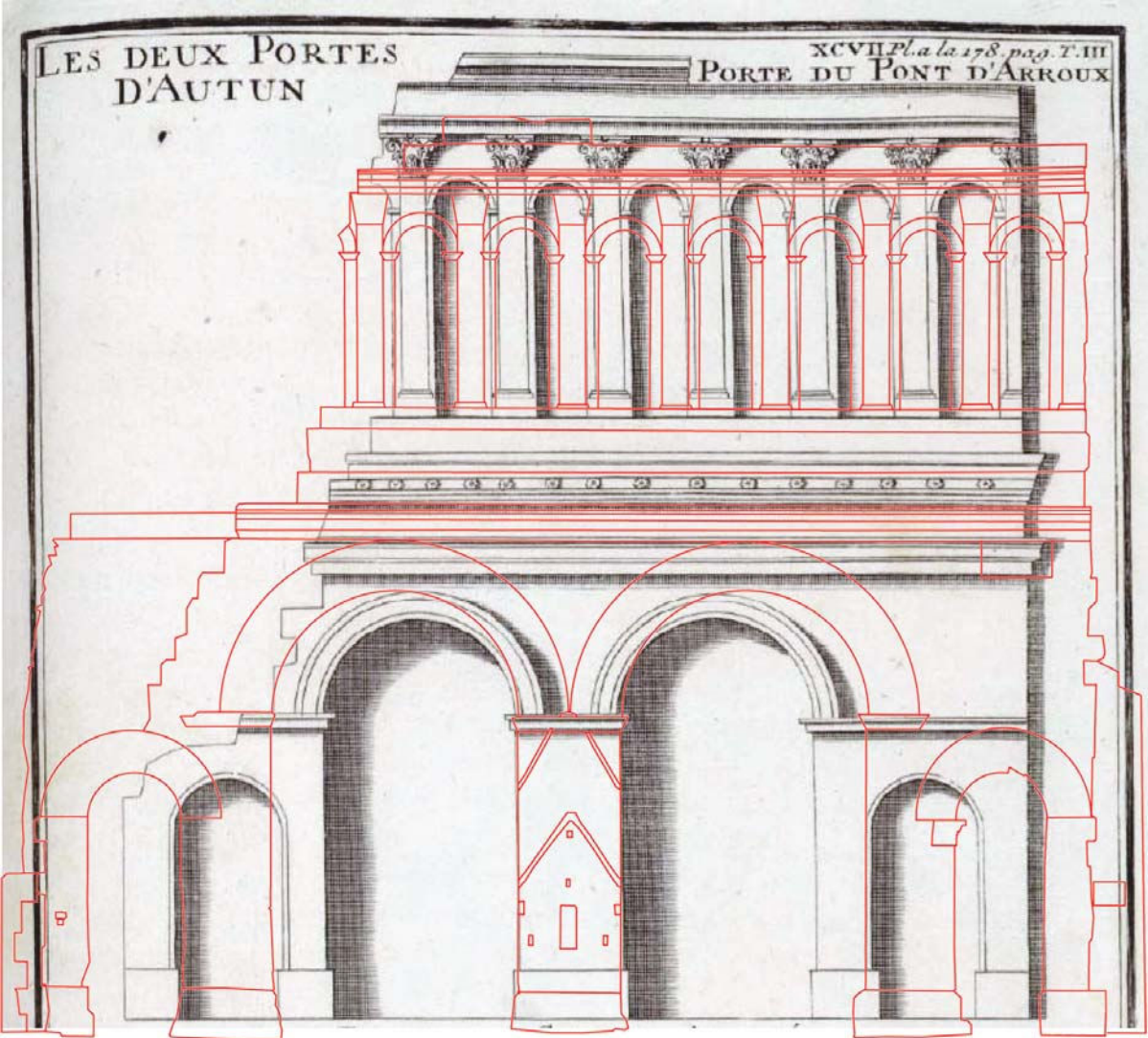

LES DEUX PORTES
D'AUTUN

XCVII Pl. a la 178. pag. T. III
PORTE DU PONT D'ARROUX

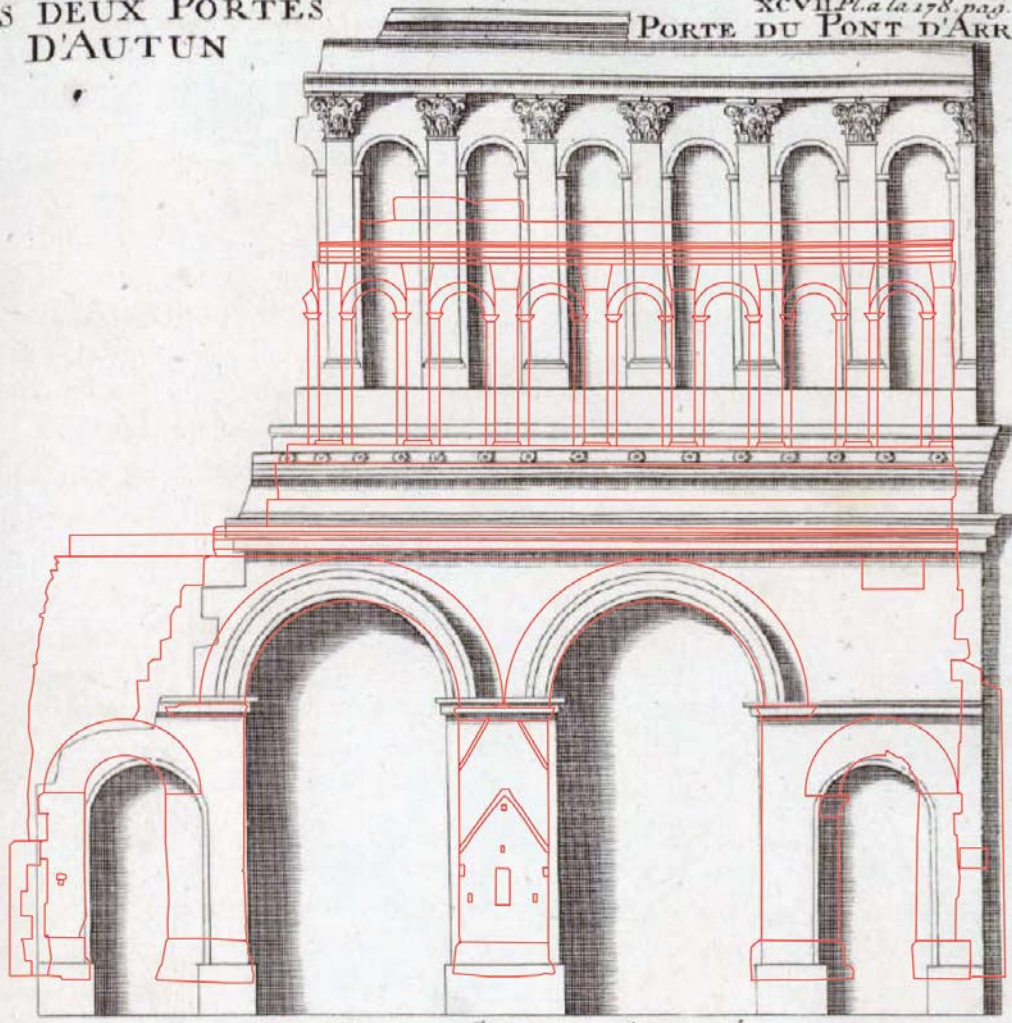

Dessin de M. Joubert dans Rosny 1802

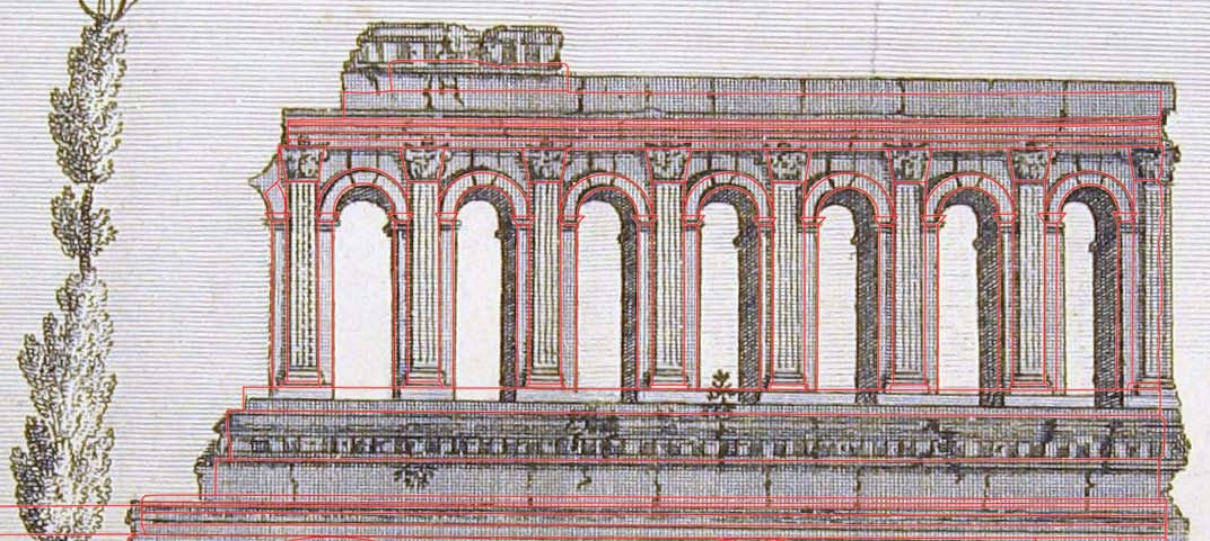
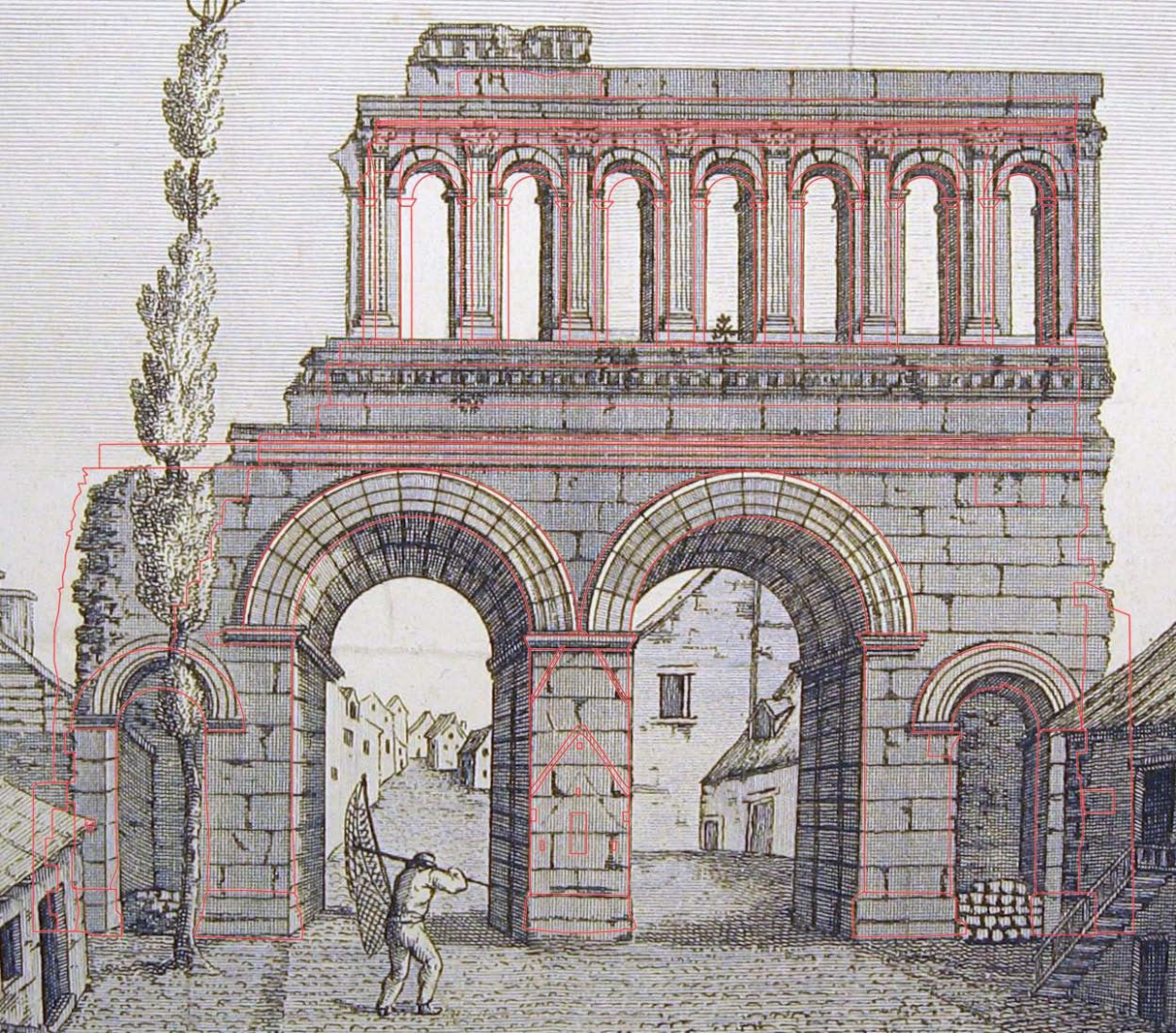

Vue de l'élévation côté campagne dans Laborde 1816



Relevé des architectes Van Cléenputte et Moutier (1816)

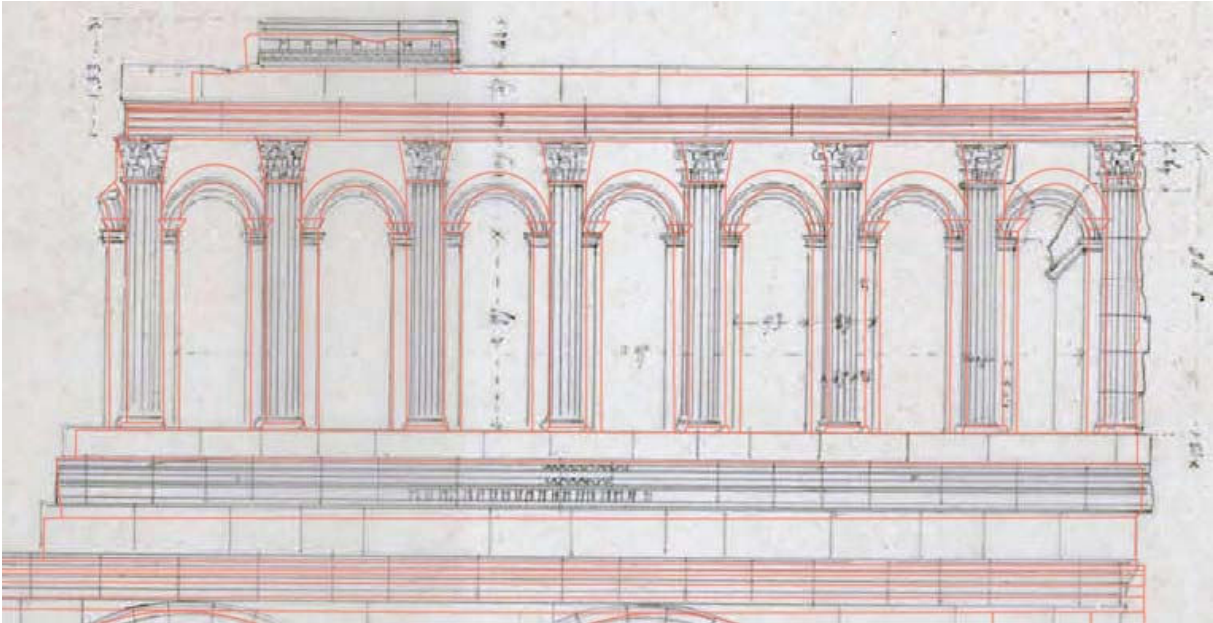
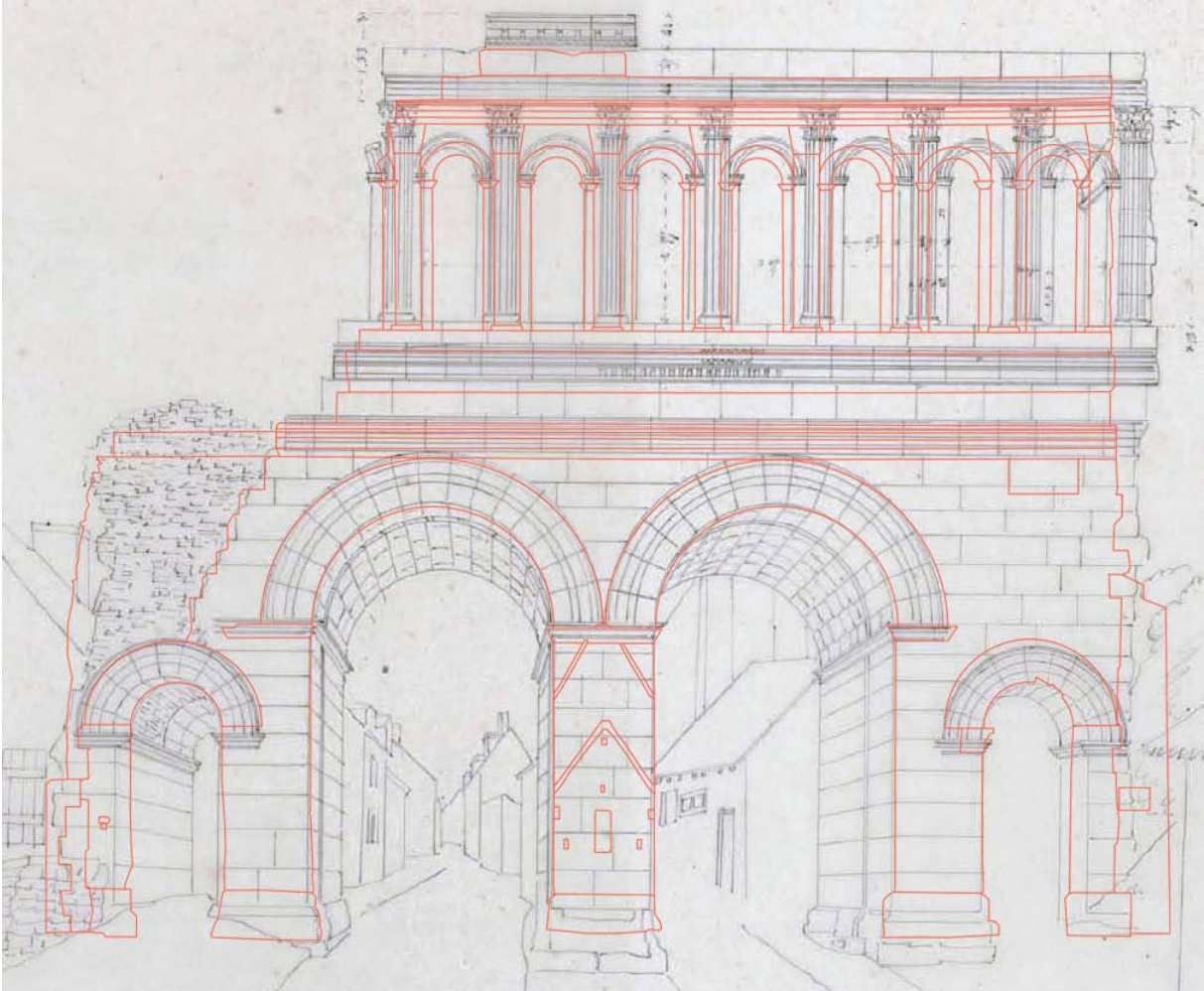

Relevé d'A.-M. Chenavard (1841)



Relevé aquarellé original de J. Roidot-Deléage (dans AAM)

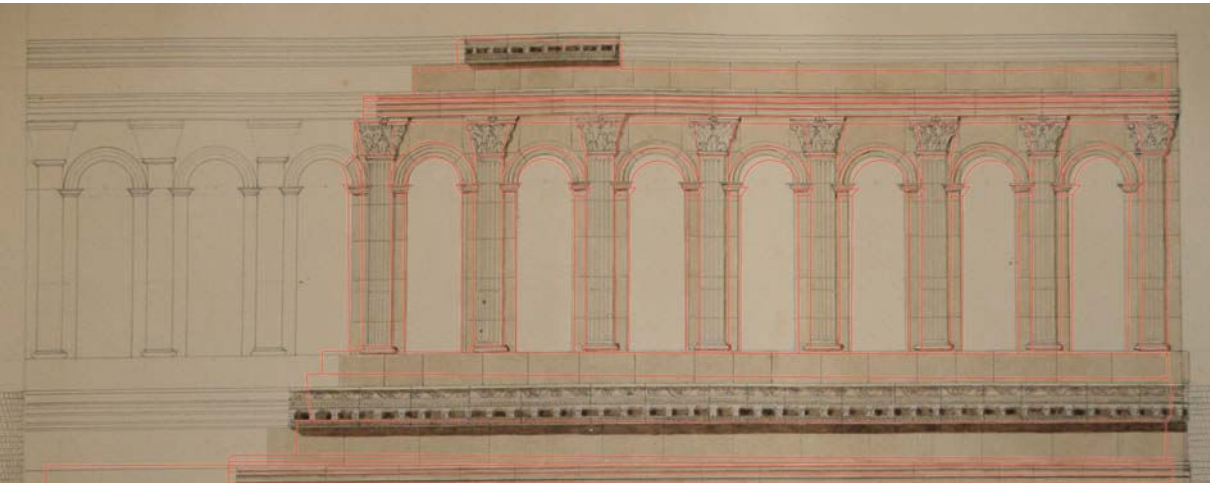

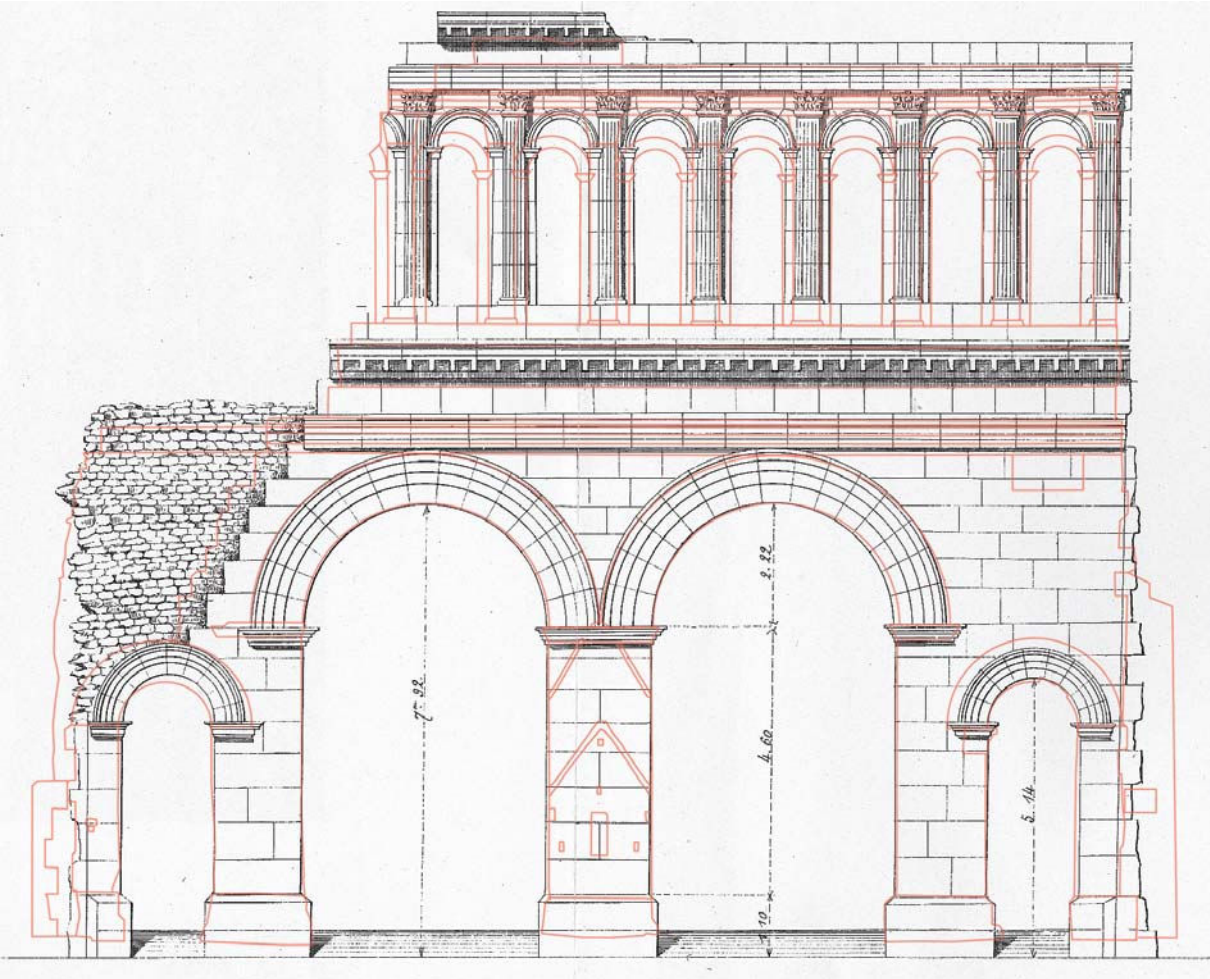

Relevé réalisé par L. Moissonnier (3^{ème} quart du XIX^{ème} siècle)

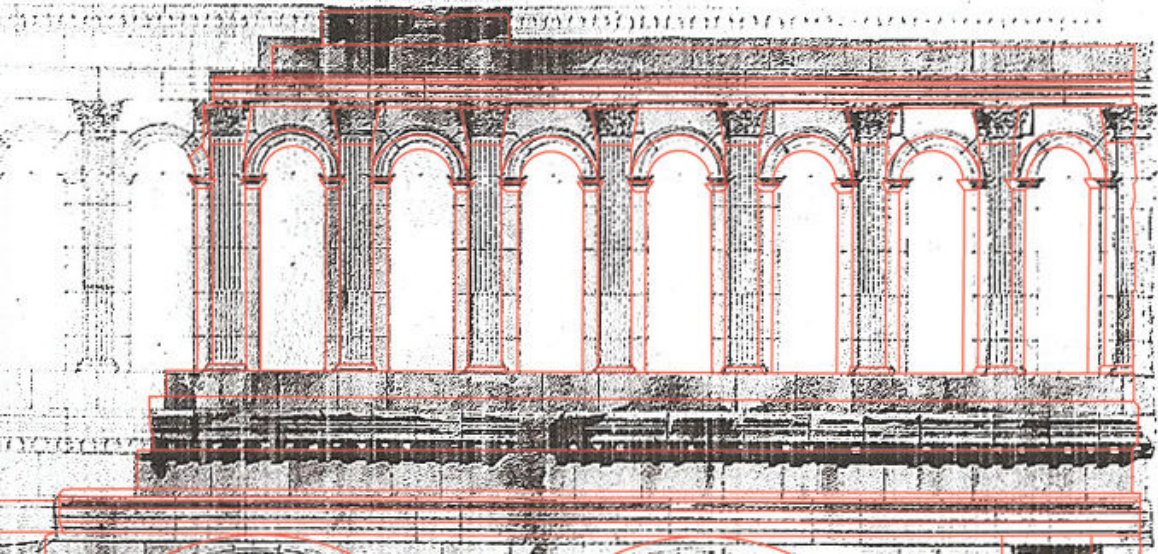
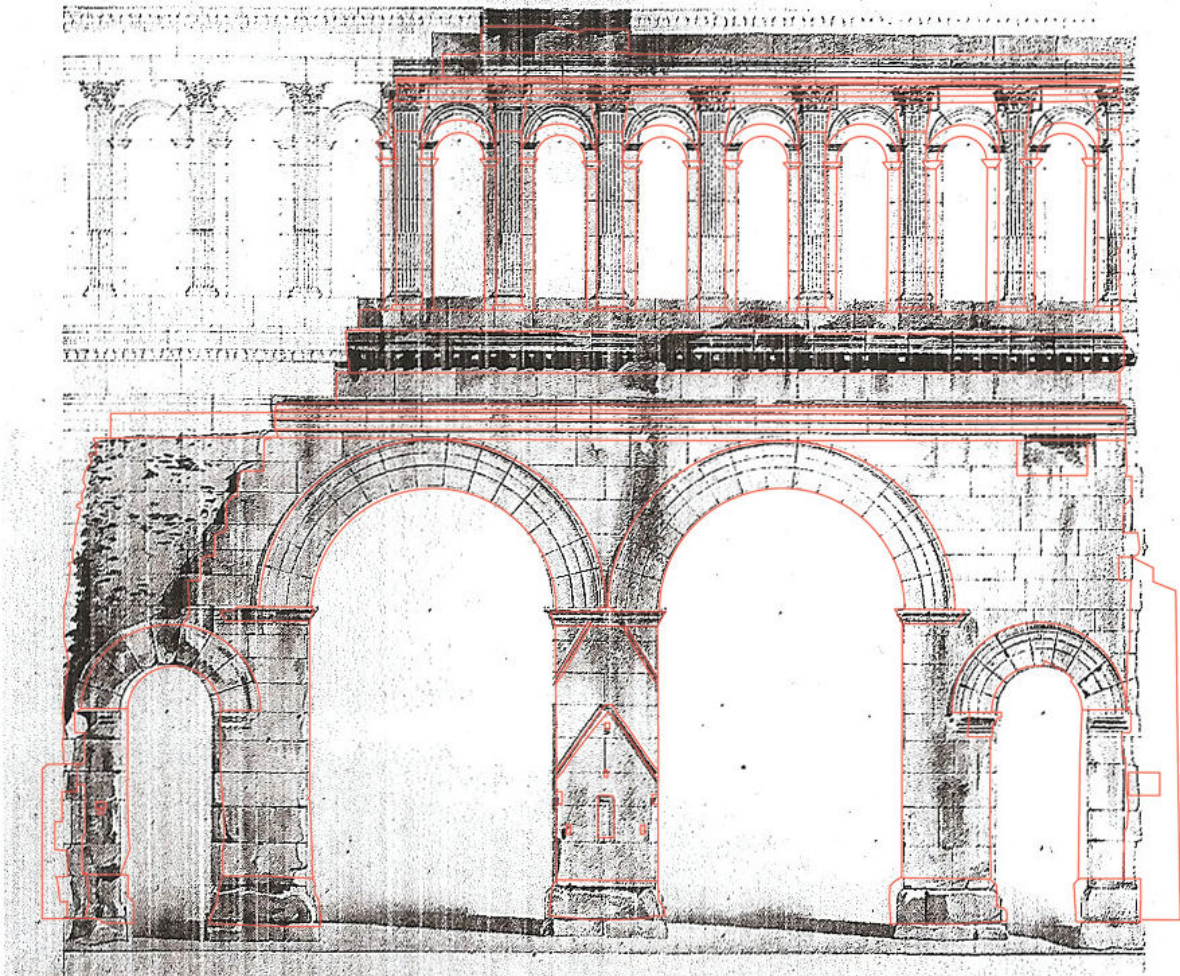

Relevé de la face arrière de la porte d'Arroux par L. Sauvageot (1901)

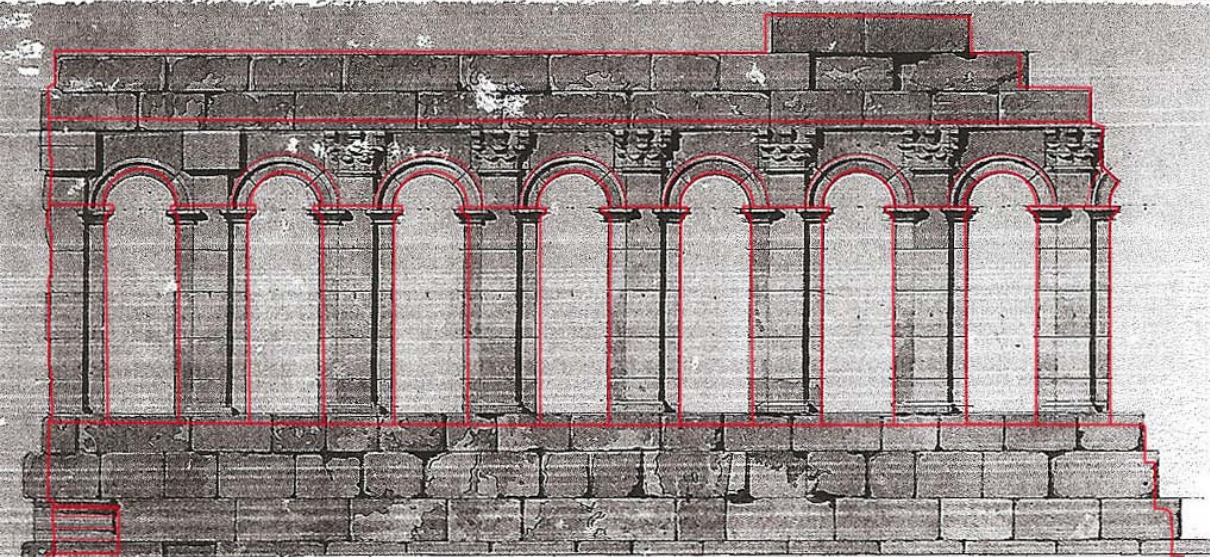
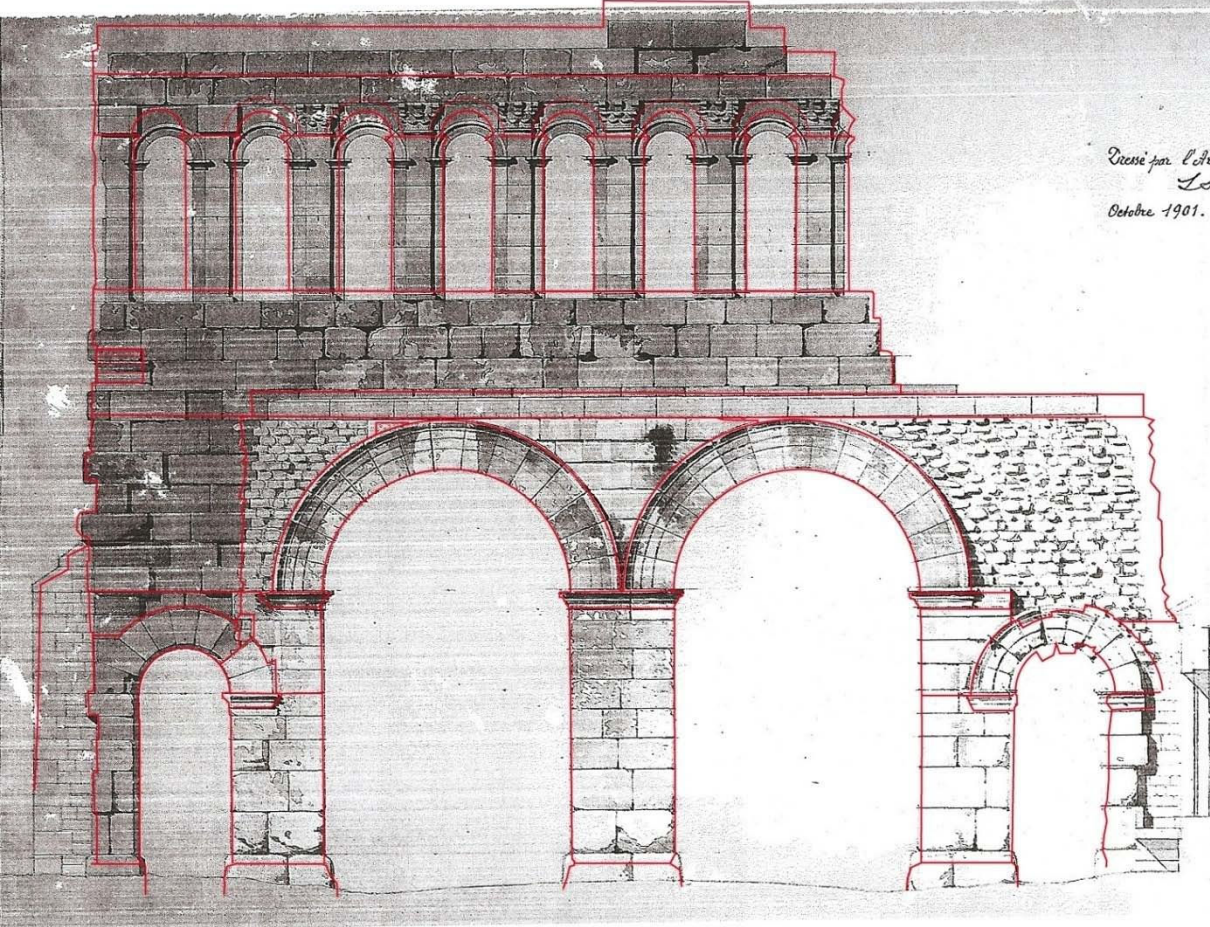

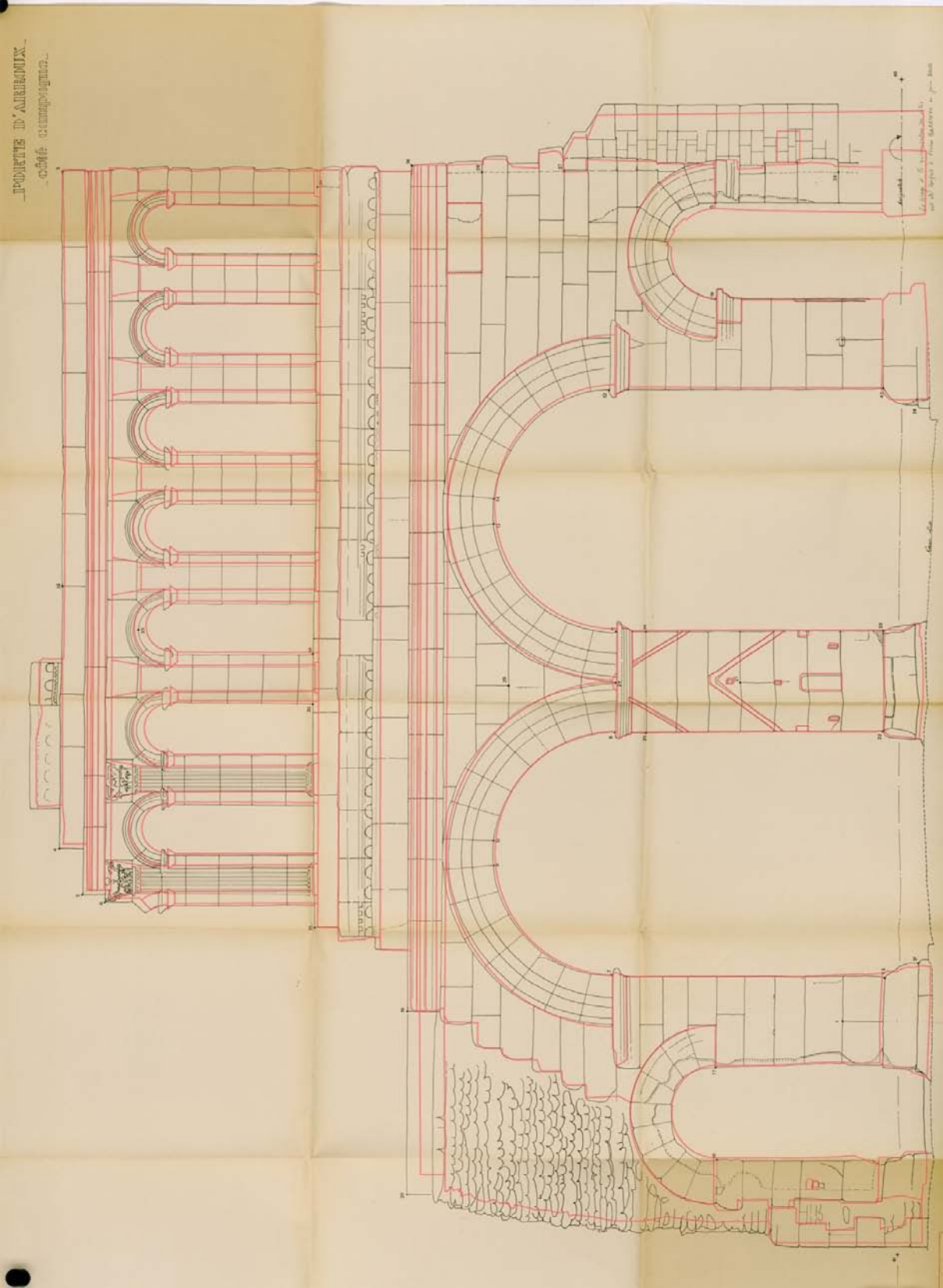

Atlas des portes urbaines monumentales de l'Occident romain

Les coordonnées du cadre des cartes sont en WGS 84.

Légende des phases chronologiques

Datation de la porte

- Aucune donnée
- 1ère moitié du IIe S. av. J.-C.
- ▲ 1ère moitié du IIe S. av. J.-C. ?
- 2ème moitié du IIe S. av. J.-C.
- 1ère moitié du Ie S. av. J.-C.
- Milieu du Ie S. av. J.-C.
- 2ème moitié du Ie S. av. J.-C.
- Période augustéenne
- ▲ Période augustéenne ?
- 1ère moitié du Ie S.
- ▲ 1ère moitié du Ie S. ?
- Milieu du Ie siècle
- 2ème moitié du Ie S.
- ▲ 2ème moitié du Ie S. ?
- 1ère moitié du IIe S.
- ▲ 1ère moitié du IIe S. ?
- 2ème moitié du IIe S.
- ▲ 2ème moitié du IIe S. ?

Formes de cour et datation de la porte

- Circulaire non datée
- Circulaire de la 1ère moitié du IIe S. av. J.-C.
- Circulaire de la 1ère moitié du Ie S.
- Circulaire de la 2ème moitié du Ie S.
- Circulaire de la 2ème moitié du IIe S.
- Quadrangulaire de la période augustéenne
- Rectangulaire de la 1ère moitié du IIe S. av. J.-C. ?
- Rectangulaire de la 2ème moitié du IIe S. av. J.-C.
- Rectangulaire de la 1ère moitié du Ie S. av. J.-C.
- Rectangulaire du milieu du Ie S. av. J.-C.
- Rectangulaire de la 2ème moitié du Ie S. av. J.-C.
- Rectangulaire de la période augustéenne
- Rectangulaire du milieu du Ie S.
- Rectangulaire 2ème moitié du Ie S.
- Rectangulaire de la 2ème moitié du IIe S.

Légende générale

Présence de cour intérieure

- Archéologiquement attestée
- ?** Aucune donnée
- Hypothétique
- Absence
- Restituée

Système de fermeture

- ?** Aucune donnée
- #** Absence de herse
- H** Herse
- H** Herse probable
- Æ** Herse et vantaux
- Æ** Herse et vantaux probables
- V** Vantaux
- V** Vantaux probables

Nombre de baies

- ①** 1 baie
- 1** 1 baie hypothétique
- ②** 2 baies
- 2** 2 baies hypothétiques
- %** 2 ou 3 baies
- ③** 3 baies
- 3** 3 baies hypothétiques
- ④** 4 baies
- ?** Aucune donnée

Forme de la cour

- ?** Forme inconnue
- Circulaire
- Quadrangulaire
- Rectangulaire
- Possiblement rectangulaire

Forme des tours

- Absence de données
- Absence de tours
- Possible absence de tours
- Possiblement carrée
- Circulaire
- Possiblement circulaire
- En quart de cercle
- Possiblement polygonale
- Polygonale
- Possiblement rectangulaire
- Rectangulaire
- Semi-circulaire
- Trapézoïdale
- A talon
- Possiblement à talon
- A talon court

Légende des cartes comportant un croisement de données

Présence de cour et nombre de baies

- | | |
|---|--|
| 1 Pas de donnée sur la cour, 1 baie | ① Cour hypothétique, 1 baie |
| 1 Pas de donnée sur la cour, 1 baie hypothétique | ② Cour hypothétique, 2 baies |
| 2 Pas de donnée sur la cour, 2 baies | ② Cour hypothétique, 2 baies hypothétiques |
| 2 Pas de donnée sur la cour, 2 baies hypothétiques | ③ Cour hypothétique, 3 baies |
| 3 Pas de donnée sur la cour, 3 baies | ④ Cour hypothétique, 4 baies |
| % Pas de donnée sur la cour, 2 ou 3 baies | ① Cour hypothétique, nbre de baie inconnu |
| ? Aucune donnée | |
| ① Cour attestée, 1 baie | |
| ② Cour attestée, 2 baies | |
| ③ Cour attestée, 3 baies | |
| ③ Cour attestée, 3 baies hypothétiques | |
| ④ Cour attestée, 4 baies | |
| 1 Pas de cour, 1 baie | |
| 1 Pas de cour, 1 baie hypothétique | |
| 3 Pas de cour, 3 baies | |
| 3 Pas de cour, 3 baies hypothétiques | |
| 4 Pas de cour, 4 baies | |
| ? Pas de cour, nombre de baie inconnu | |
| 1 Cour restituée, 1 baie | |
| 2 Cour restituée, 2 baies | |
| 3 Cour restituée, 3 baies | |
| 4 Cour restituée, 4 baies | |

Présence et forme de cour

- | | |
|---|--------------------------------|
| ◇ | Attestée de forme inconnue |
| ● | Attestée circulaire |
| ■ | Attestée rectangulaire |
| ? | Aucune donnée |
| ▲ | Hypothétique de forme inconnue |
| ■ | Hypothétique quadrangulaire |
| ■ | Hypothétique rectangulaire |
| × | Pas de cour |
| ▲ | Restituée de forme inconnue |
| ● | Restituée circulaire |
| ■ | Restituée rectangulaire |

Carte générale des sites retenus

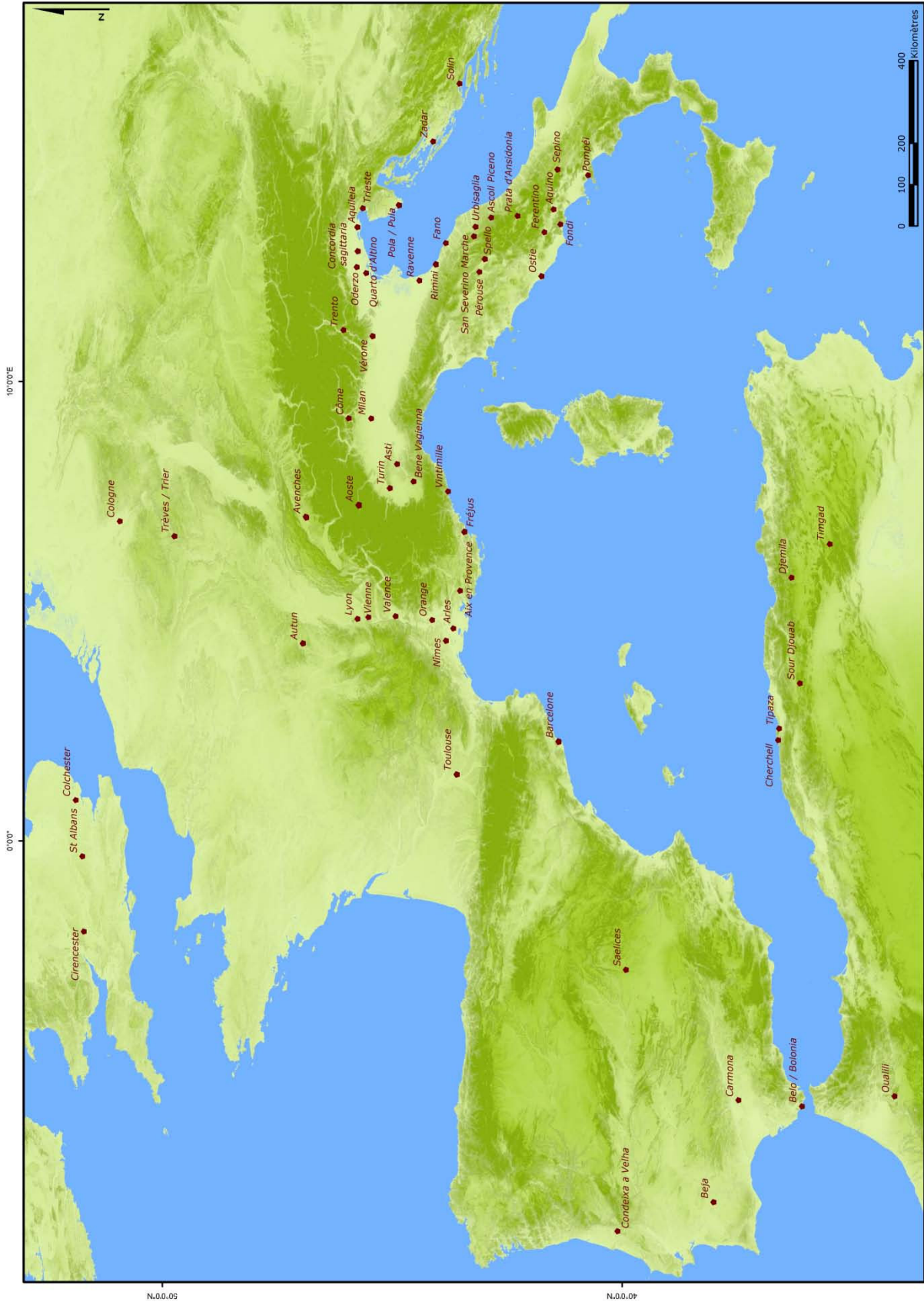

Le nombre de baies des portes urbaines

Portes urbaines percées d'une seule baie



Portes urbaines à deux baies



Portes urbaines à trois baies



Portes urbaines à quatre baies

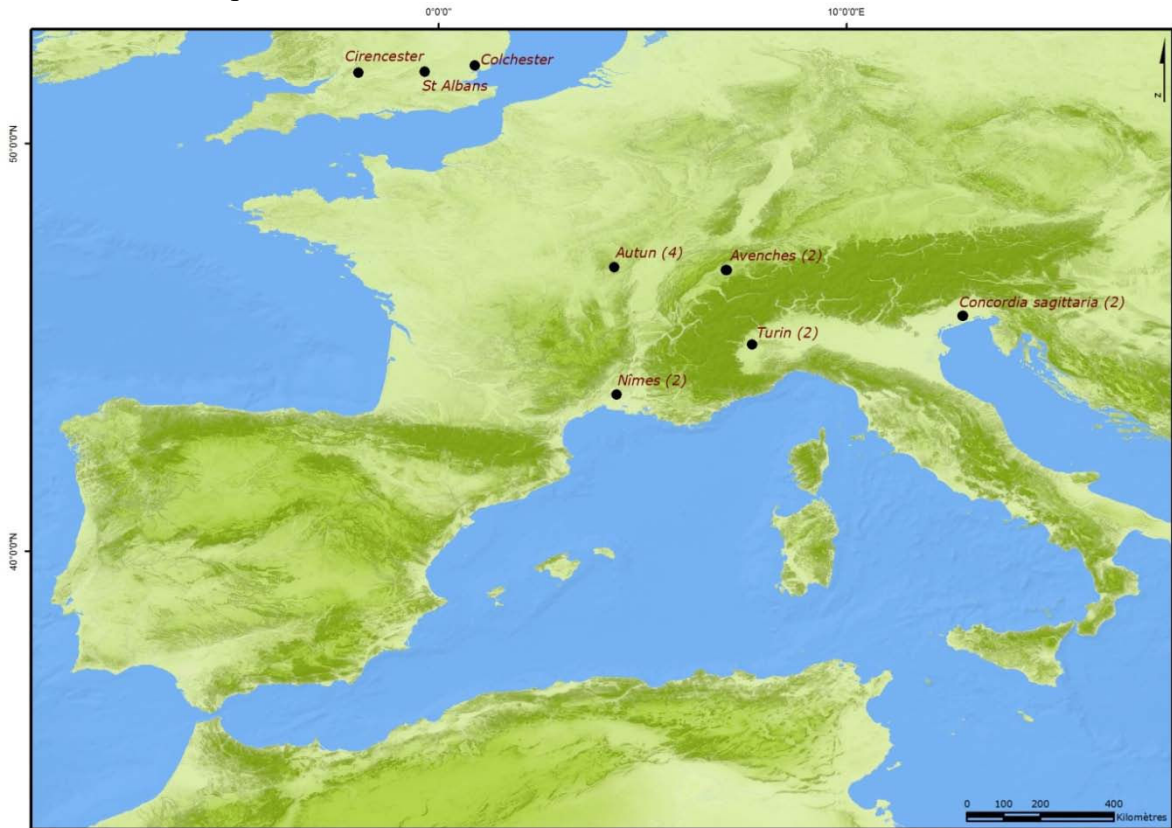

Carte synthétique sur le nombre de baies

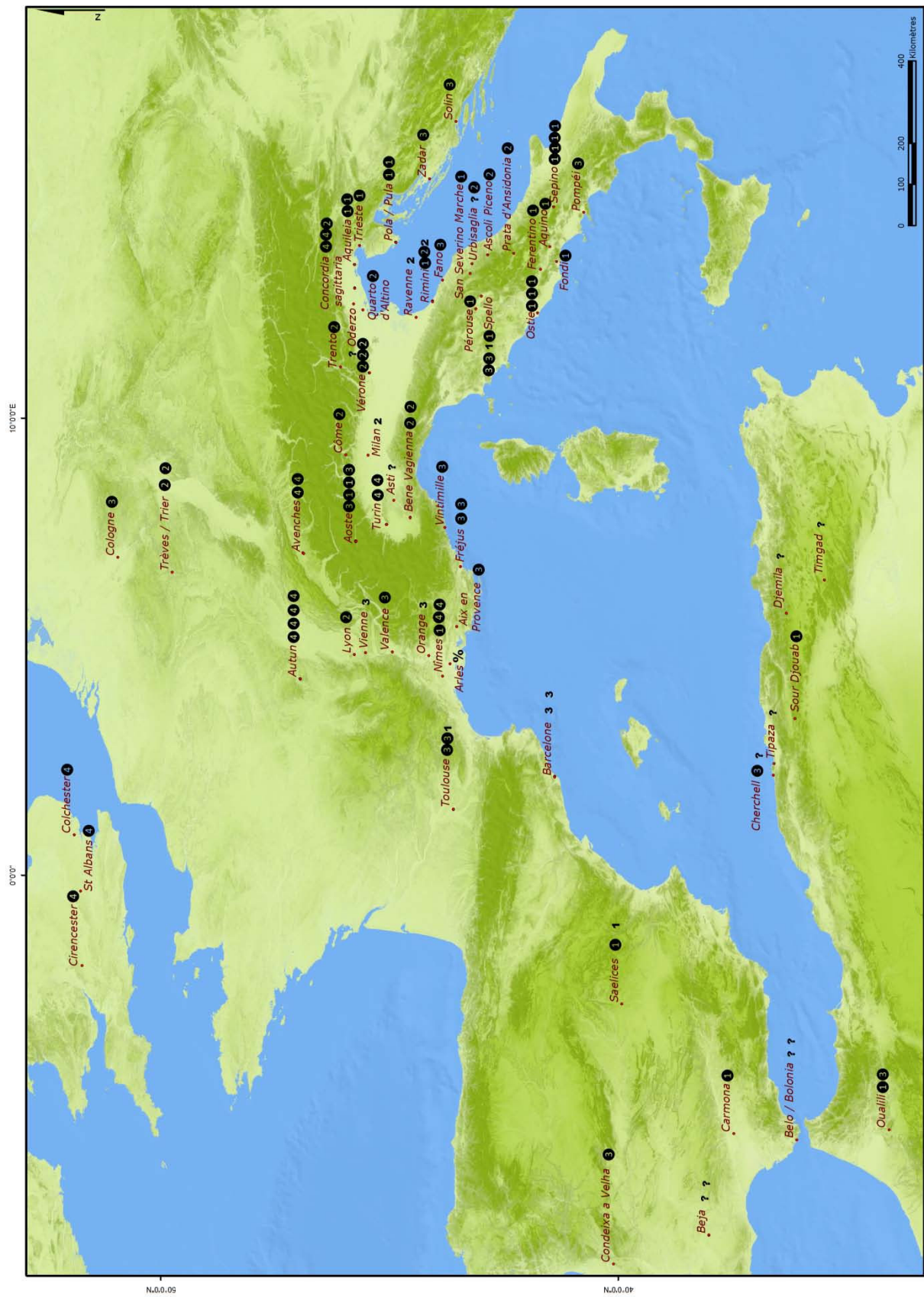

Forme des tours de flanquement des portes urbaines

Portes urbaines à tours de flanquement circulaires (ou apparentées)

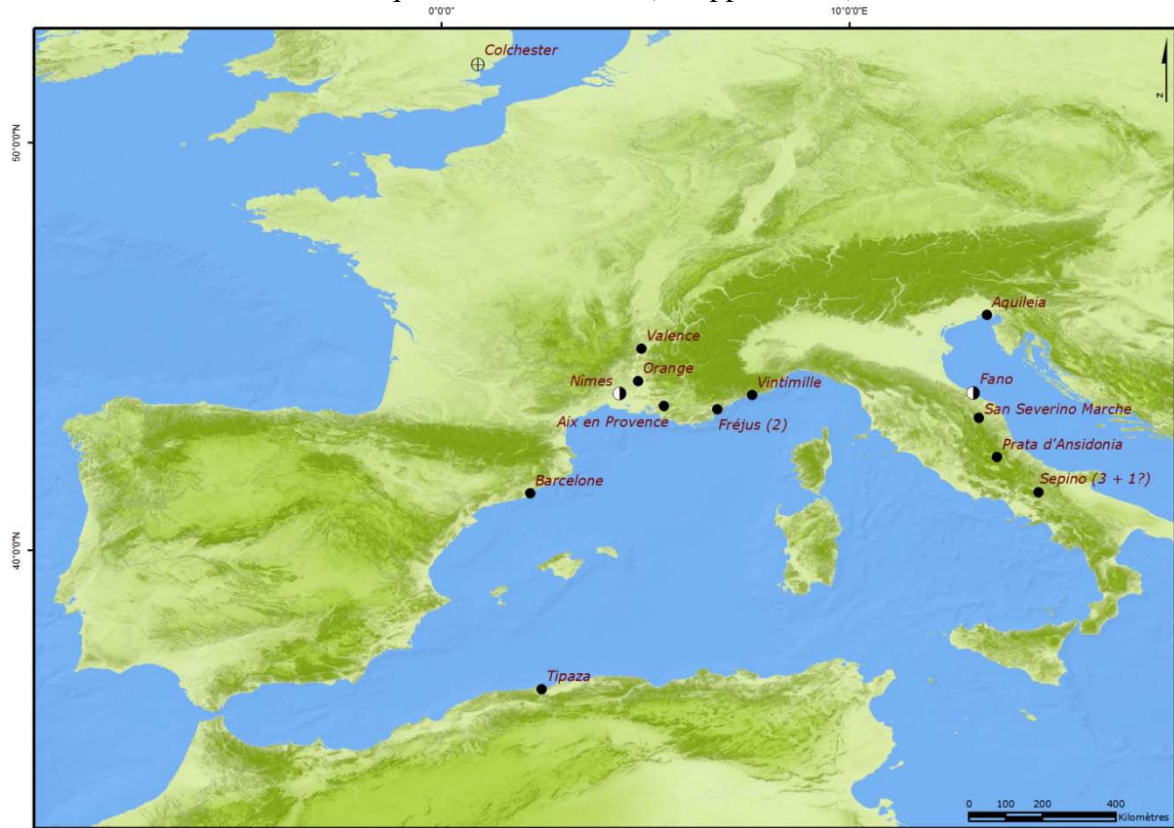

Portes urbaines à tours de flanquement quadrangulaires



Portes urbaines à tours de flanquement à talon (ou apparentées)



Portes urbaines à tours de flanquement polygonales



Carte synthétique sur la forme des tours de flanquement

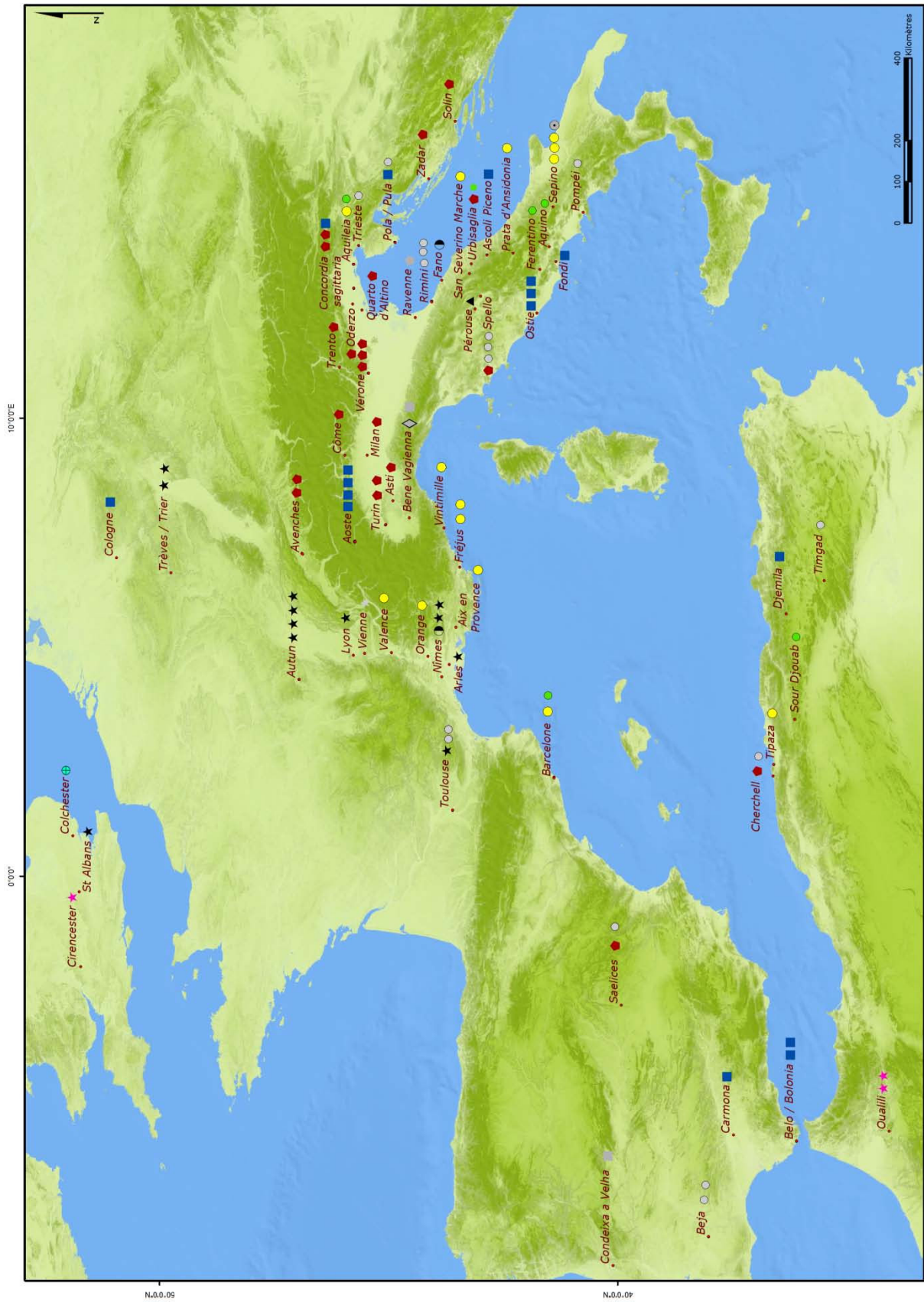

Chronologie de la construction des portes urbaines

Portes urbaines de la 1^{ère} moitié du II^{ème} s. av. J.-C.

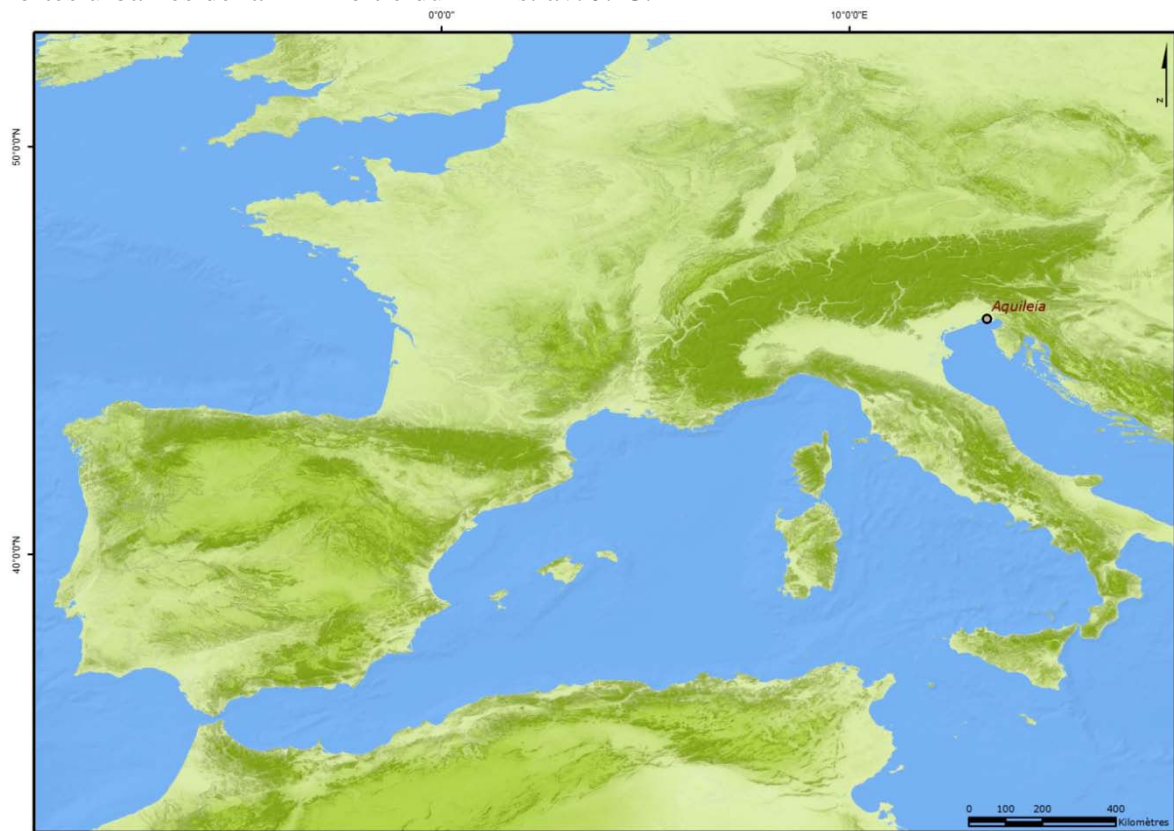

Portes urbaines de la 2^{ème} moitié du II^{ème} s. av. J.-C.

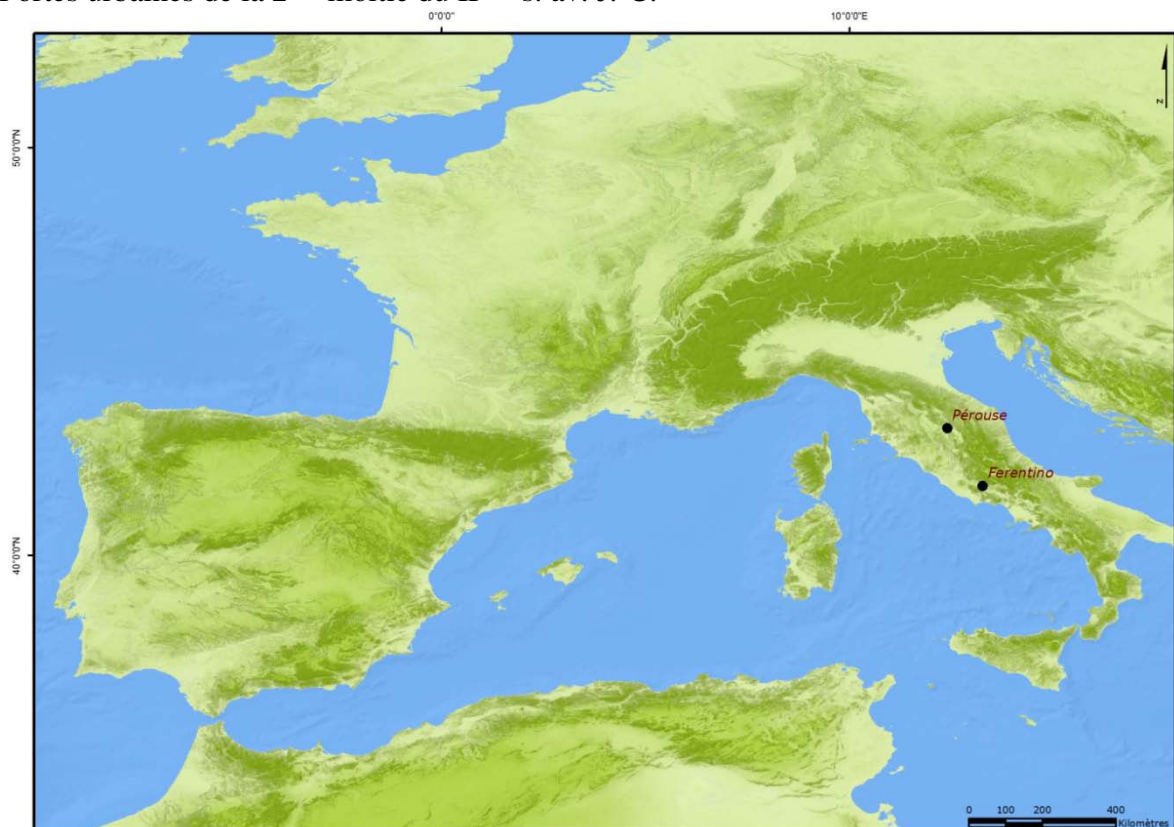

Portes urbaines de la 1^{ère} moitié du I^{er} s. av. J.-C.



Portes urbaines de la moitié du I^{er} s. av. J.-C.



Portes urbaines de la 2^{ème} moitié du I^{er} s. av. J.-C.

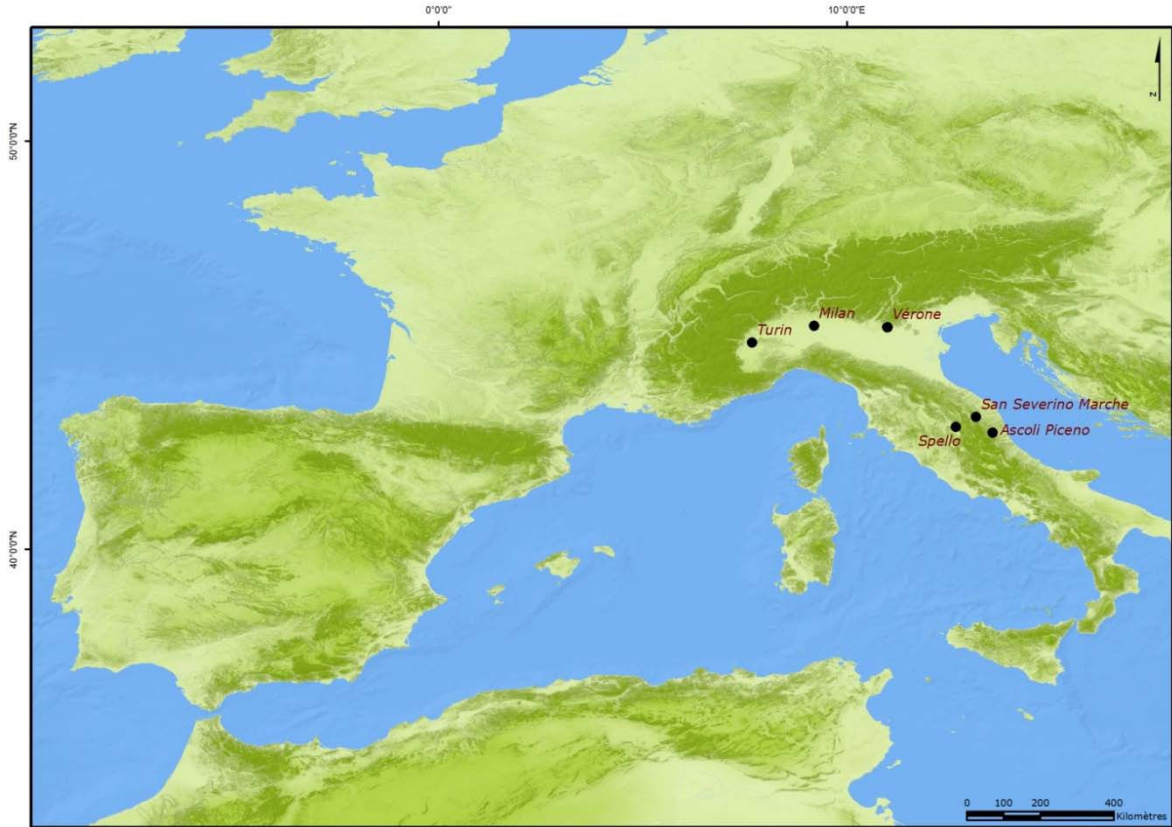

Portes urbaines de la période augustéenne

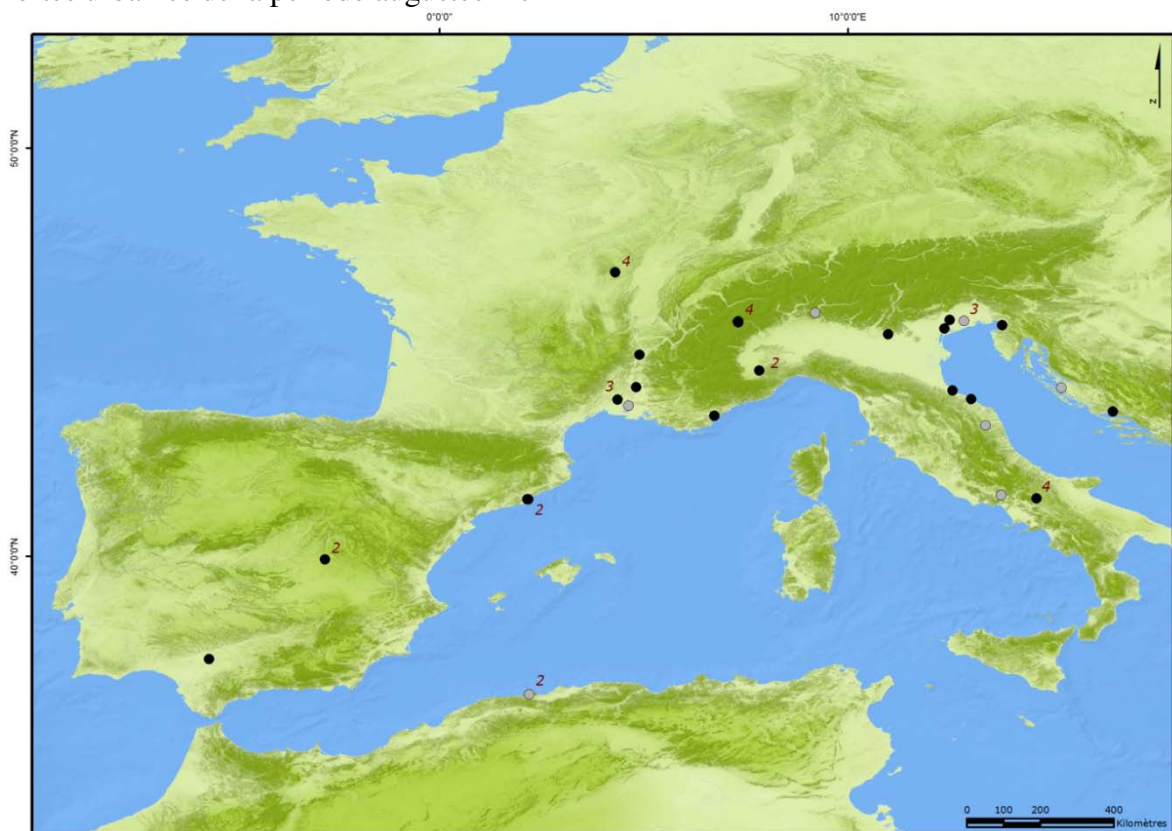

Portes urbaines de la 1^{ère} moitié du I^{er} s. ap. J.-C.

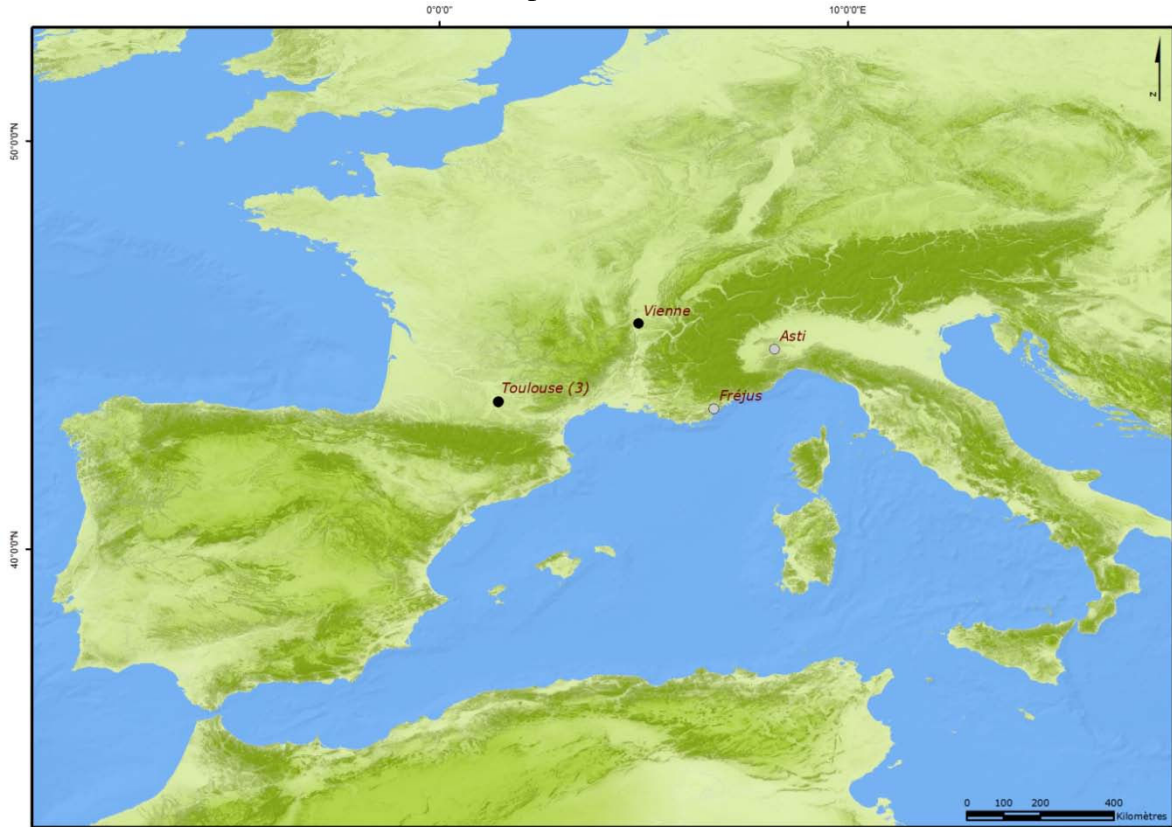

Portes urbaines de la moitié du I^{er} s. ap. J.-C.

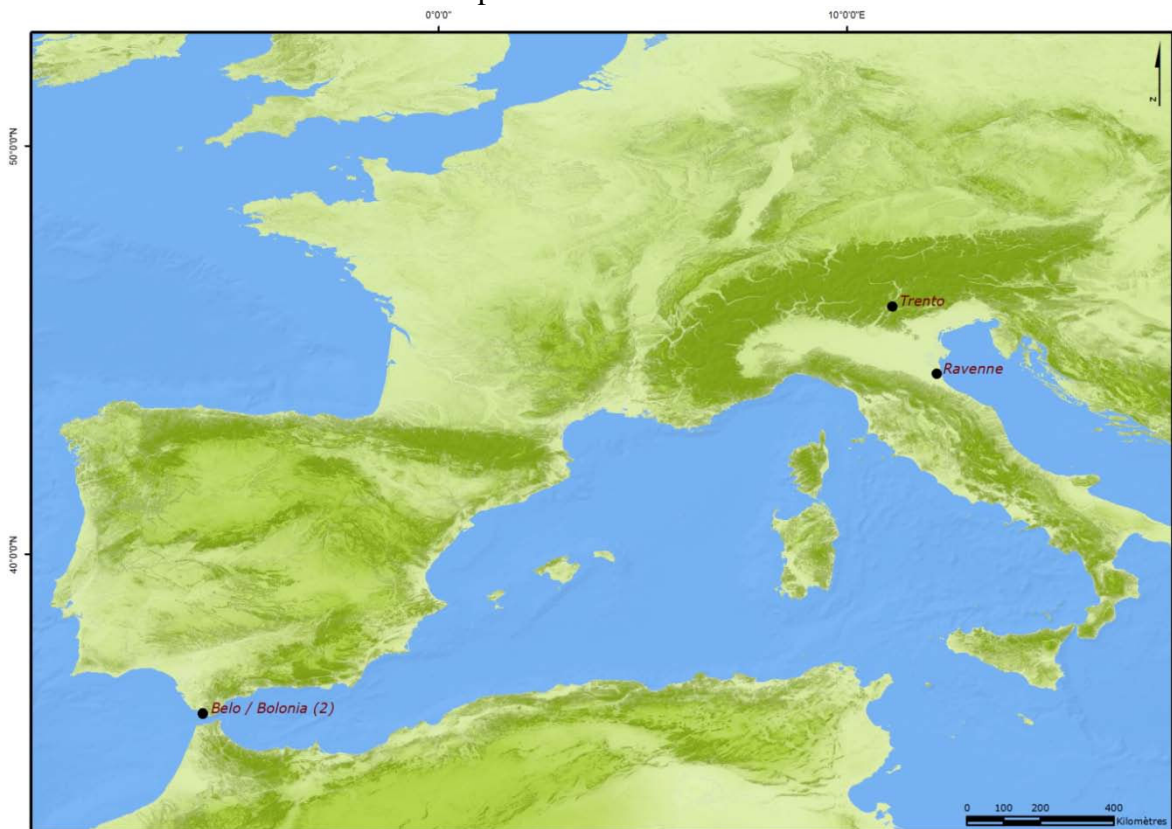

Portes urbaines de la 2^{ème} moitié du I^{er} s. ap. J.-C.

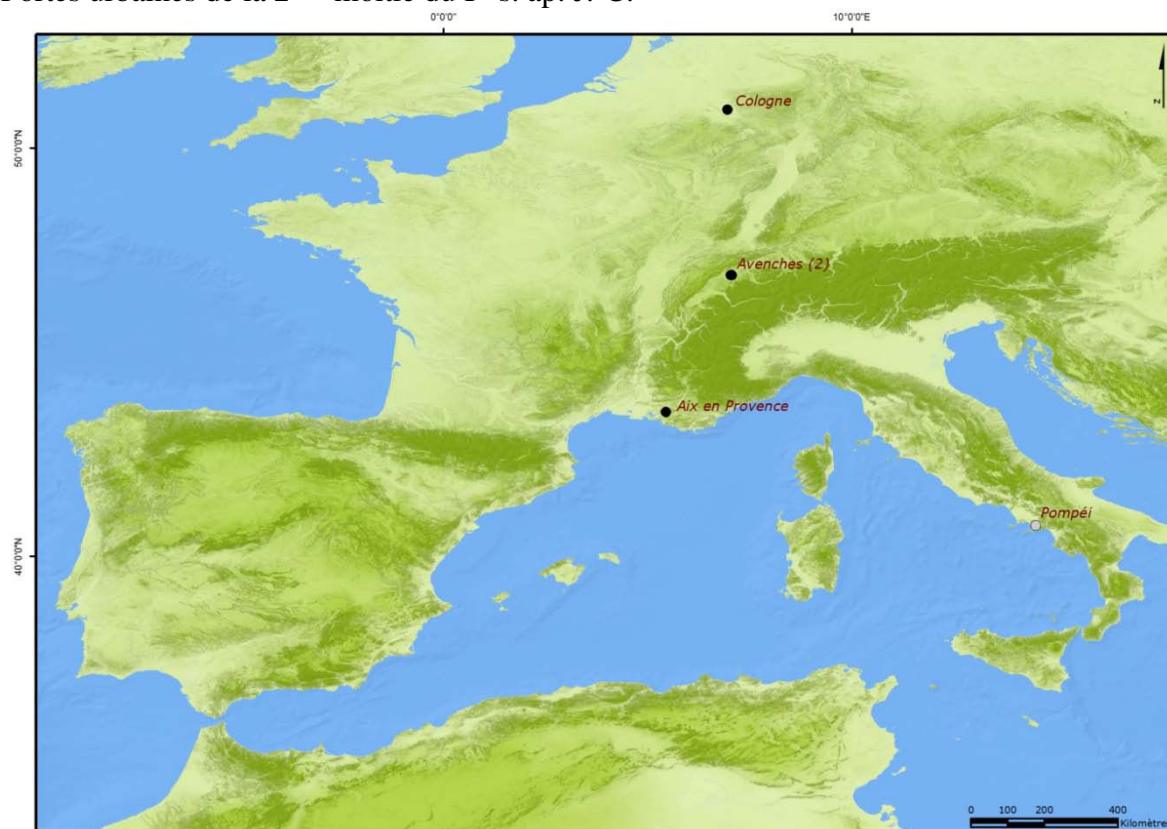

Portes urbaines de la 1^{ère} moitié du II^{ème} s. ap. J.-C.

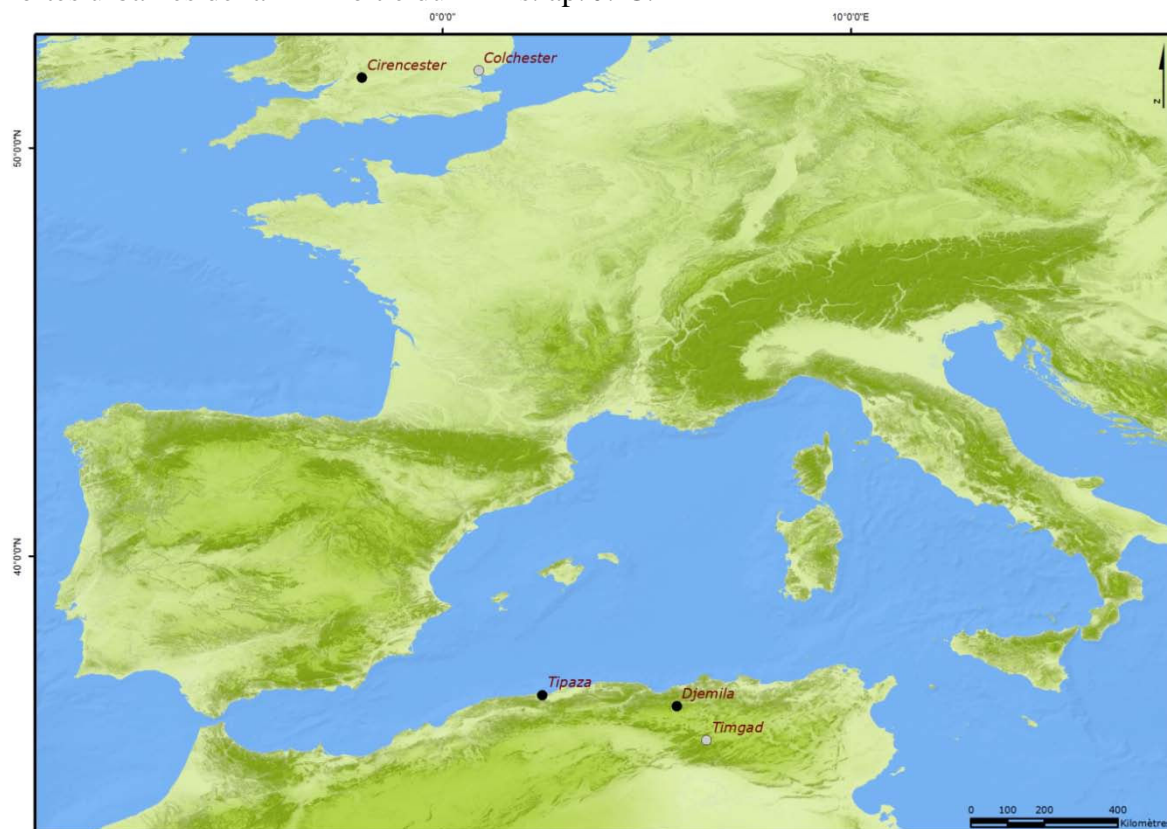

Portes urbaines de la 2^{nde} moitié du II^{ème} s. ap. J.-C.

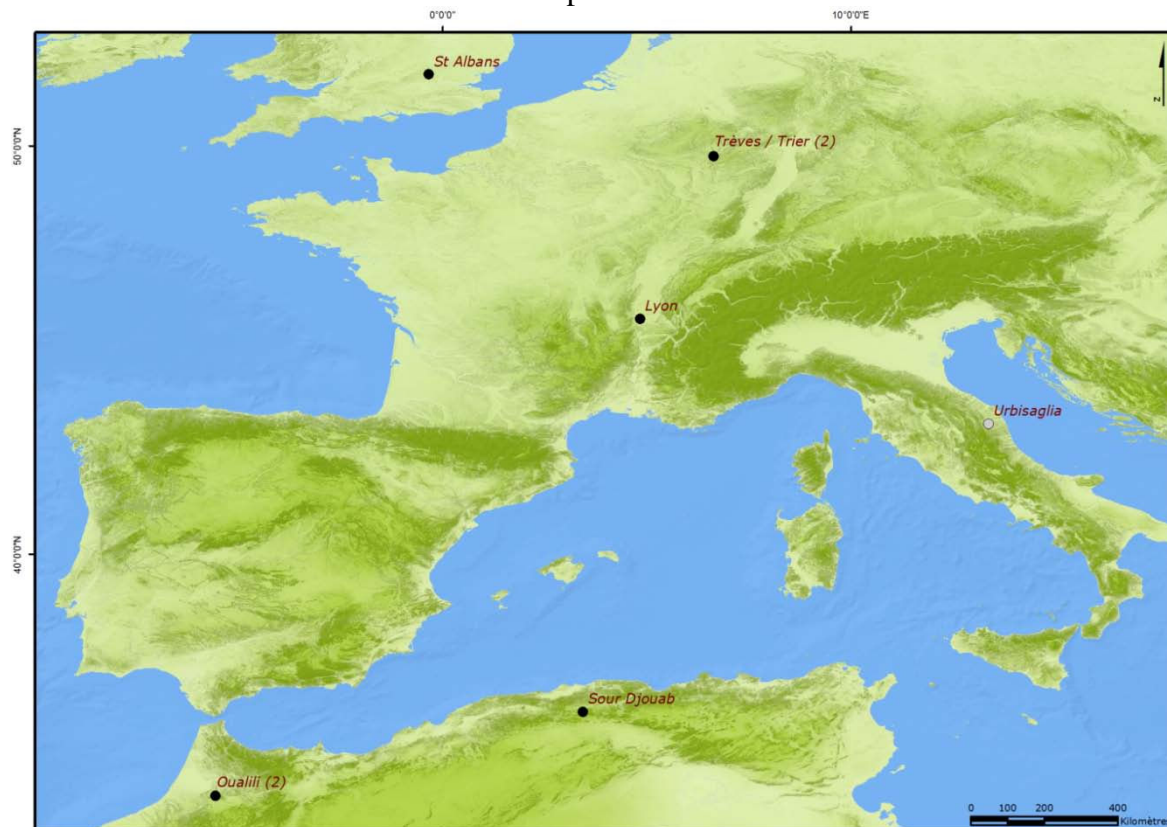

Carte synthétique sur la date de construction des portes urbaines

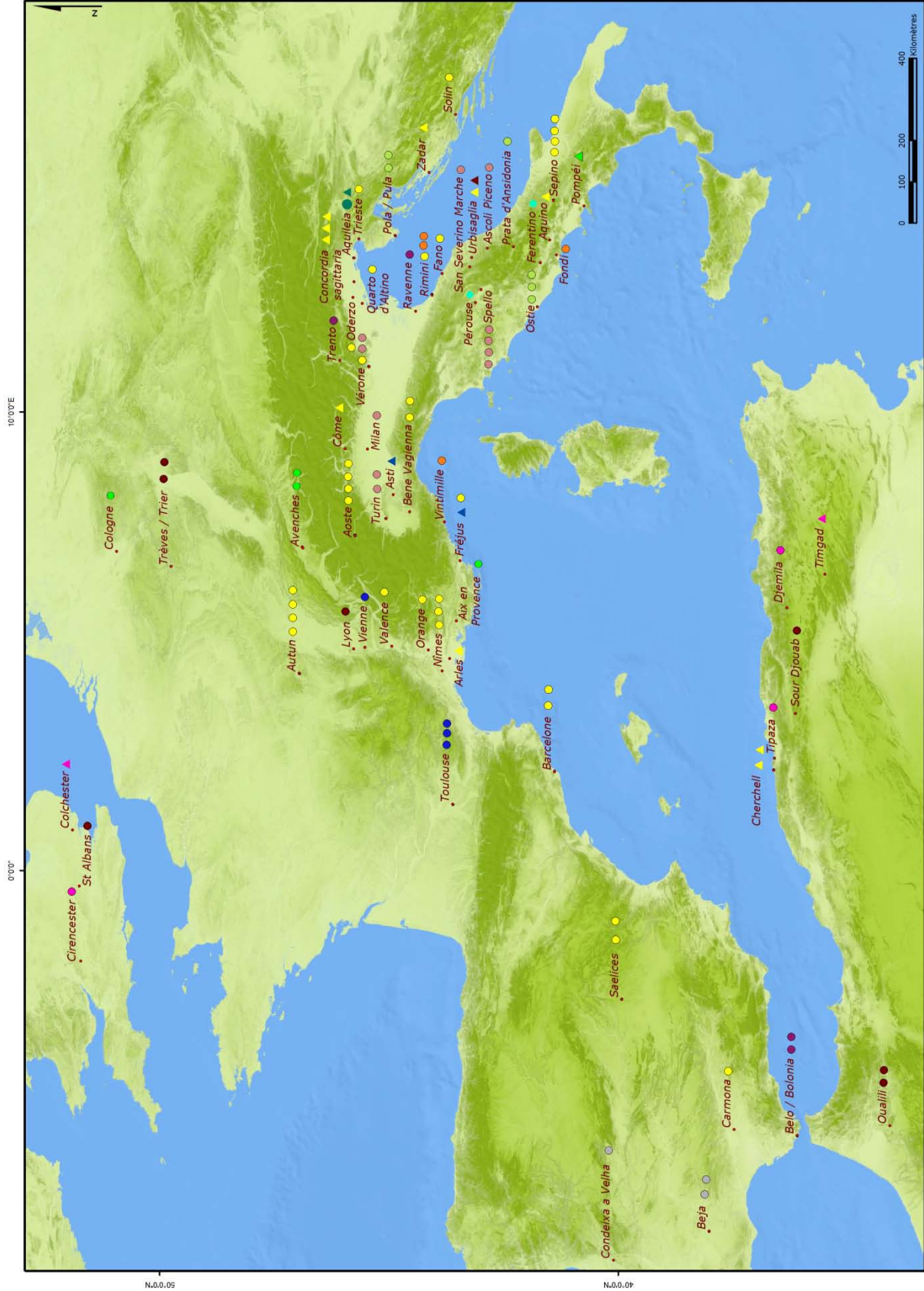

Les portes urbaines à cour intérieure : présence, présence probable, absence

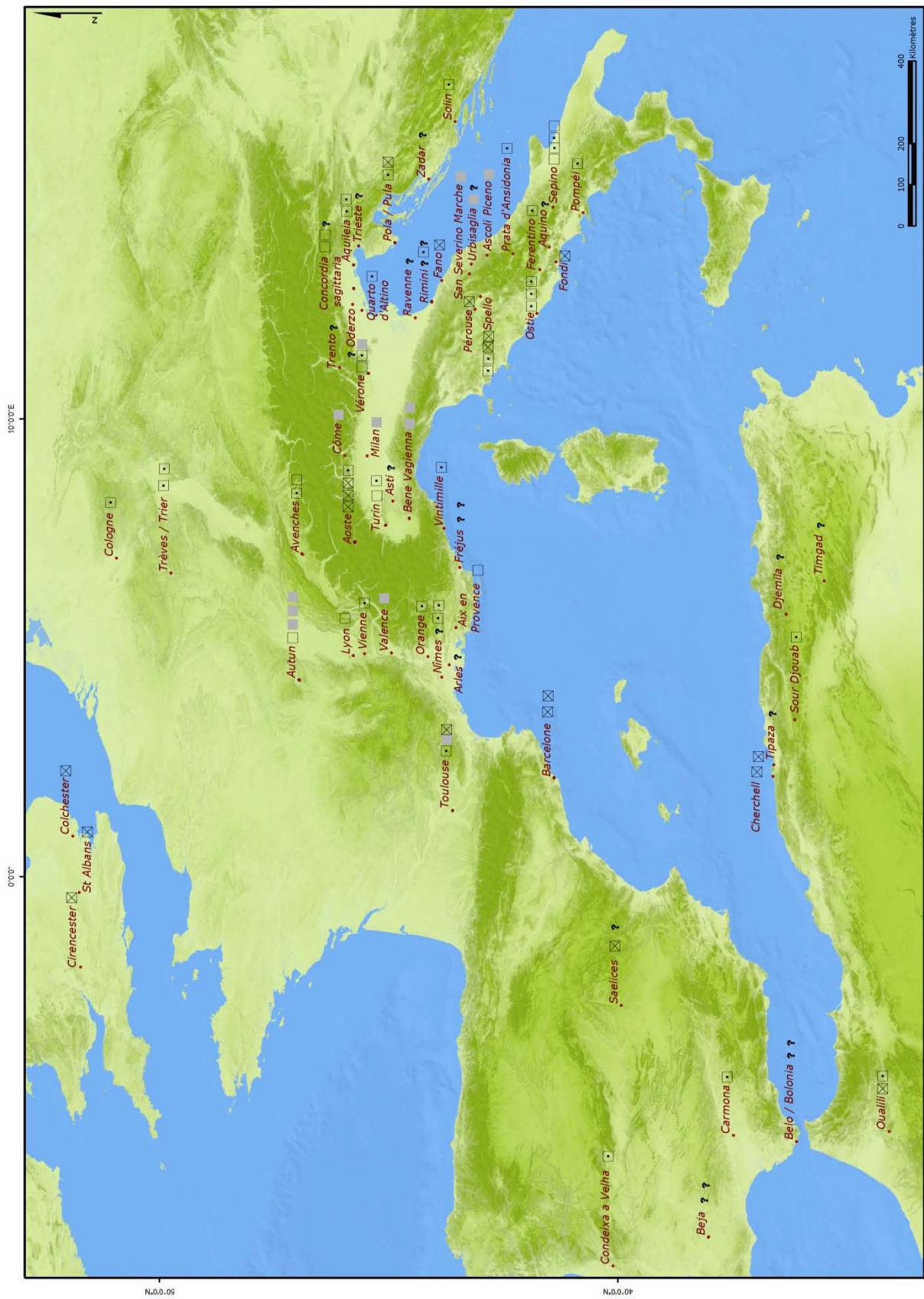

Les portes urbaines à cour intérieure : la forme de la cour intérieure

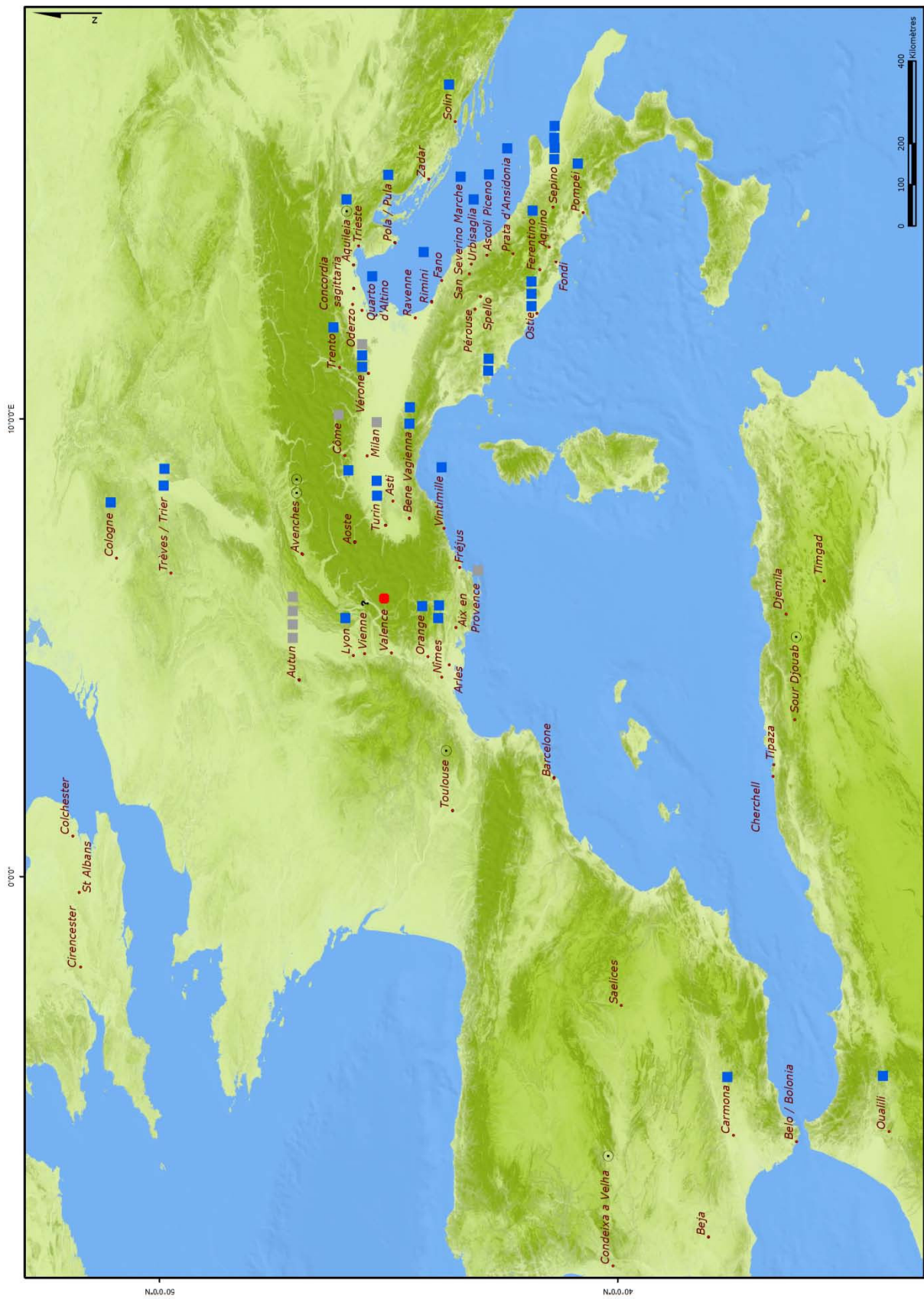

Les systèmes de fermeture : vantaux, herses, herses et vantaux

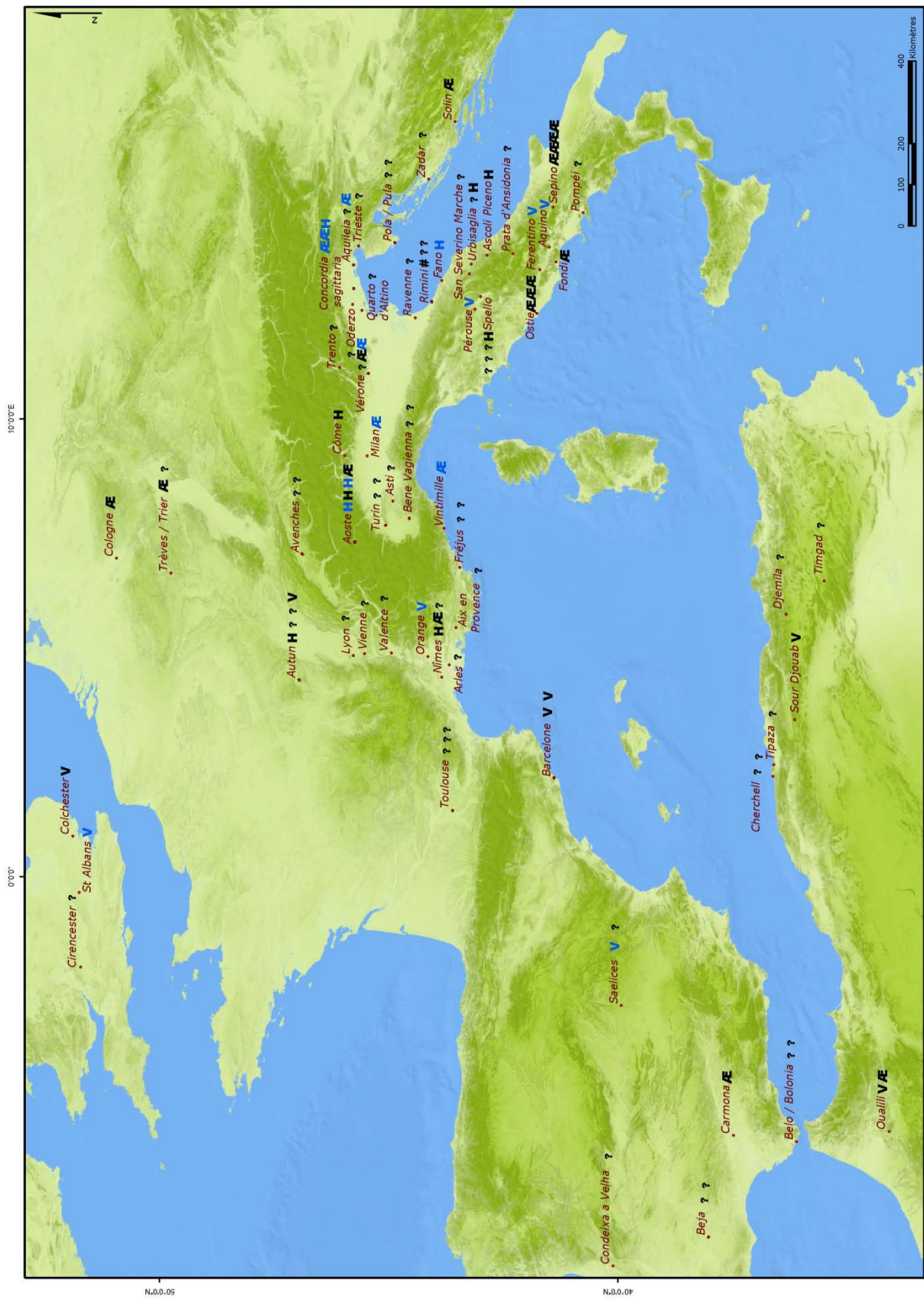

Aquileia, Porte nord

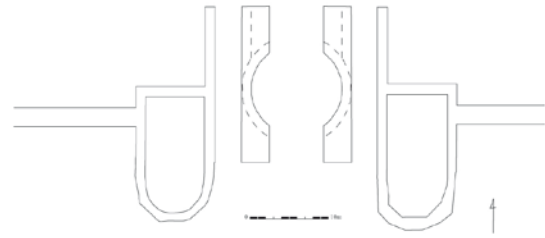
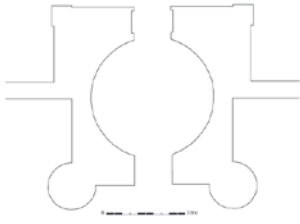

Toulouse, porte Narbonnaise
(hypothèse)

Ostie, porta Romana

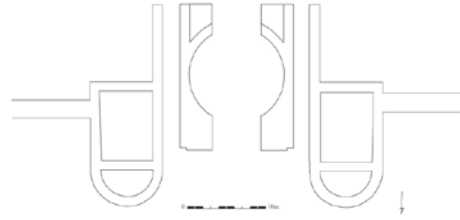
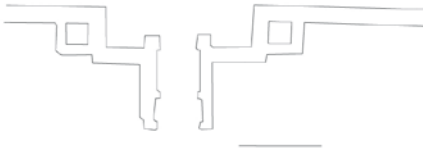

Toulouse, Porterie

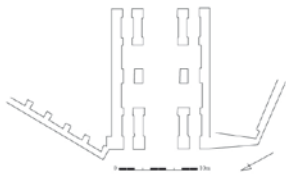

Pompéi, porte d'Herculanum

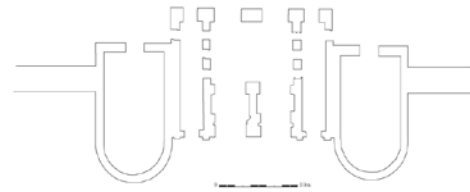

Nîmes, porte du Cadereau



Rimini, porta Romana
puis arc d'Auguste

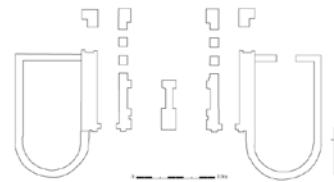

Nîmes, porte d'Auguste

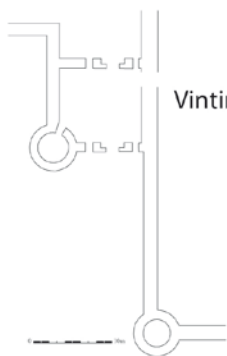

Vintimille, porta Provenza

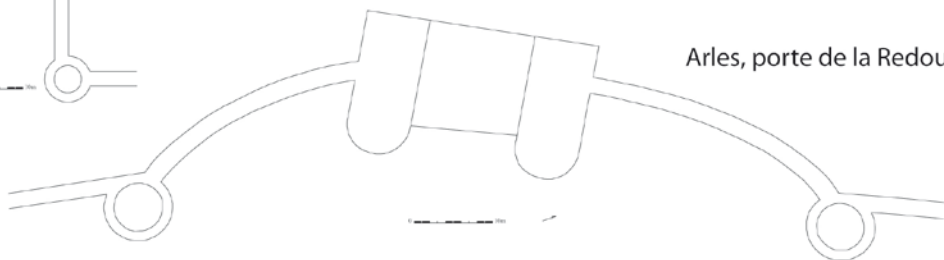

Arles, porte de la Redoute

Aoste Porta Praetoria

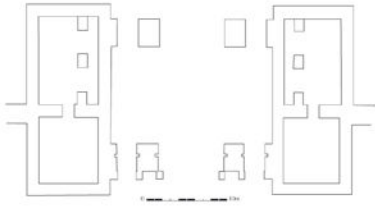

Vérone porta Leoni

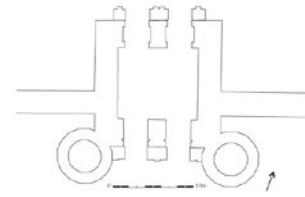

Turin, Porta Palatina

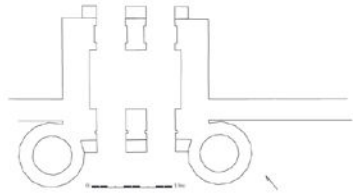
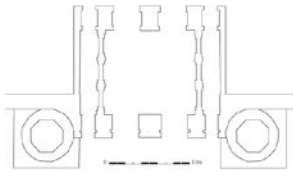

Vérone, porta via Redentore



Turin, Porta Decumana

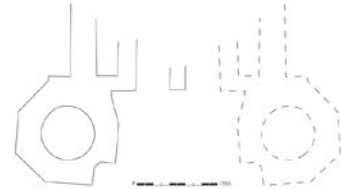

Milan, porta Ticinensis

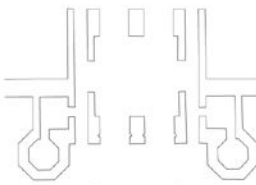

Concordia, porte Est

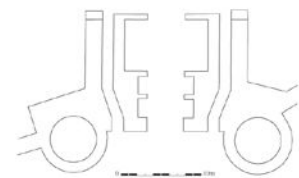

Orange, porte de la route de Roquemaure

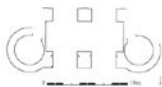

Trento, porta Veronensis



Valence

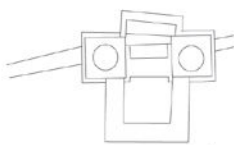

Altino

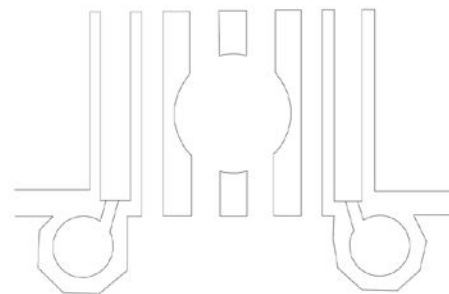

Avenches, porte de l'Est

Portes à cour intérieure circulaire

Exemple caractéristique de l'absence de lien entre un dispositif et une datation

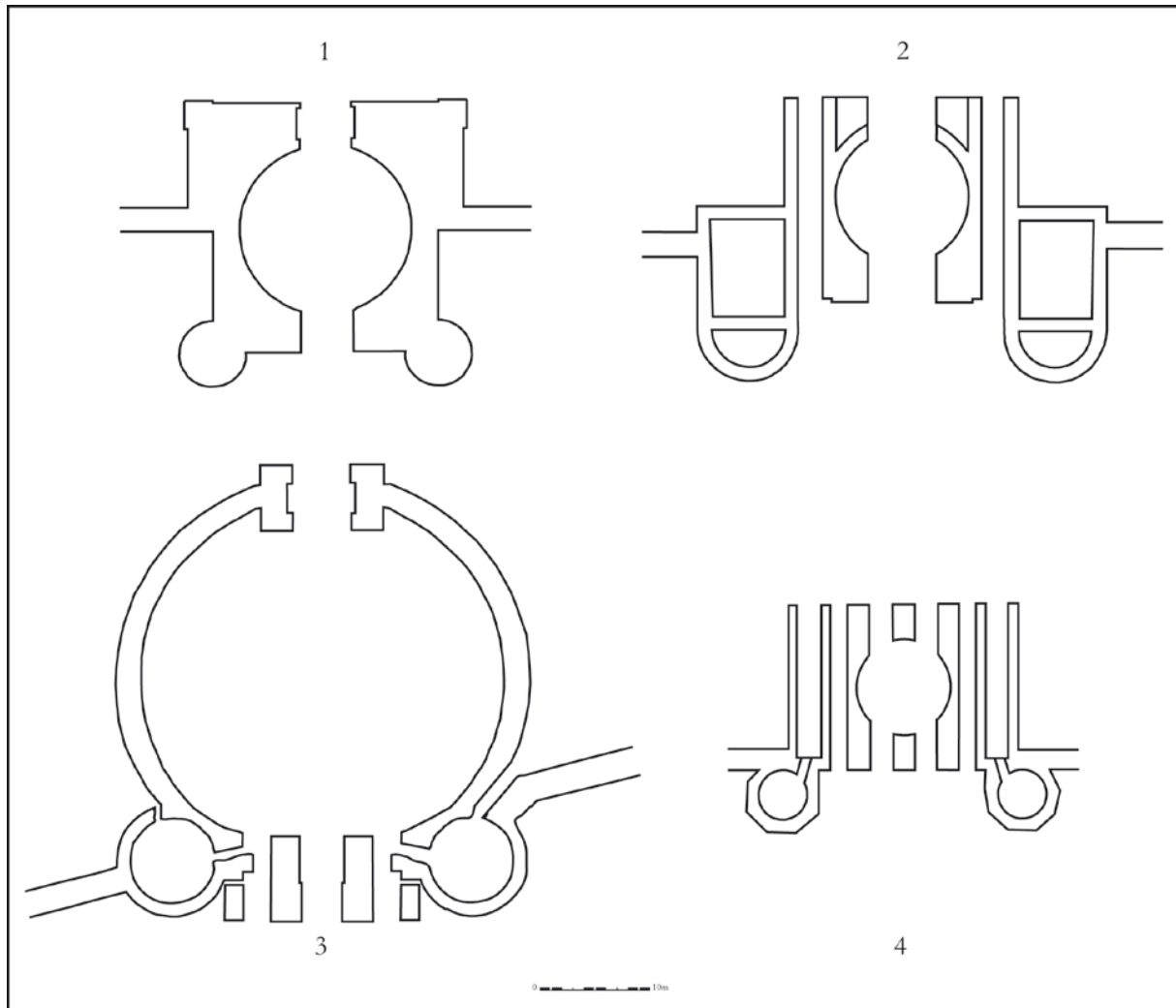

- 1 : porte nord (Aquileia) ;
- 2 : Porterie (porte nord de l'enceinte de Toulouse) ;
- 3 : porte d'Italie (Fréjus) ;
- 4 : porte de l'Est (Avenches).

Catalogue résumé de la base de données relative aux portes urbaines monumentales de l'Occident romain

Les fiches présentées ici constituent une sélection d'une base de données complexe mais dont la documentatin était beaucoup trop inégale à ce stade pour être présentée *in extenso*. J'indique prioritairement les éléments qui ont été utilisés pour établir les cartes de l'atlas. Les ouvrages bibliographiques relatifs à chaque porte figurent en bibliographie mais, faute de temps, les références n'ont souvent pas été indiquées dans le champ prévu à cet effet.

Titre de la fiche	porte d'Arroux (Autun)
Nom usuel de la porte	porte d'Arroux
Autres appellations	porte de Sens, porte de Janus
Ville (nom actuel)	Autun
Ville (nom antique)	Augustodunum
Région ou province	Gaule Lyonnaise
Nombre total de portes	4
Nombre de baies	4 (1/2/1)
Système de fermeture	herse; rainures de herse dans les deux baies centrales
Forme des tours	à talon
Nombre de côtés	4
Forme de la cour	rectangulaire ?
Datation de la porte	27-14 ; 15 - 0 av. J.-C. époque augustéenne précoce
Critères de datation	stylistiques
Bibliographie disponible	cf volume 1, Bibliographie

Titre de la fiche	porte Saint-André (Autun)
Nom usuel de la porte	porte Saint-André
Autres appellations	porte de Langres
Ville (nom actuel)	Autun
Ville (nom antique)	Augustodunum
Région ou province	Gaule Lyonnaise
Nombre total de portes	4
Nombre de baies	4 (1/2/1)
Système de fermeture	vantaux ; encoches liées à l'utilisation de madriers et de vantaux
Forme des tours	à talon
Nombre de côtés	4
Forme de la cour	rectangulaire ?
Datation de la porte	27-14
Critères de datation	
Bibliographie disponible	cf volume 1, Bibliographie

Titre de la fiche	porte de Rome (Autun)
Nom usuel de la porte	porte de Rome
Autres appellations	porte des Marbres
Ville (nom actuel)	Autun
Ville (nom antique)	Augustodunum
Région ou province	Gaule Lyonnaise
Nombre total de portes	4
Nombre de baies	4 (1/2/1) ?
Système de fermeture	aucune donnée
Forme des tours	à talon
Nombre de côtés	4

Forme de la cour rectangulaire ?
 Datation de la porte 27-14; 20 - 10 avant notre ère époque augustéenne précoce
 Critères de datation considérée contemporaine de la porte d'Arroux parce qu'elle est située sur la même voie
 Bibliographie disponible cf volume 1, Bibliographie

Titre de la fiche porte Saint-Andoche (Autun)
 Nom usuel de la porte porte Saint-Andoche
 Autres appellations Tour Saint-Andoche, temple de Minerve, porte de Clermont
 Ville (nom actuel) Autun
 Ville (nom antique) Augustodunum
 Région ou province Gaule Lyonnaise
 Nombre total de portes 4
 Nombre de baies 4 (1/2/1) ?
 Système de fermeture aucune donnée
 Forme des tours à talon
 Nombre de côtés 4
 Forme de la cour rectangulaire ?
 Datation de la porte 27-14
 Critères de datation
 Bibliographie disponible cf volume 1, Bibliographie

Nom usuel de la porte porte de Provence
 Autres appellations
 Ville (nom actuel) Vintimille
 Ville (nom antique) Albintimilium
 Région ou province Italie regio IX
 Nombre total de portes
 Nombre de baies 3
 Système de fermeture herse vantaux ?
 Forme des tours circulaire
 Nombre de côtés 1
 Forme de la cour rectangulaire
 Datation de la porte 100-50; 70 - 50 av. JC (1ère moitié du Ier s. av JC)
 Critères de datation
 Bibliographie disponible Lamboglia, Rebecchi 1987

Titre de la fiche porte nord (Altino)
 Nom usuel de la porte porte nord
 Autres appellations
 Ville (nom actuel) Quarto d'Altino
 Ville (nom antique) Altinum
 Région ou province Italie regio X
 Nombre total de portes 2
 Nombre de baies 2
 Système de fermeture aucune donnée
 Forme des tours polygonale
 Nombre de côtés 8 ou 12 ou 16 (?)
 Forme de la cour rectangulaire; carrée
 Datation de la porte 27-14 ; 50 - 0 avant notre ère (seconde moitié du I^{er} s. av. JC)
 Critères de datation
 Bibliographie disponible Tombolani 1985, Tombolani 1987, Rosada 1990, Bonetto 1998, Cipriano 1999, Tirelli 1999, Tirelli 2011

Titre de la fiche porte 14 (Bene Vagienna)
 Nom usuel de la porte

Autres appellations	
Ville (nom actuel)	Bene Vagienna
Ville (nom antique)	Augusta Bagiennorum
Région ou province	Italie regio IX
Nombre total de portes	
Nombre de baies	2
Système de fermeture	aucune donnée
Forme des tours	carrée ?
Nombre de côtés	4 ?
Forme de la cour	rectangulaire
Datation de la porte	27-14
Critères de datation	
Bibliographie disponible	
Titre de la fiche	Porta Praetoria (Aoste)
Nom usuel de la porte	Porta Praetoria
Autres appellations	-
Ville (nom actuel)	Aoste
Ville (nom antique)	Augusta Praetoria Salassorum
Région ou province	Italie regio XI
Nombre total de portes	4
Nombre de baies	3
Système de fermeture	herse vantaux; rainures de herse visibles dans chacune des 3 baies côté campagne
Forme des tours	rectangulaire
Nombre de côtés	4
Forme de la cour	rectangulaire oblongue
Datation de la porte	27-14 ; 50 - 0 seconde moitié du I ^{er} s. av. JC
Critères de datation	
Bibliographie disponible	Promis, Frigerio 1935, Kähler 1942, p. 88, Bonetto 1998, Corni 2004
Titre de la fiche	Porta Decumana (Aoste)
Nom usuel de la porte	Porta Decumana
Autres appellations	-
Ville (nom actuel)	Aoste
Ville (nom antique)	Augusta Praetoria Salassorum
Région ou province	Italie regio XI
Nombre total de portes	4
Nombre de baies	3
Système de fermeture	herse ?
Forme des tours	rectangulaire
Nombre de côtés	4
Forme de la cour	-
Datation de la porte	27-14 ; 50 - 0 seconde moitié du I ^{er} s. av. JC
Critères de datation	
Bibliographie disponible	Bonetto 1998, Corni 2004
Titre de la fiche	porte nord (Aoste)
Nom usuel de la porte	porte nord
Autres appellations	-
Ville (nom actuel)	Aoste
Ville (nom antique)	Augusta Praetoria Salassorum
Région ou province	Italie regio XI
Nombre total de portes	4
Nombre de baies	1
Système de fermeture	herse ?
Forme des tours	rectangulaire

Nombre de côtés 4
 Forme de la cour -
 Datation de la porte 27-14 ; 50 - 0 seconde moitié du I^{er} s. av. JC
 Critères de datation
 Bibliographie disponible Bonetto 1998, Corni 2004

Titre de la fiche porte sud (Aoste)
 Nom usuel de la porte porte sud
 Autres appellations Tour de Bramafam (tour orientale)
 Ville (nom actuel) Aoste
 Ville (nom antique) Augusta Praetoria Salassorum
 Région ou province Italie regio XI
 Nombre total de portes 4
 Nombre de baies 1
 Système de fermeture herse; rainures de herse
 Forme des tours rectangulaire
 Nombre de côtés 4
 Forme de la cour -
 Datation de la porte 27-14 ; 50 - 0 seconde moitié du I^{er} s. av. JC
 Critères de datation
 Bibliographie disponible Bonetto 1998, Corni 2004

Titre de la fiche porte d'Italie (Aix en Provence)
 Nom usuel de la porte porte d'Italie
 Autres appellations Tour du Trésor (tour occidentale), tour du Chaperon ou de Saint Mitre (tour orientale), palais comtal, palais de Sextius
 Ville (nom actuel) Aix en Provence
 Ville (nom antique) Aquae Sextiae
 Région ou province Gaule Narbonnaise
 Nombre total de portes inconnu (peut-être 6)
 Nombre de baies 3 selon Guyon et al. 1998
 Système de fermeture aucune donnée; aucune information
 Forme des tours circulaire
 Nombre de côtés 1
 Forme de la cour rectangulaire ?; un bâtiment quadrangulaire présentant des arcades similaires à celles des tours de flanquement, d'un peu moins de 20 m de large sur un peu plus de 20 m de profondeur
 Datation de la porte 50-100; époque flavienne précoce ou peut-être époque julio-claudienne
 Critères de datation aucun, si ce n'est que le modèle de la porte à cour intérieure apparaît au I^{er} s. av. JC et qu'il est probable que la construction de l'enceinte coïncide avec la promotion d'Aix au rang de colonie (modèle de la porte à cour ; colonie = rempart)
 Bibliographie disponible Pitton 1666, Gibelin 1787, Clerc 1916, Constant 1921, Ambard 1984, Guyon et al. 1998

Titre de la fiche porte nord (Aquileia)
 Nom usuel de la porte porte nord
 Autres appellations
 Ville (nom actuel) Aquileia
 Ville (nom antique) Aquileia
 Région ou province Italie regio X
 Nombre total de portes 4 / ?
 Nombre de baies 1
 Système de fermeture aucune donnée
 Forme des tours circulaire
 Nombre de côtés 1
 Forme de la cour circulaire

Datation de la porte	200 – 150 ; 1 ^{ère} moitié du II ^{ème} s. av. JC
Critères de datation	Bertacchi voit dans les tours circulaires une réfection augustéenne, hypothèse combattue par Strazzula.
Bibliographie disponible	Kähler 1942, Labrousse 1974, Rosada 1990, Bonetto 1998, Bertacchi 2003, Bonetto 2004, Ghedini-Bueno-Novello 2009, Maselli Scotti-Mandrizzato-Tiussi 2009
Titre de la fiche	porte ouest (Aquileia)
Nom usuel de la porte	porte ouest
Autres appellations	
Ville (nom actuel)	Aquileia
Ville (nom antique)	Aquileia
Région ou province	Italie regio X
Nombre total de portes	4 / ?
Nombre de baies	1
Système de fermeture	herse vantaux ? ; des avant-corps liés à un système de herse et une chambre pour des vantaux en bois côté ville (?)
Forme des tours	absence de tours; quadrangulaire
Nombre de côtés	-
Forme de la cour	rectangulaire; carrée
Datation de la porte	200 - 150; 1 ^{ère} moitié du II ^{ème} s. av. JC (?)
Critères de datation	
Bibliographie disponible	Rosada 1990, Bonetto 1998, Bertacchi 2003, Bonetto 2004, Ghedini-Bueno-Novello 2009, Maselli Scotti-Mandrizzato-Tiussi 2009
Titre de la fiche	porte S. Lorenzo (Aquino)
Nom usuel de la porte	porte S. Lorenzo
Autres appellations	porta Capuana
Ville (nom actuel)	Aquino
Ville (nom antique)	Aquinum
Région ou province	Italie regio I
Nombre total de portes	2 / ?
Nombre de baies	1
Système de fermeture	vantaux ? ; traces de gonds en pierre pour des vantaux (aménagements probablement postérieurs)
Forme des tours	absence de tours;
Nombre de côtés	-
Forme de la cour	-; de forme quadrangulaire
Datation de la porte	27-14 ?; 50 environ av. JC selon Lugli ; époque augustéenne selon Coarelli
Critères de datation	
Bibliographie disponible	Frigerio 1935, Giuliani 1964, Pietrobono 2003
Titre de la fiche	porte de la route de Roquemaure (Orange)
Nom usuel de la porte	porte de la route de Roquemaure
Autres appellations	Tour Ronde, tour Gloriette
Ville (nom actuel)	Orange
Ville (nom antique)	Arausio
Région ou province	Gaule Narbonnaise
Nombre total de portes	5 au moins ; L'arc honorifique est placé en avant de l'enceinte, et non sur son tracé
Nombre de baies	3 (plan restitué de Formigé 1930) (4 selon la description de La Pise 1639)
Système de fermeture	vantaux ? Aucune donnée disponible
Forme des tours	circulaire
Nombre de côtés	1
Forme de la cour	rectangulaire oblongue
Datation de la porte	27-14; époque augustéenne (construction de l'enceinte), contemporaine de l'enceinte de Nîmes selon Magdinier – Thollard 1987

Critères de datation archéologiques (niveau d'occupation d'une tour de courtine vers 25 - 50 ap. JC) ; colonie de vétérans fondée vers 35 av. JC
 Bibliographie disponible La Pise 1639, Richmond 1933, Magdinier - Thollard 1987, Roumégous 2009

Titre de la fiche porte de la Redoute (Arles)
 Nom usuel de la porte porte de la Redoute
 Autres appellations porte aurélienne, porte d'Auguste
 Ville (nom actuel) Arles
 Ville (nom antique) Arelate
 Région ou province Gaule Narbonnaise
 Nombre total de portes 1 / ?
 Nombre de baies 2 ? 3?
 Système de fermeture aucune donnée
 Forme des tours à talon
 Nombre de côtés 4
 Forme de la cour -
 Datation de la porte 27 - 14 ? ; époque augustéenne ?
 Critères de datation peu d'éléments datants à ce jour ; il est possible que l'enceinte soit construite dans la 1^{ère} moitié du I^{er} s. ap. JC
 Bibliographie disponible Wheeler 1926, Frigerio 1935, Rouquette 1987, Rothé - Heijmans 2008

Titre de la fiche Porta Gemina (Ascoli Piceno)
 Nom usuel de la porte Porta Gemina
 Autres appellations
 Ville (nom actuel) Ascoli Piceno
 Ville (nom antique) Asculum
 Région ou province Italie regio V
 Nombre total de portes 2
 Nombre de baies herse; rainures de herse dans les deux baies
 Système de fermeture rectangulaire
 Forme des tours 4
 Nombre de côtés rectangulaire (il manque le 4^{ème} côté)
 Forme de la cour 50-0 ; époque triumvirale ou tout début de la période augustéenne
 Datation de la porte stylistiques (profil de la corniche)
 Critères de datation Frigerio 1935, Kähler 1942, p. 89, Rebecchi 1987, Bonetto 1998
 Bibliographie disponible

Titre de la fiche Torre S. Secondo (Asti)
 Nom usuel de la porte Torre S. Secondo
 Autres appellations
 Ville (nom actuel) Asti
 Ville (nom antique) Hasta
 Région ou province Italie regio IX
 Nombre total de portes ?
 Nombre de baies -
 Système de fermeture -
 Forme des tours polygonale
 Nombre de côtés 16
 Forme de la cour -
 Datation de la porte 0-50 ? ; 0 - 100 (I^{er} s. de notre ère)
 Critères de datation
 Bibliographie disponible Frigerio 1935

Titre de la fiche porte de l'Est (Avenches)
 Nom usuel de la porte porte de l'Est
 Autres appellations

Ville (nom actuel)	Avenches
Ville (nom antique)	Aventicum
Région ou province	Gaule Belgique puis Germanie Supérieure
Nombre total de portes	
Nombre de baies	4 (1-2-1)
Système de fermeture	aucune donnée
Forme des tours	polygonale (octogonale)
Nombre de côtés	8
Forme de la cour	circulaire
Datation de la porte	50-100 ; 69 - 96 datation flavienne
Critères de datation	
Bibliographie disponible	Frigerio 1935, Labrousse 1974, Bonetto 1998

Titre de la fiche	porte de l'Ouest (Avenches)
Nom usuel de la porte	porte de l'Ouest
Autres appellations	
Ville (nom actuel)	Avenches
Ville (nom antique)	Aventicum
Région ou province	Gaule Belgique puis Germanie Supérieure
Nombre total de portes	
Nombre de baies	4
Système de fermeture	aucune donnée
Forme des tours	polygonale (octogonale)
Nombre de côtés	8
Forme de la cour	circulaire
Datation de la porte	50-100 ; 69 - 96 datation flavienne
Critères de datation	
Bibliographie disponible	

Titre de la fiche	porte 4 (Barcelone)
Nom usuel de la porte	
Autres appellations	
Ville (nom actuel)	Barcelone
Ville (nom antique)	Barcino
Région ou province	Tarraconaise
Nombre total de portes	
Nombre de baies	3 ?
Système de fermeture	vantaux
Forme des tours	circulaire
Nombre de côtés	1
Forme de la cour	-
Datation de la porte	27-14
Critères de datation	
Bibliographie disponible	Gros 1996

Titre de la fiche	porte 5 (Barcelone)
Nom usuel de la porte	
Autres appellations	
Ville (nom actuel)	Barcelone
Ville (nom antique)	Barcino
Région ou province	Tarraconaise
Nombre total de portes	
Nombre de baies	3 ?
Système de fermeture	vantaux
Forme des tours	absence de tours
Nombre de côtés	-
Forme de la cour	-

Datation de la porte	27-14
Critères de datation	
Bibliographie disponible	Gros 1996
Titre de la fiche	porte sud (Beja)
Nom usuel de la porte	porte sud
Autres appellations	
Ville (nom actuel)	Beja
Ville (nom antique)	Pax Augusta, Pax Julia
Région ou province	Lusitanie
Nombre total de portes	
Nombre de baies	?
Système de fermeture	
Forme des tours	?
Nombre de côtés	
Forme de la cour	
Datation de la porte	
Critères de datation	
Bibliographie disponible	Gros 1996
Titre de la fiche	porte sud-ouest (Beja)
Nom usuel de la porte	porte sud-ouest
Autres appellations	
Ville (nom actuel)	Beja
Ville (nom antique)	Pax Augusta
Région ou province	Lusitanie
Nombre total de portes	
Nombre de baies	?
Système de fermeture	
Forme des tours	?
Nombre de côtés	
Forme de la cour	
Datation de la porte	
Critères de datation	
Bibliographie disponible	Gros 1996
Titre de la fiche	porte est (Belo)
Nom usuel de la porte	porte est
Autres appellations	
Ville (nom actuel)	Belo / Bolonia
Ville (nom antique)	Baelo Claudia
Région ou province	Bétique
Nombre total de portes	
Nombre de baies	?
Système de fermeture	aucune donnée
Forme des tours	rectangulaire
Nombre de côtés	4
Forme de la cour	
Datation de la porte	30-80
Critères de datation	
Bibliographie disponible	Gros 1996
Titre de la fiche	porte ouest (Belo)
Nom usuel de la porte	porte ouest
Autres appellations	
Ville (nom actuel)	Belo / Bolonia

Ville (nom antique)	Baelo Claudia
Région ou province	Bétique
Nombre total de portes	
Nombre de baies	?
Système de fermeture	aucune donnée
Forme des tours	rectangulaire
Nombre de côtés	4
Forme de la cour	
Datation de la porte	30-80
Critères de datation	
Bibliographie disponible	Gros 1996
Titre de la fiche	porte 13 (Bene Vagienna)
Nom usuel de la porte	
Autres appellations	
Ville (nom actuel)	Bene Vagienna
Ville (nom antique)	Augusta Bagiennorum
Région ou province	Italie regio IX
Nombre total de portes	
Nombre de baies	2
Système de fermeture	aucune donnée
Forme des tours	rectangulaire; carrée ou ronde
Nombre de côtés	4 ?
Forme de la cour	
Datation de la porte	27-14; époque augustéenne
Critères de datation	
Bibliographie disponible	Rebecchi 1987, Gros 1996
Titre de la fiche	porte de Séville (Carmona)
Nom usuel de la porte	porte de Séville
Autres appellations	
Ville (nom actuel)	Carmona
Ville (nom antique)	Carmona
Région ou province	Bétique
Nombre total de portes	
Nombre de baies	1
Système de fermeture	herse vantaux
Forme des tours	rectangulaire
Nombre de côtés	4
Forme de la cour	rectangulaire
Datation de la porte	27-14
Critères de datation	
Bibliographie disponible	Gros 1996
Titre de la fiche	porte de Tipasa (Cherchell)
Nom usuel de la porte	porte de Tipasa
Autres appellations	-
Ville (nom actuel)	Cherchell
Ville (nom antique)	Caesarea
Région ou province	Maurétanie Césarienne
Nombre total de portes	6 dont 3 principales ?
Nombre de baies	?
Système de fermeture	aucune donnée
Forme des tours	aucune donnée
Nombre de côtés	-
Forme de la cour	rectangulaire
Datation de la porte	27-14? ; époque augustéenne (sous Juba II selon Leveau : sous Claude selon

Critères de datation	Duval)
Bibliographie disponible	données archéologiques : 1 ^{er} s. ap. JC Duval 1946, Leveau 1984, Leveau 1987, Blas de Roblès - Sintès 2003, Sintès - Rebahi 2003
Titre de la fiche	porte de Zucchabar (Cherchell)
Nom usuel de la porte	porte de Zucchabar
Autres appellations	-
Ville (nom actuel)	Cherchell
Ville (nom antique)	Caesarea
Région ou province	Maurétanie Césarienne
Nombre total de portes	6 dont 3 principales ?
Nombre de baies	3
Système de fermeture	aucune donnée
Forme des tours	polygonale; octogonale
Nombre de côtés	8
Forme de la cour	-
Datation de la porte	27-14 ?
Critères de datation	
Bibliographie disponible	Blas de Roblès - Sintès 2003, Sintès - Rebahi 2003
Titre de la fiche	porte Balkerne (Colchester)
Nom usuel de la porte	
Autres appellations	
Ville (nom actuel)	Colchester
Ville (nom antique)	Camulodunum
Région ou province	Bretagne
Nombre total de portes	
Nombre de baies	4
Système de fermeture	vantaux; absence de herse selon Richmond 1932
Forme des tours	rectangulaire
Nombre de côtés	3
Forme de la cour	-
Datation de la porte	100-150 ? ; 0 - 100 (I ^{er} s.) ou 98 - 117 (Trajan)
Critères de datation	
Bibliographie disponible	Richmond 1932, Frigerio 1935
Titre de la fiche	Porta Paphia (Cologne)
Nom usuel de la porte	Porta Paphia
Autres appellations	
Ville (nom actuel)	Cologne / Köln
Ville (nom antique)	Colonia Claudia Ara Agrippinensium
Région ou province	Germanie Inférieure
Nombre total de portes	9
Nombre de baies	3
Système de fermeture	herse vantaux
Forme des tours	rectangulaire ou carrée ?
Nombre de côtés	4
Forme de la cour	-
Datation de la porte	50 – 100 ; à partir du milieu du I ^{er} s. de notre ère
Critères de datation	
Bibliographie disponible	Frigerio 1935, Labrousse 1974, Bonetto 1998, L'Archéologue, 114, jlet 2011
Titre de la fiche	Porta Praetoria (Côme)
Nom usuel de la porte	Porta Praetoria
Autres appellations	

Ville (nom actuel)	Côme
Ville (nom antique)	Novum Comum
Région ou province	Italie regio XI
Nombre total de portes	
Nombre de baies	2
Système de fermeture	herse
Forme des tours	polygonale (octogonale)
Nombre de côtés	8
Forme de la cour	rectangulaire
Datation de la porte	27-14 ? ; fin III ^{ème} s. - début IV ^{ème} s. selon Bonetto 1998 (contemporaines des portes de Susa), Haut-Empire selon Frigerio
Critères de datation	
Bibliographie disponible	Frigerio 1935 (monographie sur cette porte), Kähler 1942, p. 92, Bonetto 1998

Titre de la fiche	porte est (Concordia)
Nom usuel de la porte	porte est
Autres appellations	
Ville (nom actuel)	Concordia Sagittaria
Ville (nom antique)	Concordia ?
Région ou province	Italie regio VIII ou X
Nombre total de portes	
Nombre de baies	4 (1-2-1)
Système de fermeture	herse vantaux ?
Forme des tours	polygonale
Nombre de côtés	8
Forme de la cour	rectangulaire ?
Datation de la porte	27-14 ?
Critères de datation	
Bibliographie disponible	Bonetto 1998, Trevisanato 1999 (monographie sur les portes de Concordia)

Titre de la fiche	porte ouest (Concordia)
Nom usuel de la porte	
Autres appellations	
Ville (nom actuel)	Concordia Sagittaria
Ville (nom antique)	Concordia ?
Région ou province	Italie regio VIII ou X
Nombre total de portes	
Nombre de baies	4
Système de fermeture	herse vantaux ?
Forme des tours	polygonale
Nombre de côtés	8
Forme de la cour	
Datation de la porte	27-14 ?
Critères de datation	
Bibliographie disponible	

Titre de la fiche	porte nord (Concordia)
Nom usuel de la porte	
Autres appellations	
Ville (nom actuel)	Concordia Sagittaria
Ville (nom antique)	Concordia ?
Région ou province	Italie regio VIII ou X
Nombre total de portes	
Nombre de baies	2
Système de fermeture	herse ?
Forme des tours	rectangulaire; polygonale

Nombre de côtés	4
Forme de la cour	
Datation de la porte	27-14 ?
Critères de datation	
Bibliographie disponible	
Titre de la fiche	porte de Sellium (Condeixa a Velha)
Nom usuel de la porte	porte de Sellium
Autres appellations	
Ville (nom actuel)	Condeixa a Velha
Ville (nom antique)	Conimbriga
Région ou province	Lusitanie
Nombre total de portes	
Nombre de baies	3
Système de fermeture	aucune donnée
Forme des tours	rectangulaire ?
Nombre de côtés	4 ?
Forme de la cour	circulaire
Datation de la porte	aucune donnée
Critères de datation	
Bibliographie disponible	Pessoa 1991 (introuvable sauf Musée Arles), Gros 1996
Titre de la fiche	porte (Cirencester)
Nom usuel de la porte	
Autres appellations	
Ville (nom actuel)	Cirencester
Ville (nom antique)	Corinium
Région ou province	Bretagne
Nombre total de portes	
Nombre de baies	4
Système de fermeture	aucune donnée
Forme des tours	à talon court
Nombre de côtés	4
Forme de la cour	-
Datation de la porte	100-150
Critères de datation	
Bibliographie disponible	
Titre de la fiche	porte 3 (Djemila)
Nom usuel de la porte	
Autres appellations	
Ville (nom actuel)	Djemila
Ville (nom antique)	Cuicul
Région ou province	Afrique Proconsulaire (Numidie)
Nombre total de portes	
Nombre de baies	?
Système de fermeture	
Forme des tours	rectangulaire
Nombre de côtés	4
Forme de la cour	
Datation de la porte	100-150
Critères de datation	
Bibliographie disponible	Gros 1996
Titre de la fiche	porte d'Auguste (Fano)
Nom usuel de la porte	porte d'Auguste

Autres appellations	arc d'Auguste
Ville (nom actuel)	Fano
Ville (nom antique)	Fanum Fortunae
Région ou province	Italie regio VI
Nombre total de portes	
Nombre de baies	3
Système de fermeture	herse ?
Forme des tours	semi-circulaire
Nombre de côtés	2
Forme de la cour	-
Datation de la porte	27-14; 9 - 10 ap. JC
Critères de datation	inscription ILS 104 indiquant qu'Auguste a offert l'enceinte
Bibliographie disponible	Richmond 1933, Frigerio 1935, Labrousse 1974, Rebecchi 1978, Bonetto 1998, Rebuffat 2012

Titre de la fiche	Porta Maggiore (Ferentino)
Nom usuel de la porte	Porta Maggiore
Autres appellations	
Ville (nom actuel)	Ferentino
Ville (nom antique)	Ferentinum
Région ou province	Italie regio I
Nombre total de portes	
Nombre de baies	1
Système de fermeture	vantaux ?
Forme des tours	absence de tours
Nombre de côtés	-
Forme de la cour	rectangulaire
Datation de la porte	150-100; fin II ^e s.
Critères de datation	
Bibliographie disponible	Gros 1996

Titre de la fiche	porte des Gaules (Fréjus)
Nom usuel de la porte	porte des Gaules
Autres appellations	porte décumane ouest
Ville (nom actuel)	Fréjus
Ville (nom antique)	Forum Julii
Région ou province	Gaule Narbonnaise
Nombre total de portes	
Nombre de baies	3
Système de fermeture	aucune donnée
Forme des tours	circulaire / à talon
Nombre de côtés	1 / 4
Forme de la cour	
Datation de la porte	27-14; époque augustéenne (1 ^{ère} phase)
Critères de datation	
Bibliographie disponible	Wheeler 1926, Richmond 1932, Frigerio 1935, Gros 1996, Rivet et al. 2000

Titre de la fiche	Porta Portella (Fondi)
Nom usuel de la porte	Porta Portella
Autres appellations	
Ville (nom actuel)	Fondi
Ville (nom antique)	Fundi
Région ou province	Italie regio I
Nombre total de portes	4
Nombre de baies	1
Système de fermeture	herse vantaux
Forme des tours	rectangulaire

Nombre de côtés 4
 Forme de la cour -
 Datation de la porte 100 - 50 av. J.-C.
 Critères de datation inscriptions CIL, X, 6238 = ILLRP, 602 , CIL, X, 6239 = ILLRP, 603
 indiquant la construction de murs, de portes et de tours par des magistrats
 locaux

Bibliographie disponible

Titre de la fiche porte de Rome (Fréjus)
 Nom usuel de la porte porte de Rome
 Autres appellations
 Ville (nom actuel) Fréjus
 Ville (nom antique) Forum Julii
 Région ou province Gaule Narbonnaise
 Nombre total de portes
 Nombre de baies 3
 Système de fermeture aucune donnée
 Forme des tours circulaire
 Nombre de côtés 1
 Forme de la cour
 Datation de la porte 0-50 ?
 Critères de datation
 Bibliographie disponible Rivet et al. 2000

Titre de la fiche porte (Zadar)
 Nom usuel de la porte
 Autres appellations
 Ville (nom actuel) Zadar / Zara
 Ville (nom antique) Iader
 Région ou province Dalmatie
 Nombre total de portes
 Nombre de baies 3
 Système de fermeture aucune donnée
 Forme des tours polygonale
 Nombre de côtés 8
 Forme de la cour
 Datation de la porte 27-14 ? ; après 27 av. J.-C.
 Critères de datation inscription CIL, III, 2907 = ILS 5336 indiquant qu'Auguste a offert une
 enceinte et des tours
 Bibliographie disponible Kähler 1942, Bonetto 1998, p. 106, note 173, Rebuffat 2012

Titre de la fiche porte de la Butte (Lyon)
 Nom usuel de la porte porte de la Butte
 Autres appellations -
 Ville (nom actuel) Lyon
 Ville (nom antique) Lugdunum
 Région ou province Gaule Lyonnaise
 Nombre total de portes inconnu
 Nombre de baies 2
 Système de fermeture aucune donnée
 Forme des tours à talon vraisemblablement ou bien rectangulaire (fondations rectangulaires)
 Nombre de côtés 4
 Forme de la cour rectangulaire
 Datation de la porte 150 - 200 (milieu ou 2ème moitié 2ème s.)
 Critères de datation archéologiques (mobilier + stratigraphie : les fondations coupent des
 structures datées de la 1ère moitié du 2ème s.). Plan très similaire à la porta
 Nigra et à la porte sud de Trèves.

Bibliographie disponible	Le Mer - Chomer 2007, Motte - Blaizot et al. 2009 (article monographique)
Titre de la fiche	Porta Ticinensis (Milan)
Nom usuel de la porte	Porta Ticinensis
Autres appellations	
Ville (nom actuel)	Milan
Ville (nom antique)	Mediolanum
Région ou province	Italie regio XI
Nombre total de portes	
Nombre de baies	2 ?
Système de fermeture	herse vantaux ?
Forme des tours	polygonale
Nombre de côtés	8, 12 ou 16
Forme de la cour	rectangulaire ?
Datation de la porte	50 – 0 ; (tardo-républicaine ou augustéenne)
Critères de datation	
Bibliographie disponible	Cavalieri Manasse 1982, Rosada 1990, Bonetto 1998
Titre de la fiche	porte d'Auguste (Nîmes)
Nom usuel de la porte	porte d'Auguste
Autres appellations	porte d'Arles, porta Arelatensis, porta Rades, porte des Carmes
Ville (nom actuel)	Nîmes
Ville (nom antique)	Nemausus
Région ou province	Gaule Narbonnaise
Nombre total de portes	10 à 12 portes vraisemblablement
Nombre de baies	4
Système de fermeture	herse vantaux; rainures de herse et présence des blocs supportant les crapaudines (portes à double vantail) situés à 1,05 m derrière la herse pour les deux baies centrales. A 1,55 m derrière la herse, présence de 2 cavités parallélépipédiques d'insertion de 2 barres de fermeture ; en vis-à-vis, 2 dispositifs en gamma majuscule. Absence de crapaudines pour les baies latérales mais 2 cavités d'insertion carrées (20 x 20 cm) en vis-à-vis liées à un vantail en bois.
Forme des tours	à talon
Nombre de côtés	4
Forme de la cour	rectangulaire, flanquée de part et d'autre par une série de 3 arcades larges
Datation de la porte	27-14; 20 - 1 av. JC
Critères de datation	inscription (16 - 15 av. JC) CIL, XII, 3151 indiquant qu'Auguste donne des portes et des murs à la colonie ; stylistiques (chapiteaux corinthiens) ; construction de l'enceinte de 20 av. à 25 ap. JC
Bibliographie disponible	Pelet 1847-1848, Frigerio 1935, Gallet de Santerre 1966, Labrousse 1974, Amy - Gros 1979, Roth-Congès 1983, Varène 1992, Gros 1996, Bonetto 1998, Monteil 1999, Varène 2002, p. 226, note 40, Rebuffat 2012
Titre de la fiche	porte du Cadereau (Nîmes)
Nom usuel de la porte	porte du Cadereau
Autres appellations	porte du Cirque
Ville (nom actuel)	Nîmes
Ville (nom antique)	Nemausus
Région ou province	Gaule Narbonnaise
Nombre total de portes	10 à 12 portes vraisemblablement
Nombre de baies	4
Système de fermeture	aucune donnée; absence de données à l'exception de la découverte d'un seuil de 0,70 m de large x 1,60 m de long (pour une des baies centrales)
Forme des tours	à talon
Nombre de côtés	4
Forme de la cour	rectangulaire (presque carrée)

Datation de la porte	27-14; 20 - 1 av. JC
Bibliographie disponible	Critères de datation archéologiques (stratigraphie, mobilier céramique et numismatique) ; construction de l'enceinte de 20 av. à 25 ap. Monteil 1990, Monteil 1999
Titre de la fiche	porte de France (Nîmes)
Nom usuel de la porte	porte de France
Autres appellations	porte Couverte, porte d'Espagne
Ville (nom actuel)	Nîmes
Ville (nom antique)	Nemausus
Région ou province	Gaule Narbonnaise
Nombre total de portes	10 à 12 portes vraisemblablement
Nombre de baies	1
Système de fermeture	herse; rainures de herse, plus proches de la façade que de sa face postérieure ; sur le piédroit ouest, cavité parallélépipédique d'insertion d'une barre de fermeture ; exactement en face, sur le piédroit est, dispositif en gamma majuscule ; les deux dispositifs herse / barre de fermeture sont distants de 2 cm. La barre de fermeture servait probablement de renfort à la herse. Problème : où situer la chambre de levage de la herse vu la faible profondeur de cette porte ? Hauteur restituée de la herse : 7,4 m.
Forme des tours	semi-circulaire
Nombre de côtés	2
Forme de la cour	-
Datation de la porte	27-14; époque augustéenne
Critères de datation	stylistiques (mouluration de la base continue comparable à la mouluration inférieure du podium de l'arc de Glanum, 10-20 ap. JC) ; datation augustéenne de l'enceinte (inscription de la porte d'Auguste) ; construction de l'enceinte de 20 av. à 25 ap. JC
Bibliographie disponible	Pelet 1861, Germer-Durand 1874, Gros 1996, Varène 2002 (monographie sur cette porte)
Titre de la fiche	porte ouest (Oderzo)
Nom usuel de la porte	porte ouest
Autres appellations	
Ville (nom actuel)	Oderzo
Ville (nom antique)	Opitergium
Région ou province	Italie regio X
Nombre total de portes	
Nombre de baies	?
Système de fermeture	
Forme des tours	polygonale (octogonale)
Nombre de côtés	8
Forme de la cour	
Datation de la porte	27-14 ; 27 av. JC - 14 ap. JC (époque augustéenne)
Critères de datation	
Bibliographie disponible	Bonetto 1998
Titre de la fiche	porte ouest (Peltuinum)
Nom usuel de la porte	porte ouest
Autres appellations	
Ville (nom actuel)	Prata d'Ansidonia
Ville (nom antique)	Peltuinum
Région ou province	Italie regio IV
Nombre total de portes	
Nombre de baies	2
Système de fermeture	
Forme des tours	circulaire

Nombre de côtés	1
Forme de la cour	rectangulaire; carrée
Datation de la porte	80-30
Critères de datation	
Bibliographie disponible	Bonetto 1998
Titre de la fiche	Porta Aurea (Pola)
Nom usuel de la porte	Porta Aurea
Autres appellations	porte Dorée
Ville (nom actuel)	Pola / Pula
Ville (nom antique)	Pola
Région ou province	Italie regio X
Nombre total de portes	
Nombre de baies	1
Système de fermeture	absence de sillons de herse
Forme des tours	rectangulaire
Nombre de côtés	4
Forme de la cour	rectangulaire
Datation de la porte	80-30 ; 50 - 0 (2 ^{ème} moitié 1 ^{er} s. av. JC)
Critères de datation	
Bibliographie disponible	Kähler 1942, Traversari 1971, Mlakar 1972, Rosada 1990
Titre de la fiche	porte d'Herculanum (Pompéi)
Nom usuel de la porte	porte d'Herculanum
Autres appellations	
Ville (nom actuel)	Pompéi
Ville (nom antique)	Pompei
Région ou province	Italie regio I
Nombre total de portes	
Nombre de baies	3
Système de fermeture	
Forme des tours	
Nombre de côtés	
Forme de la cour	rectangulaire
Datation de la porte	50-100 ?; 80 - 14 ap. JC (entre 80 et la période augustéenne)
Critères de datation	
Bibliographie disponible	Frigerio 1935, Adam 1984
Titre de la fiche	Porta Aurea (Ravenne)
Nom usuel de la porte	Porta Aurea
Autres appellations	
Ville (nom actuel)	Ravenne
Ville (nom antique)	Ravenna
Région ou province	Italie regio VIII
Nombre total de portes	
Nombre de baies	2 ?
Système de fermeture	
Forme des tours	polygonale
Nombre de côtés	
Forme de la cour	
Datation de la porte	30-80
Critères de datation	0 - 100 (1 ^{er} s ap. JC)
Bibliographie disponible	Frigerio 1935
Titre de la fiche	Arc d'Auguste (Rimini)
Nom usuel de la porte	Arc d'Auguste

Autres appellations	
Ville (nom actuel)	Rimini
Ville (nom antique)	Ariminum
Région ou province	Italie regio VIII
Nombre total de portes	
Nombre de baies	1
Système de fermeture	absence de sillons de herse
Forme des tours	
Nombre de côtés	
Forme de la cour	
Datation de la porte	27-14 ; 27 av. JC
Critères de datation	inscription sur l'attique
Bibliographie disponible	Richmond 1933, Frigerio 1935

Titre de la fiche	porte sud (Trèves)
Nom usuel de la porte	
Autres appellations	
Ville (nom actuel)	Trèves / Trier
Ville (nom antique)	Augusta Treverorum
Région ou province	Germanie Supérieure
Nombre total de portes	5
Nombre de baies	2
Système de fermeture	
Forme des tours	à talon
Nombre de côtés	4
Forme de la cour	rectangulaire
Datation de la porte	150-200
Critères de datation	
Bibliographie disponible	Motte - Blaizot et al. 2009

Titre de la fiche	Porta Romana (Rimini)
Nom usuel de la porte	Porta Romana
Autres appellations	
Ville (nom actuel)	Rimini
Ville (nom antique)	Ariminum
Région ou province	Italie regio VIII
Nombre total de portes	
Nombre de baies	2?
Système de fermeture	
Forme des tours	
Nombre de côtés	
Forme de la cour	
Datation de la porte	100-50; Sylla
Critères de datation	
Bibliographie disponible	Bonetto 1998

Titre de la fiche	Porta Montanara (Rimini)
Nom usuel de la porte	Porta Montanara
Autres appellations	Porta Andrea
Ville (nom actuel)	Rimini
Ville (nom antique)	Ariminum
Région ou province	Italie regio VIII
Nombre total de portes	
Nombre de baies	2
Système de fermeture	
Forme des tours	
Nombre de côtés	

Forme de la cour	rectangulaire; carrée
Datation de la porte	100-50
Critères de datation	réfection de l'enceinte postérieure au sac syllanien en 82 av. J.-C.
Bibliographie disponible	Brands 1988, Bonetto 1998
Titre de la fiche	porte 7 (Sour Djouab)
Nom usuel de la porte	
Autres appellations	
Ville (nom actuel)	Sour Djouab
Ville (nom antique)	Rapidum
Région ou province	Maurétanie Césarienne
Nombre total de portes	
Nombre de baies	1
Système de fermeture	vantaux
Forme des tours	absence de tours
Nombre de côtés	-
Forme de la cour	circulaire
Datation de la porte	150-200; 167 ap. J.-C.
Critères de datation	inscription CIL, VIII, 20843 = ILS 6885, CIL, VIII, 20835 indiquant que Marc Aurèle et Lucius Verus régnaient lorsque l'enceinte a été construite
Bibliographie disponible	Gros 1996, Sintès - Rebahi 2003, Rebuffat 2012
Titre de la fiche	Porta Caesarea (Solin)
Nom usuel de la porte	Porta Caesarea
Autres appellations	
Ville (nom actuel)	Solin
Ville (nom antique)	Salona
Région ou province	Dalmatie
Nombre total de portes	
Nombre de baies	3
Système de fermeture	herse vantaux ?
Forme des tours	polygonale (octogonale)
Nombre de côtés	8
Forme de la cour	rectangulaire
Datation de la porte	27-14
Critères de datation	
Bibliographie disponible	Gautier 2005, Jelčić-Radonić - Sedlar 2009
Titre de la fiche	porte 11 (Saelices)
Nom usuel de la porte	
Autres appellations	
Ville (nom actuel)	Saelices
Ville (nom antique)	Segobriga
Région ou province	Tarraconaise
Nombre total de portes	
Nombre de baies	1
Système de fermeture	vantaux ?
Forme des tours	polygonale (octogonale)
Nombre de côtés	8
Forme de la cour	-
Datation de la porte	27-14 ; 15 av. JC environ
Critères de datation	
Bibliographie disponible	Abascal - Cebrian 2007
Titre de la fiche	porte 12 (Saelices)
Nom usuel de la porte	

Autres appellations	
Ville (nom actuel)	Saelices
Ville (nom antique)	Segobriga
Région ou province	Tarraconaise
Nombre total de portes	
Nombre de baies	1?
Système de fermeture	?
Forme des tours	
Nombre de côtés	
Forme de la cour	
Datation de la porte	27-14 ; 15 av. JC environ
Critères de datation	
Bibliographie disponible	Abascal - Cebrian 2007
Titre de la fiche	Porta Boiano (Sepino)
Nom usuel de la porte	Porta Boiano
Autres appellations	
Ville (nom actuel)	Sepino
Ville (nom antique)	Saepinum
Région ou province	Italie regio IV
Nombre total de portes	
Nombre de baies	1
Système de fermeture	herse vantaux ; les crapaudines sont conservées, elles sont distantes de 5,2 m, ce qui permet de restituer deux vantaux de 2,60 m de long. Profondeur de la chambre de la porte : 3,40 m.
Forme des tours	circulaire
Nombre de côtés	1
Forme de la cour	rectangulaire
Datation de la porte	27-14 ; 2 av. - 4 ap. J.-C.
Critères de datation	inscription CIL, IX, 2443 = ILS 147 indiquant que Tibère et Drusus l'Ancien offrent l'enceinte, les portes et les tours de sua pecunia
Bibliographie disponible	Cazanove 2008 ; La Marra 2009 ; Rebuffat 2012
Titre de la fiche	porte sud-ouest (San Severino Marche)
Nom usuel de la porte	porte sud-ouest
Autres appellations	
Ville (nom actuel)	San Severino Marche
Ville (nom antique)	Septempeda
Région ou province	Italie regio V
Nombre total de portes	
Nombre de baies	1
Système de fermeture	aucune donnée
Forme des tours	circulaire
Nombre de côtés	1
Forme de la cour	rectangulaire
Datation de la porte	0-0 ; extrême fin de la République
Critères de datation	
Bibliographie disponible	Rebecchi 1987, Delplace 1993
Titre de la fiche	Porta Consolare (Spello)
Nom usuel de la porte	Porta Consolare
Autres appellations	
Ville (nom actuel)	Spello
Ville (nom antique)	Hispellum
Région ou province	Italie regio VI
Nombre total de portes	6
Nombre de baies	3

Système de fermeture	
Forme des tours	aucune donnée
Nombre de côtés	-
Forme de la cour	rectangulaire
Datation de la porte	50 - 0 (2 ^{ème} moitié 1 ^{er} s. av. JC), lors de la guerre Octave Antoine selon Rebecchi 1987
Critères de datation	
Bibliographie disponible	Rebecchi 1987, Bonetto 1998
Titre de la fiche	Porta Venere (Spello)
Nom usuel de la porte	Porta Venere
Autres appellations	Tour de Proserpine
Ville (nom actuel)	Spello
Ville (nom antique)	Hispellum
Région ou province	Italie regio VI
Nombre total de portes	6
Nombre de baies	3
Système de fermeture	
Forme des tours	polygonale (dodécagonale)
Nombre de côtés	12
Forme de la cour	rectangulaire, voire carrée
Datation de la porte	50 - 0 (2 ^{ème} moitié 1 ^{er} s. av. JC), lors de la guerre Octave Antoine selon Rebecchi 1987
Critères de datation	
Bibliographie disponible	Richmond 1932, Frigerio 1935, Tarchi 1936, Kähler 1942, p. 100, Rebecchi 1987 (la planche de Frigerio a été reproduite en effet miroir), Gros 1996, Bonetto 1998
Titre de la fiche	porte nord (Timgad)
Nom usuel de la porte	porte nord
Autres appellations	
Ville (nom actuel)	Timgad
Ville (nom antique)	Thamugadi
Région ou province	Numidie
Nombre total de portes	
Nombre de baies	?
Système de fermeture	
Forme des tours	
Nombre de côtés	
Forme de la cour	
Datation de la porte	100-150 ?
Critères de datation	
Bibliographie disponible	Gros 1996
Titre de la fiche	porte 8 (Tipaza)
Nom usuel de la porte	
Autres appellations	
Ville (nom actuel)	Tipaza
Ville (nom antique)	Tipasa
Région ou province	Maurétanie Césarienne
Nombre total de portes	
Nombre de baies	?
Système de fermeture	
Forme des tours	circulaire
Nombre de côtés	1
Forme de la cour	
Datation de la porte	100-150; vers 146 - 147 ap. J.-C.

Critères de datation inscription AE, 1955, 130 indiquant qu'Antonin le Pieux et Marc Aurèle, son César, offrent l'enceinte et les portes
 Bibliographie disponible Gros 1996, Sintès - Rebahi 2003, Rebuffat 2012

Titre de la fiche porterie (Toulouse)
 Nom usuel de la porte porterie
 Autres appellations porte Arietis
 Ville (nom actuel) Toulouse
 Ville (nom antique) Tolosa
 Région ou province Gaule Narbonnaise
 Nombre total de portes 3 au moins
 Nombre de baies 3
 Système de fermeture
 Forme des tours à talon
 Nombre de côtés
 Forme de la cour circulaire
 Datation de la porte 0-50 ; 20 - 30 ap. JC
 Critères de datation
 Bibliographie disponible De Rozoi 1771, Chalande 1909-1911, Labrousse 1974, Fouet - Savès 1978, Filippo 1993, Pailler 2001

Titre de la fiche porte Narbonnaise (Toulouse)
 Nom usuel de la porte porte Narbonnaise
 Autres appellations Château Narbonnais
 Ville (nom actuel) Toulouse
 Ville (nom antique) Tolosa
 Région ou province Gaule Narbonnaise
 Nombre total de portes 3 au moins
 Nombre de baies 3
 Système de fermeture
 Forme des tours
 Nombre de côtés
 Forme de la cour rectangulaire; carrée
 Datation de la porte 0-50; 20 - 30 ap. JC
 Critères de datation
 Bibliographie disponible Noguier 1559, Savès 1974, Fouet - Savès 1978, Filippo 1993, http://palladia.pagesperso-orange.fr/la_porte_narbonnaise.htm

Titre de la fiche porte Saint-Etienne (Toulouse)
 Nom usuel de la porte porte Saint-Etienne
 Autres appellations porte San Salvador
 Ville (nom actuel) Toulouse
 Ville (nom antique) Tolosa
 Région ou province Gaule Narbonnaise
 Nombre total de portes 3 au moins
 Nombre de baies 1 ?
 Système de fermeture aucune donnée
 Forme des tours aucune donnée
 Nombre de côtés -
 Forme de la cour -
 Datation de la porte 0-50
 Critères de datation
 Bibliographie disponible Labrousse 1974

Titre de la fiche Porta Veronensis (Trento)
 Nom usuel de la porte Porta Veronensis

Autres appellations
 Ville (nom actuel) Trento
 Ville (nom antique) Tridentum
 Région ou province Italie regio X
 Nombre total de portes
 Nombre de baies 2
 Système de fermeture
 Forme des tours polygonale (hexadécagonale)
 Nombre de côtés 16
 Forme de la cour rectangulaire
 Datation de la porte 30-80 ; 50 ap. JC environ (milieu 1^{er} s. ap. JC)
 Critères de datation
 Bibliographie disponible Bonetto 1998, Baggio Bernardoni 2000, Feltre 2002

Titre de la fiche Arc de Richard (Trieste)
 Nom usuel de la porte Arc de Richard
 Autres appellations
 Ville (nom actuel) Trieste
 Ville (nom antique) Tergeste
 Région ou province Italie regio X
 Nombre total de portes une seule porte connue
 Nombre de baies 1
 Système de fermeture
 Forme des tours
 Nombre de côtés
 Forme de la cour
 Datation de la porte 27-14; après 33 av. JC
 Critères de datation 33 av. JC, date de construction de l'enceinte ; inscription CIL, V, 525 = ILS 77 indiquant qu'Octave a fait construire une enceinte et des tours à Trieste en 33
 Bibliographie disponible Frigerio 1935, Bonetto 1998, Rebuffat 2012
 Titre de la fiche Porta Nigra (Trèves)

Nom usuel de la porte Porta Nigra
 Autres appellations
 Ville (nom actuel) Trèves / Trier
 Ville (nom antique) Augusta Treverorum
 Région ou province Germanie Supérieure
 Nombre total de portes 5
 Nombre de baies 2
 Système de fermeture herse vantaux
 Forme des tours à talon
 Nombre de côtés
 Forme de la cour rectangulaire
 Datation de la porte 150-200 ; 160 - 200
 Critères de datation
 Bibliographie disponible Frigerio 1935, Labrousse 1974, Rebecchi 1978, Bonetto 1998, L'Archéologue, 114, jlet 2011

Titre de la fiche Porta Palatina (Turin)
 Nom usuel de la porte Porta Palatina
 Autres appellations
 Ville (nom actuel) Turin
 Ville (nom antique) Augusta Taurinorum
 Région ou province Italie regio XI
 Nombre total de portes
 Nombre de baies 4 (1-2-1)

Système de fermeture
 Forme des tours polygonale (hexadécagonale)
 Nombre de côtés 16
 Forme de la cour rectangulaire
 Datation de la porte 50 - 0 (2^{ème} moitié 1^{er} s. av. JC)
 Critères de datation
 Bibliographie disponible Richmond 1932, Frigerio 1935, Kähler 1942, p. 101, Bonetto 1998

Titre de la fiche Porta Decumana (Turin)
 Nom usuel de la porte Porta Decumana
 Autres appellations Palais Madame
 Ville (nom actuel) Turin
 Ville (nom antique) Augusta Taurinorum
 Région ou province Italie regio XI
 Nombre total de portes
 Nombre de baies 4 (1-2-1)
 Système de fermeture
 Forme des tours polygonale (hexadécagonale)
 Nombre de côtés 16
 Forme de la cour rectangulaire
 Datation de la porte 50 - 0 (2^{ème} moitié 1^{er} s. av. JC)
 Critères de datation
 Bibliographie disponible Bonetto 1998

Titre de la fiche porte 9 (St Albans)
 Nom usuel de la porte
 Autres appellations
 Ville (nom actuel) St Albans
 Ville (nom antique) Verulamium
 Région ou province Bretagne
 Nombre total de portes
 Nombre de baies 4
 Système de fermeture vantaux ?
 Forme des tours à talon
 Nombre de côtés 4
 Forme de la cour -
 Datation de la porte 150-200
 Critères de datation 98 - 138 (Trajan - Hadrien) ou 1^{er} s. ap. JC
 Bibliographie disponible Frigerio 1935
 Titre de la fiche porte de Provence (Vintimille)

Titre de la fiche Porta Romana (Ostie)
 Nom usuel de la porte Porta Romana
 Autres appellations
 Ville (nom actuel) Ostie
 Ville (nom antique) Ostia
 Région ou province Italie regio I
 Nombre total de portes 3
 Nombre de baies 1
 Système de fermeture herse vantaux
 Forme des tours rectangulaire
 Nombre de côtés 4
 Forme de la cour rectangulaire
 Datation de la porte 80-30 ; datation traditionnelle de l'enceinte : Sylla ; hypothèse F. Zevi :
 Critères de datation
 Bibliographie disponible Zevi 1996, Pensabene, Bukowiecki et al. 2008

Titre de la fiche	Porta Laurentina (Ostie)
Nom usuel de la porte	Porta Laurentina
Autres appellations	
Ville (nom actuel)	Ostie
Ville (nom antique)	Ostia
Région ou province	Italie regio I
Nombre total de portes	3
Nombre de baies	1
Système de fermeture	herse vantaux
Forme des tours	rectangulaire
Nombre de côtés	4
Forme de la cour	rectangulaire
Datation de la porte	80-30
Critères de datation	
Bibliographie disponible	

Titre de la fiche	Porta Marina (Ostie)
Nom usuel de la porte	Porta Marina
Autres appellations	
Ville (nom actuel)	Ostie
Ville (nom antique)	Ostia
Région ou province	Italie regio I
Nombre total de portes	3
Nombre de baies	1
Système de fermeture	herse vantaux
Forme des tours	rectangulaire
Nombre de côtés	4
Forme de la cour	rectangulaire
Datation de la porte	80-30
Critères de datation	
Bibliographie disponible	

Titre de la fiche	porte d'Auguste (Pérouse)
Nom usuel de la porte	porte d'Auguste
Autres appellations	
Ville (nom actuel)	Pérouse
Ville (nom antique)	Perusia
Région ou province	Italie regio VII
Nombre total de portes	
Nombre de baies	1
Système de fermeture	vantaux ?
Forme des tours	trapezoïdale
Nombre de côtés	4
Forme de la cour	-
Datation de la porte	150-100
Critères de datation	120 - 80 av. JC
Bibliographie disponible	Richmond 1933

Titre de la fiche	porte d'Hercule (Pola)
Nom usuel de la porte	porte d'Hercule
Autres appellations	
Ville (nom actuel)	Pola / Pula
Ville (nom antique)	Pola
Région ou province	Italie regio X
Nombre total de portes	
Nombre de baies	1

Système de fermeture	aucune donnée
Forme des tours	aucune donnée
Nombre de côtés	-
Forme de la cour	-
Datation de la porte	80-30 ; milieu I ^{er} s. avant notre ère
Critères de datation	inscription avec deux officiers romains parmi les fondateurs de la colonie
Bibliographie disponible	L'Archéologue, 114, jlet 2011

Titre de la fiche	Porta Tammaro (Sepino)
Nom usuel de la porte	Porta Tammaro
Autres appellations	
Ville (nom actuel)	Sepino
Ville (nom antique)	Saepinum
Région ou province	Italie regio IV
Nombre total de portes	
Nombre de baies	1
Système de fermeture	herse vantaux
Forme des tours	circulaire ?
Nombre de côtés	1
Forme de la cour	rectangulaire
Datation de la porte	27-14; 2 av. - 4 ap. J.-C.
Critères de datation	inscription CIL, IX, 2443 = ILS 147 indiquant que Tibère et Drusus l'Ancien offrent l'enceinte, les portes et les tours de sua pecunia
Bibliographie disponible	Cazanove 2008 ; La Marra 2009 ; Rebuffat 2012

Titre de la fiche	Porta Terravecchia (Sepino)
Nom usuel de la porte	Porta Terravecchia
Autres appellations	
Ville (nom actuel)	Sepino
Ville (nom antique)	Saepinum
Région ou province	Italie regio IV
Nombre total de portes	
Nombre de baies	1
Système de fermeture	herse vantaux
Forme des tours	circulaire
Nombre de côtés	1
Forme de la cour	rectangulaire
Datation de la porte	27-14; 2 av. - 4 ap. J.-C.
Critères de datation	inscription CIL, IX, 2443 = ILS 147 indiquant que Tibère et Drusus l'Ancien offrent l'enceinte, les portes et les tours de sua pecunia
Bibliographie disponible	Cazanove 2008 ; La Marra 2009 ; Rebuffat 2012

Titre de la fiche	Porta Benevento (Sepino)
Nom usuel de la porte	porta Benevento
Autres appellations	
Ville (nom actuel)	Sepino
Ville (nom antique)	Saepinum
Région ou province	Italie regio IV
Nombre total de portes	
Nombre de baies	1
Système de fermeture	herse vantaux
Forme des tours	circulaire
Nombre de côtés	1
Forme de la cour	rectangulaire
Datation de la porte	27-14; 2 av. - 4 ap. J.-C.
Critères de datation	inscription CIL, IX, 2443 = ILS 147 indiquant que Tibère et Drusus l'Ancien offrent l'enceinte, les portes et les tours de sua pecunia

Bibliographie disponible	Cazanove 2008 ; La Marra 2009 ; Rebuffat 2012
Titre de la fiche	Arc d'Auguste (Spello)
Nom usuel de la porte	Arc d'Auguste
Autres appellations	
Ville (nom actuel)	Spello
Ville (nom antique)	Hispellum
Région ou province	Italie regio VI
Nombre total de portes	
Nombre de baies	1 ?
Système de fermeture	aucune donnée
Forme des tours	aucune donnée
Nombre de côtés	-
Forme de la cour	-
Datation de la porte	50-0
Critères de datation	
Bibliographie disponible	Richmond 1933
Titre de la fiche	Porta dell'arce (Spello)
Nom usuel de la porte	Porta dell'arce
Autres appellations	Porta dei Cappuccini
Ville (nom actuel)	Spello
Ville (nom antique)	Hispellum
Région ou province	Italie regio VI
Nombre total de portes	
Nombre de baies	1
Système de fermeture	herse (les sillons latéraux et la saignée verticale sont conservés)
Forme des tours	inconnue
Nombre de côtés	-
Forme de la cour	-
Datation de la porte	50-0
Critères de datation	
Bibliographie disponible	Fontaine 1990, p. 274, fig. 70b et pl. 47a-b
Titre de la fiche	porte nord (Urbisaglia)
Nom usuel de la porte	porte nord
Autres appellations	
Ville (nom actuel)	Urbisaglia
Ville (nom antique)	Urbs Salvia
Région ou province	Italie regio V
Nombre total de portes	
Nombre de baies	?
Système de fermeture	aucune donnée
Forme des tours	polygonale
Nombre de côtés	5 ?
Forme de la cour	rectangulaire
Datation de la porte	27-14; 50 - époque augustéenne
Critères de datation	contemporaine de l'enceinte
Bibliographie disponible	Delplace 1993
Titre de la fiche	Porta Gemina (Urbisaglia)
Nom usuel de la porte	Porta Gemina
Autres appellations	
Ville (nom actuel)	Urbisaglia
Ville (nom antique)	Urbs Salvia
Région ou province	Italie regio V

Nombre total de portes	
Nombre de baies	2
Système de fermeture	herse
Forme des tours	absence de tours ?
Nombre de côtés	-
Forme de la cour	
Datation de la porte	150-200 ?
Critères de datation	
Bibliographie disponible	Delplace 1993
Titre de la fiche	porte sud (Valence)
Nom usuel de la porte	porte sud
Autres appellations	-
Ville (nom actuel)	Valence
Ville (nom antique)	Julia Valentia
Région ou province	Gaule Narbonnaise
Nombre total de portes	3 au moins
Nombre de baies	3 (peut-être 4)
Système de fermeture	aucune donnée
Forme des tours	circulaire
Nombre de côtés	1
Forme de la cour	quadrangulaire
Datation de la porte	27-14; époque augustéenne selon Réthoré - Ronco 2010 (entre 15 av. et 15 ap. JC) ; Haut-Empire (pour les deux phases) selon Rostaing 1869 et Planchon et al. 2010 ; Haut-Empire pour la 1 ^{ère} phase et antiquité tardive pour la 2 ^{nde} phase selon Blanc
Critères de datation	archéologiques (fouilles à la place de la porte Neuve en 2004)
Bibliographie disponible	Rostaing 1869, Blanc 1964, Planchon et al. 2010, Réthoré - Ronco 2010
Titre de la fiche	Porta Borsari (Vérone)
Nom usuel de la porte	Porta Borsari
Autres appellations	Porta Jovia
Ville (nom actuel)	Vérone
Ville (nom antique)	Verona
Région ou province	Italie regio X
Nombre total de portes	4 ?
Nombre de baies	2
Système de fermeture	herse vantaux ?
Forme des tours	polygonale (hexadécagonale)
Nombre de côtés	16
Forme de la cour	rectangulaire ?
Datation de la porte	50 - 0 (2 ^{ème} moitié 1 ^{er} s. av. JC)
Critères de datation	
Bibliographie disponible	Richmond 1933, Frigerio 1935, Rosada 1990, Bonetto 1998
Titre de la fiche	Porta Leoni (Vérone)
Nom usuel de la porte	Porta Leoni
Autres appellations	Arco dei Leoni, arco di Valerio
Ville (nom actuel)	Vérone
Ville (nom antique)	Verona
Région ou province	Italie regio X
Nombre total de portes	4 ?
Nombre de baies	2
Système de fermeture	herse vantaux
Forme des tours	polygonale (hexadécagonale)
Nombre de côtés	16
Forme de la cour	rectangulaire

Datation de la porte 50 - 0 (2^{ème} moitié 1^{er} s. av. JC) ; réfection du décor sous le règne de Claude
 Critères de datation
 Bibliographie disponible Richmond 1933, Frigerio 1935, Cavalieri Manasse 1986, p. 165, Rosada 1990, Gros 1996, Bonetto 1998, Conforti Calcagni 1999

Titre de la fiche porte via Redentore (Vérone)
 Nom usuel de la porte porte de la via redentore
 Autres appellations
 Ville (nom actuel) Vérone
 Ville (nom antique) Verona
 Région ou province Italie regio X
 Nombre total de portes 4 ?
 Nombre de baies 2
 Système de fermeture aucune donnée
 Forme des tours polygonale
 Nombre de côtés 16
 Forme de la cour rectangulaire
 Datation de la porte 27-14 ; 100 - 80 av. JC environ
 Critères de datation
 Bibliographie disponible Bonetto 1998

Titre de la fiche porte du compendium (Vienne)
 Nom usuel de la porte porte du compendium
 Autres appellations
 Ville (nom actuel) Vienne
 Ville (nom antique) Vienna
 Région ou province Gaule Narbonnaise
 Nombre total de portes
 Nombre de baies 3?
 Système de fermeture aucune donnée
 Forme des tours à talon ?
 Nombre de côtés 4 ?
 Forme de la cour ?
 Datation de la porte 0-50
 Critères de datation
 Bibliographie disponible

Titre de la fiche porte nord-est (Oualili)
 Nom usuel de la porte porte nord-est
 Autres appellations
 Ville (nom actuel) Oualili
 Ville (nom antique) Volubilis
 Région ou province Maurétanie Tingitane
 Nombre total de portes
 Nombre de baies 3
 Système de fermeture herse vantaux
 Forme des tours à talon court
 Nombre de côtés 4
 Forme de la cour rectangulaire
 Datation de la porte 150-200 ; 168 - 169 ap. J.-C.
 Critères de datation inscription IAMI et S. 382, IAMI et S. 383
 Bibliographie disponible Rebuffat 2012

Titre de la fiche porte sud-ouest (Oualili)
 Nom usuel de la porte porte sud-ouest
 Autres appellations

Ville (nom actuel)	Oualili
Ville (nom antique)	Volubilis
Région ou province	Maurétanie Tingitane
Nombre total de portes	
Nombre de baies	1
Système de fermeture	vantaux
Forme des tours	à talon court
Nombre de côtés	4
Forme de la cour	-
Datation de la porte	150-200 ; 168 - 169 ap. J.-C.
Critères de datation	inscription IAMI et S. 382, IAMI et S. 383
Bibliographie disponible	Rebuffat 2012